

## Предисловие

Благодарим Вас за приобретение легкового автомобиля Besturn T55 от компании FAW Car Co., Ltd.

Компания FAW Car Co., Ltd. предлагает модели в различной комплектации. Конкретную модель можно определить по автомобилю, фактически проданному Центром продаж и обслуживания FAW Car. Пожалуйста, внимательно прочтите настоящее руководство и найдите содержание, относящееся к приобретенной вами модели, чтобы вы могли быстро и всесторонне понять и освоить характеристики этого автомобиля.

Настоящее руководство по эксплуатации является руководством по вождению и техническому обслуживанию, которое очень важно для безопасного вождения и технического обслуживания автомобиля. Перед началом движения, пожалуйста, внимательно прочитайте настоящее руководство по эксплуатации, чтобы понять соответствующие инструкции, и всех пассажиров просят соблюдать эти инструкции. Пожалуйста, храните его должным образом после прочтения. Таким образом, вы можете не только наслаждаться безопасным вождением, но и поддерживать свой автомобиль в отличном состоянии.

Если у Вас возникнуть какие-либо вопросы по поводу автомобиля, или если Вы считаете, что некоторые вопросы не отражены в руководстве, просим Вас связаться с Центром продаж и обслуживания FAW Car или позвонить по телефону 400-888-8080, мы будем рады оказать Вам всестороннюю поддержку!

Желаем Вам приятных поездок на автомобиле Besturn T55!

FAW Car Co., Ltd.

Китай, Чанчунь

## Besturn T55



Примечание: Все устройства зависят от конкретного автомобиля.

# СОДЕРЖЕНИЕ

Указатель Картин	Поиск по иллюстрациям
1 Инструкции по безопасности	Обязательно прочитайте Инструкции по безопасности
2 Приборная панель	Как считывать показания приборов, различных сигнальных ламп и индикаторов и т.д.
3 Работа каждого компонента	Открытие и закрытие дверей и окон, регулировка перед началом вождения и т.д.
4 Вождение	Инструкции и рекомендации, необходимые для вождения
5 Аудиосистема	Использование аудиосистемы
6 Элементы салона автомобиля	Использование элементов интерьера и т.д.
7 Уход и техническое обслуживание	Процедуры технического обслуживания и ухода автомобиля
8 Когда возникают проблемы	Меры в случае неисправности или чрезвычайной ситуации
9 Технические характеристики	Технические характеристики автомобиля и т. д.
Указатель	Поиск по признакам неисправностей Поиск по алфавиту
	Поиск по алфавиту

<b>1</b>	<b>Инструкции по безопасности</b>	<b>по</b>
----------	-----------------------------------	-----------

1-1. Инструкции по безопасному использованию.....	26
Перед началом вождения.....	26
Для безопасного вождения.....	27
Ремень безопасности.....	30
Подушки безопасности.....	34
Информация о безопасности детей.....	45
Детское удерживающее устройство.....	46
Установка детского удерживающего устройства.....	50
Меры предосторожности в отношении выхлопных газов.....	58
1-2. Противоугонная система.....	59
Противоугонная система двигателя.....	59
Противоугонная система кузова.....	60

<b>2</b>	<b>Приборная панель</b>
----------	-------------------------

2-1. Приборная панель.....	62
Сигнальные огни и индикаторы.....	62
Приборная панель.....	66
Зона отображения информации о вождении (тип А).....	70
Зона отображения центральной информации (тип В).....	72

<b>3</b>	<b>Работа каждого компонента</b>
----------	----------------------------------

3-1. Информация о ключе.....	82
Ключи.....	82
3-2. Открывание, закрывание и блокировка дверей и багажника.....	87
Дверь автомобиля.....	87
Багажник.....	93
Управление системой "умного ключа".....	101
Цифровой ключ.....	105
3-3. Регулировка сидений.....	108
Передние сидения.....	108
Задние сидения.....	111
Подголовники.....	114
3-4. Регулировка рулевого колеса и зеркал заднего вида.....	116
Рулевое колесо.....	116
Внутреннее зеркало заднего вида.....	118
Внешние зеркала заднего вида.....	120
3-5. Открывание закрывание окон.....	123
Электрические стеклоподъемники.....	123
Люк в крыше/панорамный люк.....	126

## 4 Вождение

4-1. Перед началом вождения .....	132
Вождение автомобиля .....	132
Груз и багаж .....	144
Буксировка прицепа .....	147
4-2. Буксировка прицепа .....	148
Переключатель "Старт/Стоп" двигателя (автомобили с системой "умного ключа") .....	148
Замок зажигания (автомобили без системы "умного ключа") .....	153
Автоматическая коробка передач .....	155
Механическая коробка передач .....	161
Ручка переключения поворотников .....	163
Система электронного стояночного тормоза .....	164
4-3. Система электронного стояночного тормоза .....	166
Переключатель фар .....	166
Интеллектуальная система дальнего света .....	168
Переключатель противотуманных фар .....	170
Стеклоочистители и стеклоомыватель лобового стекла .....	171
Стеклоочиститель и стеклоомыватель заднего стекла .....	175
4-4. Заправка топливом .....	177
Откройте крышку топливного бака .....	177
4-5. Использование других систем вождения .....	181
Система круиза-контроля (CCS) .....	181

Система адаптивного круиз-контроля (ACC) ..... 185

Система индикаторной лампы помощи пробке/интегрированной помощи в круизе .....	193
Система "парктроник" .....	195
Система автоматической парковки .....	200
Система изображения заднего хода .....	210
Система кругового обзора (SVM) .....	213
Система контроля давления в шинах (TPMS) .....	219
Система старт-стоп на холостом ходу .....	222
Система помощи при вождении .....	228
Система контроля спуска со склона .....	231
Система AUTO HOLD .....	233
Система предупреждения о выходе из полосы движения .....	235
Система удержания в полосе .....	240
Система предупреждения фронтального столкновения .....	245
Система автоматического экстренного торможения .....	248
Ассистент смены полосы движения .....	251
Система контроля состояния водителя .....	256
Интеллектуальная система напоминания об ограничении скорости .....	261
4-6. Информация о вождении .....	263
Советы по вождению в зимнее время .....	263

## 5 Аудиосистема

5-1. Аудиосистема (тип А) .....	266
Основная операция .....	266
5-2. Музыка (тип А) .....	271
Воспроизведение музыки .....	271

# СОДЕРЖАНИЕ | Указатель

5-3. Радио (тип А).....	272
Включение радио.....	272
5-4. Bluetooth-телефон (тип А) .....	273
Функция телефона Bluetooth.....	273
5-5. Мультимедийные устройств (тип А).....	276
Воспроизведение видео и фотографии .....	276
5-6. Календарь (тип А).....	277
Просмотр календаря .....	277
5-7. Интерфейс внешнего устройства .....	278
Интерфейс USB.....	278
5-8. Настройка аудиосистемы .....	282
Настройка.....	282
5-9. Аудиосистема (тип В) .....	288
Основная операция .....	288
5-10. Центр приложений (тип В)....	293
Функция обслуживания приложений.....	293
5-11. Система голографического изображения.....	330
Функция голографического изображения .....	330
<b>6</b> Элементы салона автомобиля	
6-1. Использование системы кондиционирования воздуха иантзапотевателя .....	332
Система кондиционирования воздуха .....	332

Система обогрева сидений .	341
6-2. Использование внутреннего освещения.....	343
Перечень внутренних осветительных приборов.....	343
6-3. Использование устройств хранения.....	346
Перечень устройств хранения вещей.....	346
6-4. Другие элементы интерьера..	353
Система беспроводной зарядки .....	353
Солнцезащитные козырьки .	355
Зеркала в козырьках .....	356
Держатель для квитанций ...	357
Зажим для карт .....	358
Розетка источника питания .	359
Интерфейс USB .....	361
Подлокотники .....	362
Поручни .....	363
Крючки для одежды .....	364
Перегородка багажника .....	365
Крюк для крепления багажа	366
<b>7</b> Уход и техническое обслуживание	
7-1. Уход и техническое обслуживание .....	368
Очистка и защита экстерьера .....	368
Очистка и защита интерьера	370
7-2. Техническое обслуживание ...	373
Инструкции о техническом обслуживании.....	373
Регулярное техническое обслуживание.....	375

### 7-3. Обслуживание своими руками 383

Меры предосторожности при обслуживании своими руками .....	383
Капот .....	386
Отсек двигателя .....	388
Шины .....	404
Давление в шинах .....	407
Колеса .....	409
Фильтр вентиляции салона	410
Замена батарейки ключа ....	413
Проверка и замена предохранителей.....	416
Фары.....	419

### 8 Когда возникают проблемы

8-1. Важная информация.....	422
Аварийная сигнализация ....	422
8-2. Действия в чрезвычайных ситуациях.....	423
Если ваш автомобиль необходимо отбуксировать.	423
Если обнаружено, что автомобиль неисправен.....	429
Если загорается сигнальная лампа или звучит предупреждающий сигнал ..	430
Если отображается предупреждающее сообщение .....	436
Если спустило колесо .....	441
Если двигатель не заводится .....	453
Если потеряны ключи.....	454
Если функция дистанционного управления не работает .....	455
Если аккумулятор разряжен	457

Если необходимо вручную открыть багажник .....

460	
Если необходимо вручную заблокировать передние и задние пассажирские двери	461
Если автомобиль перегревается .....	462
Если автомобиль застрял ...	464
При движении по затопленной дороге .....	466
Если произошел прокол шины .....	467
Если произошла авария .....	468

### 9 Технические характеристики

9-1. Характеристики.....	470
Данные технического обслуживания (топливо, уровень масла и т. д.) .....	470
Информация о топливе .....	486

### Указатель

При возникновении чрезвычайной ситуации..... (устранение неисправностей) .....	488
Алфавитный указатель .....	492
Номера и наименования стандартов сертификации продукции .....	495

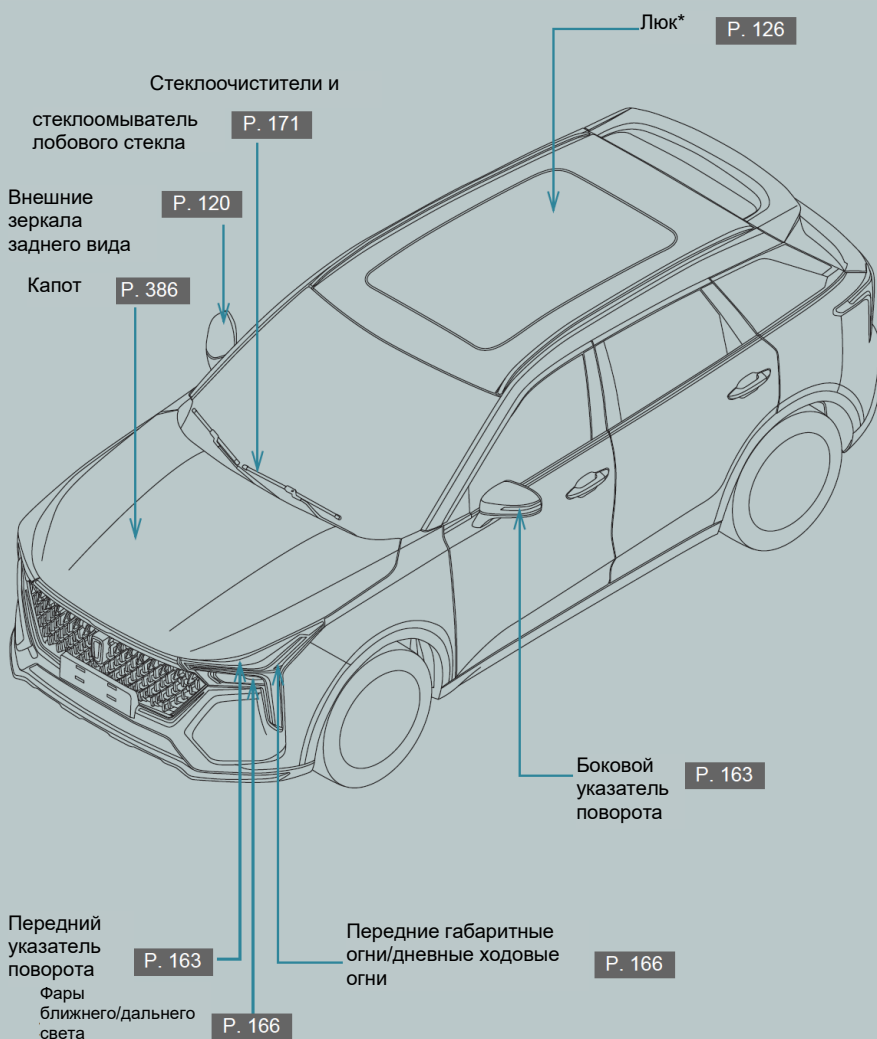

Примечание: Все оборудование для данного автомобиля является стандартным

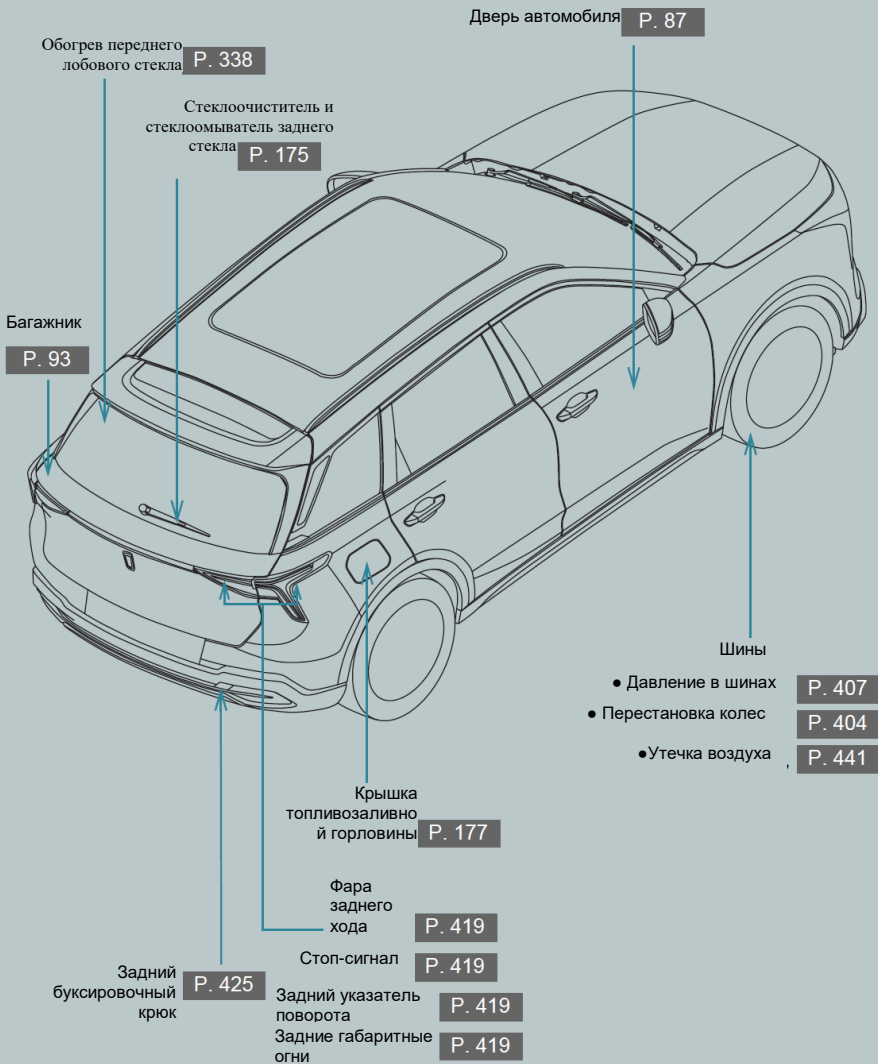

Примечание: Все устройства зависят от конкретного автомобиля.

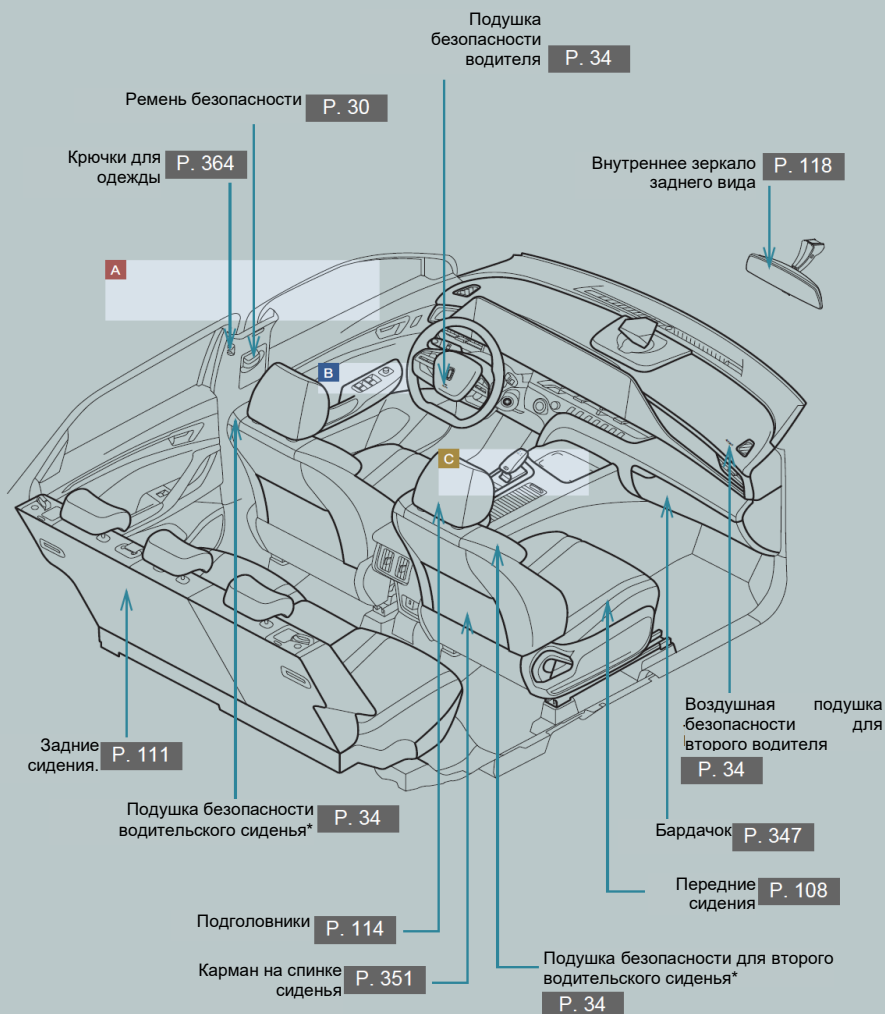

**A**

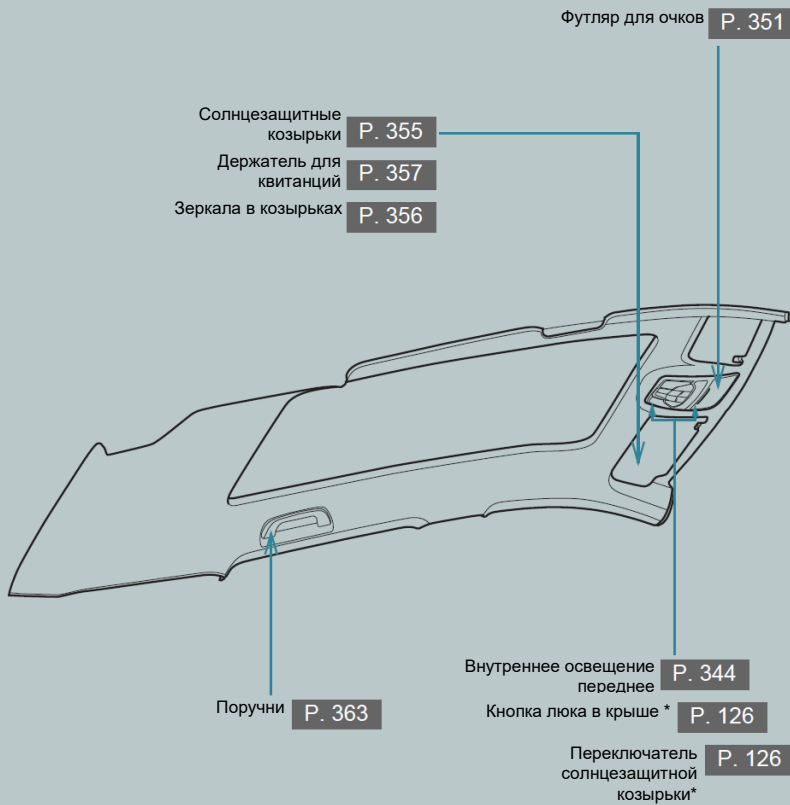

**В**

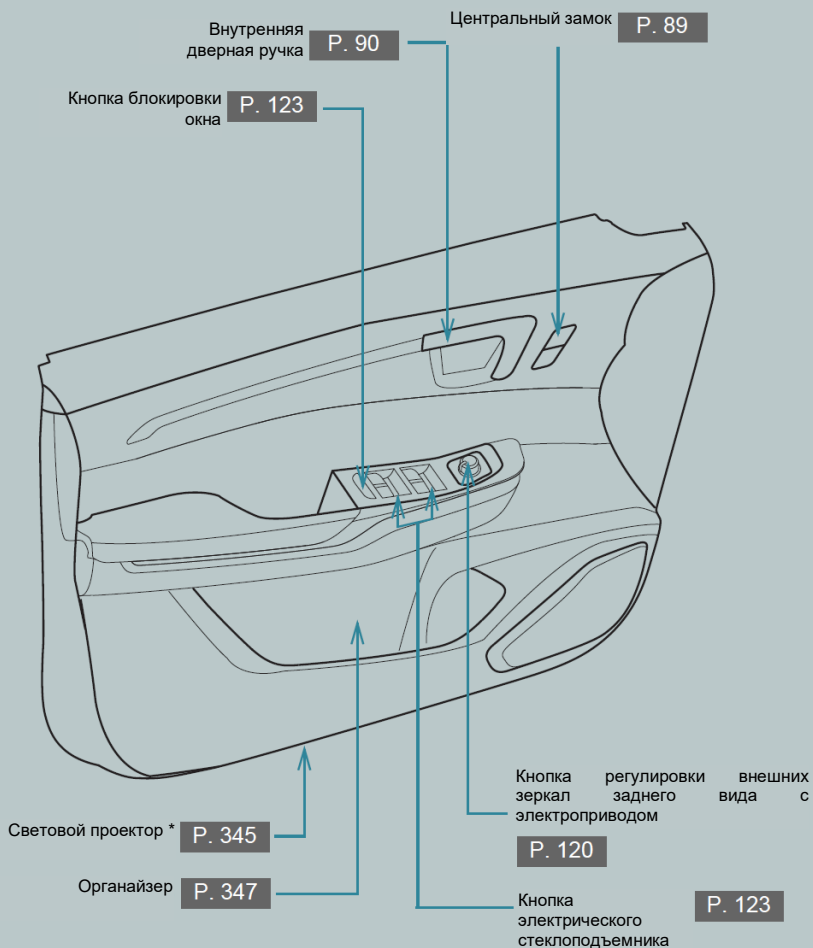

**C**

**Механическая  
коробка передач**

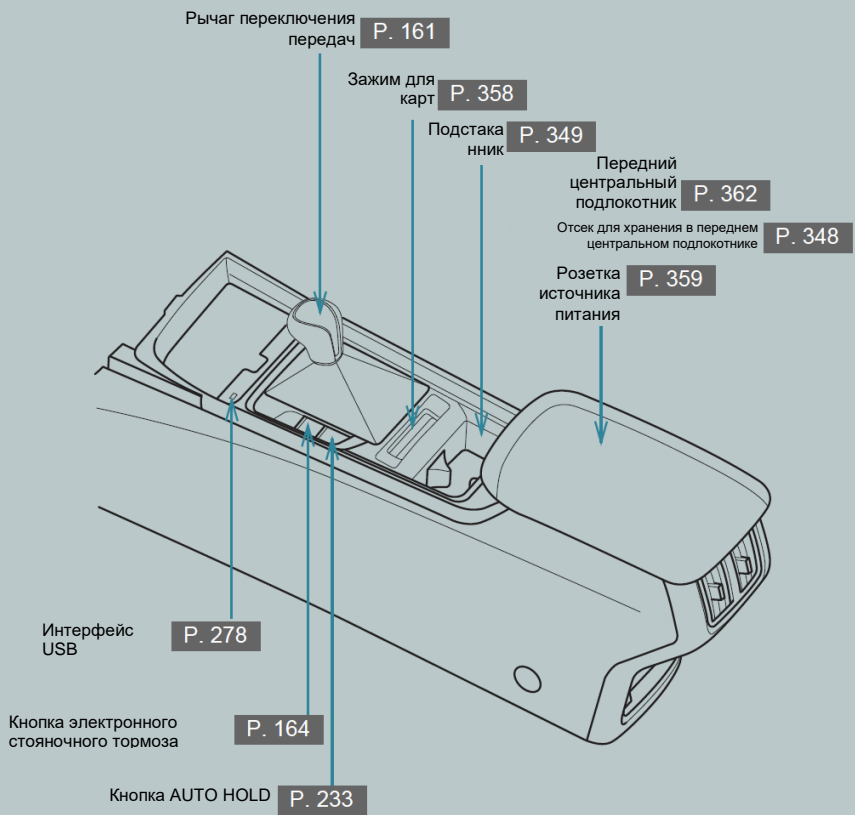

**С**

■ Автоматическая  
коробка передач  
Тип А

Кнопочный рычаг  
переключения  
передат P. 155

Подстаканник P. 349

Передний  
центральный  
подлокотник P. 362

Отсек для хранения в переднем  
центральной подлокотнике P. 348

Розетка  
источника  
питания P. 359

Кнопка электронного  
стояночного тормоза P. 164

Кнопка AUTO HOLD P. 233

Зажим  
для  
карт P. 358

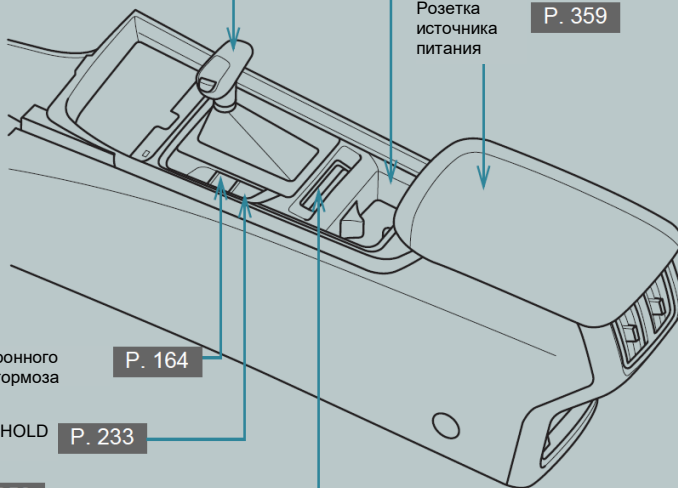

**C**

■ Автоматическая коробка передач типа В

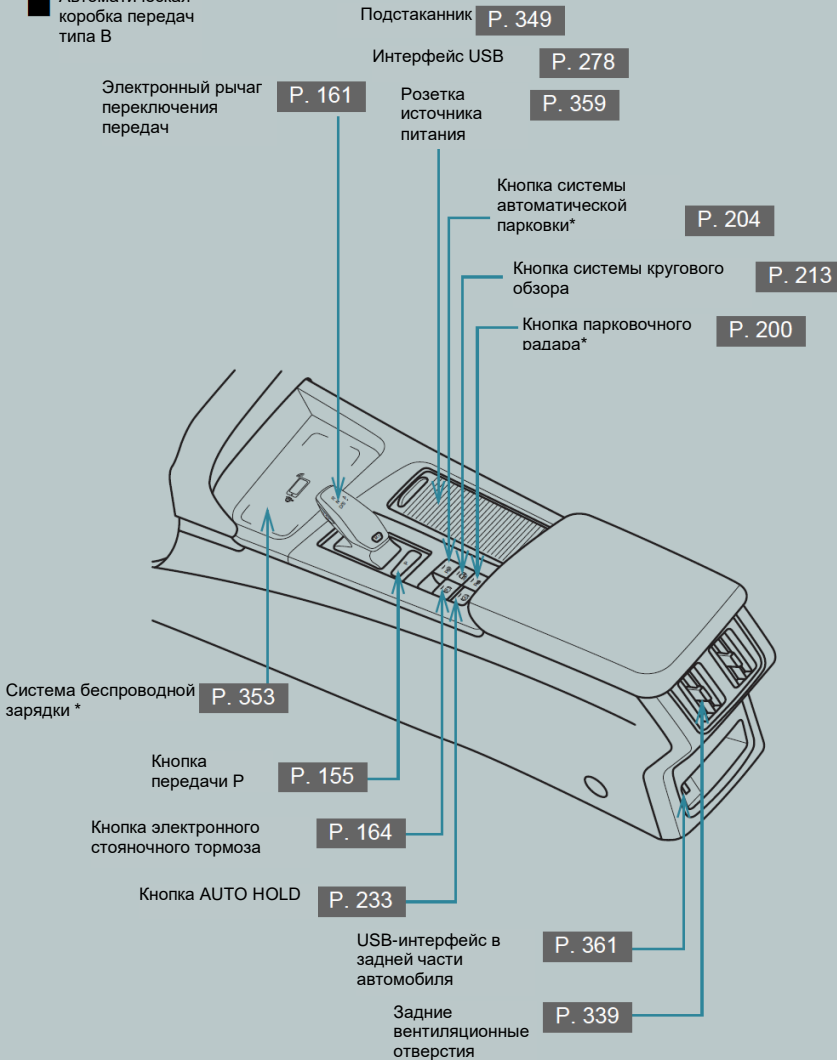

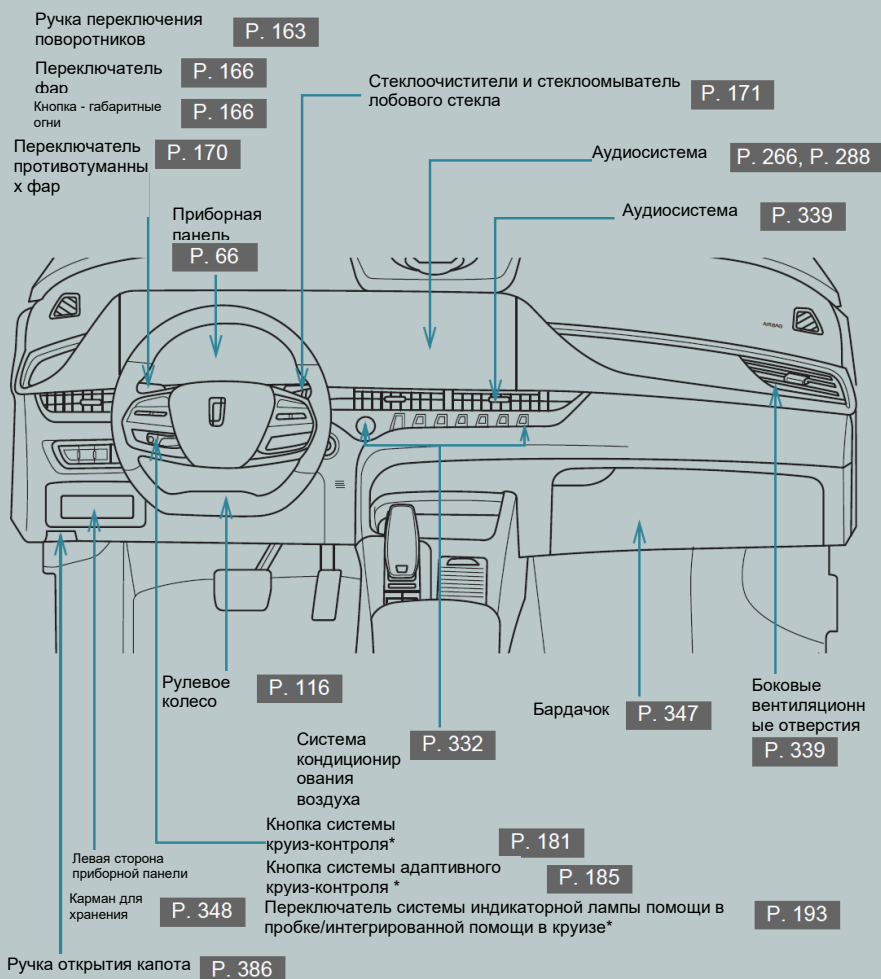

Информация о приборах  
Переключатель информации с приборов

Р. 70, Р. 72

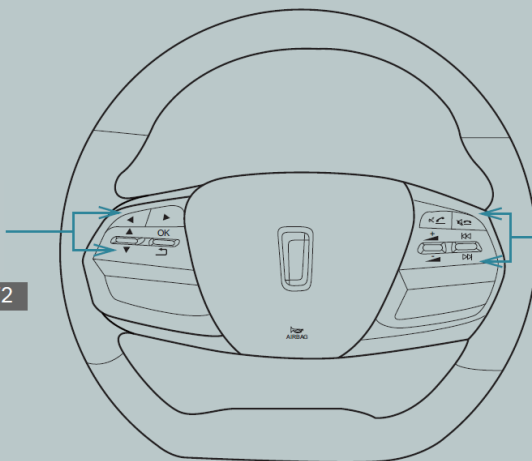

Рулевое колесо  
Переключатель громкости

Р. 269, Р. 291

Выключатель системы  
"СТАРТ/СТОП"

Р. 222

Ручка регулировки светового пучка фар

Р. 167

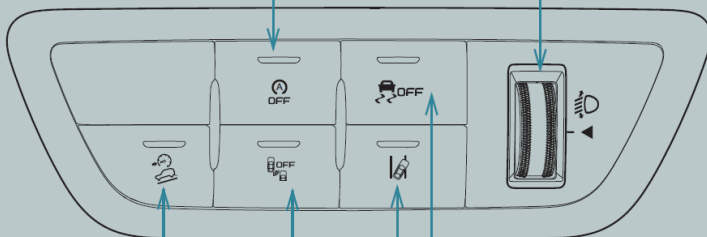

Кнопка системы контроля спуска со склона

Р. 231

Кнопка ассистента смены полосы движения\*

Р. 251

Выключатель TCS/ESC

Р. 229

Выключатель системы предупреждения о выходе из полосы движения /  
Выключатель системы удержания в полосе\*

Р. 235, Р. 240

# Справочная информация

## Эксплуатационное требование

Пользователи должны иметь водительские права, прежде чем они смогут управлять автомобилем на дороге. Настоящее руководство по эксплуатации специально разработано для таких пользователей.

Обратите внимание, что настоящее руководство применяется ко всем моделям и всему оборудованию автомобилей Besturn T55, включая опции. Поэтому, в руководстве можно найти пояснения к оборудованию, которого нет на вашем автомобиле.

В настоящем руководстве символ «\*» означает, что конфигурация и функции различаются в зависимости от моделей и предусмотрены только на некоторых моделях.

Все технические характеристики, представленные в руководстве, являются действующими на момент публикации. Однако, вследствие политики компании в отношении непрерывного изменения и совершенствования, оборудование и его характеристики на последующих моделях могут быть изменены, поэтому содержание данного руководства будет обновляться в любое время без предварительного уведомления. Просим не проводить сравнений между оборудованием и его характеристиками на автомобиле, который вы приобрели, и содержанием Руководства пользователя других версий; никакие компенсации различий в версиях не предусмотрены. В случае сомнений относительно автомобиля, который вы приобрели, или Руководства по эксплуатации, необходимо связаться с Центром продаж и обслуживания FAW Car.

## Аксессуары, запасные части и модификация автомобиля

Теперь мы можем купить не только оригинальные детали автомобиля FAW Car, но и множество других запасных частей и аксессуаров, которые подходят для автомобиля FAW Besturn. Если будет установлена необходимость замены каких бы то ни было оригинальных запасных частей или аксессуаров FAW, поставленных с автомобилем, мы рекомендуем использовать оригинальные запасные части или аксессуары FAW. Можно также использовать другие части и аксессуары подходящего качества.

Компания FAW Car не несет никакой ответственности и не предоставляет никаких гарантий при использовании запасных частей и аксессуаров, которые не являются оригинальной продукцией FAW, ни в отношении запасных частей, ни в отношении агрегатов, в которые эти части установлены. Кроме того, на повреждения или проблемы с эффективностью работы, возникшие в результате использования не оригинальных запасных частей или аксессуаров FAW, не распространяются гарантийные обязательства.

Модификации автомобиля могут повлиять на его управляемость, безопасность и долговечность, а также могут привести к нарушению местных правительственных постановлений. Кроме того, на повреждение автомобиля и проблемы с производительностью, вызванные модификацией, не распространяются гарантийные обязательства.

## Чтение идентификационного номера автомобиля (VIN)

VIN можно прочитать из EMS. VIN, хранящийся в EMS, защищен алгоритмом для предотвращения несанкционированного доступа. Инструменты для чтения можно приобрести на рынке, и они должны соответствовать стандартам ISO14229, ISO15765, ISO15031 и ISO11898.

## Установка системы передатчика радиосигналов

Установка системы передатчика радиосигналов в автомобиле может влиять на такие электронные системы, как:

- Система распределенного впрыска топлива/система последовательного распределенного впрыска топлива
- Система круиз-контроля
- Антиблокировочная тормозная система
- Система подушек безопасности
- Система преднатяжителей ремней безопасности

Нежелательные шумы могут возникать при приеме радиочастотного передатчика (RF-передатчика).

Установка системы передатчика радиосигналов выполняется в соответствии с соответствующим государственным правилам.

## Регистрация данных автомобиля

Автомобиль оборудован несколькими высокотехнологичными компьютерами, которые регистрируют определенные данные, такие как:

- Скорость вращения двигателя
- Состояние педали газа
- Состояние тормозного механизма
- Скорость движения автомобиля
- Положение передачи

Зарегистрированные данные варьируются в зависимости от класса автомобиля и тех опций, которыми оснащен автомобиль. Кроме того, компьютеры не регистрируют разговоры, звуки или изображения.

- Назначение данных

Компания FAW Car может использовать данные, зарегистрированные компьютерами, для диагностики неисправностей.

Компания FAW Car не раскрывает зарегистрированные данные сторонним организациям, за исключением следующих случаев:

- С согласия владельца автомобиля или с согласия арендатора, если автомобиль арендован.
- В ответ на официальный запрос полиции, суда или органа государственной власти.
- При использовании компанией FAW Car для слушаний в суде.

## Система записи данных о событиях

Автомобиль оборудован автомобильным регистратором данных о событиях (EDR). EDR представляет собой устройство или систему, обладающую функцией мониторинга, сбора и регистрации данных системы защиты транспортных средств и пассажиров до, во время и после столкновения. Основная цель EDR — запись данных во время серьезных столкновений, что может помочь понять работу систем автомобиля. Однако данные могут не зарегистрироваться, в зависимости от серьезности и типа столкновения.

EDR автомобиля может записывать некоторые данные о состоянии автомобиля и данные о работе, связанные с событиями столкновения, например:

- Сигнал переключателя педали тормоза автомобиля
- Скорость движения автомобиля

Эти данные помогают лучше понять аварийную ситуацию и связанную с ней информацию.

Данные, записанные EDR, могут быть считаны с помощью диагностических приборов в каждом магазине 4S и в местах послепродажного обслуживания.

- Показать данные EDR

Компания FAW Car не раскрывает данных, зарегистрированных EDR, сторонним организациям, за исключением следующих случаев:

- С согласия владельца автомобиля или с согласия арендатора
- В ответ на официальный запрос полиции, суда или органа государственной власти.
- При использовании компанией FAW Car для слушаний в суде или арбитраже.

## Во время вождения

После получения водительского удостоверения вы можете управлять автомобилем на дороге.

Соблюдайте местные законы и установленные правила дорожного движения и всегда помните о безопасном вождении.

## Утилизация автомобиля

При утилизации автомобиля следуйте соответствующим государственным правилам.

## Система помощи при вождении

Водитель является главным контролером автомобиля, в процессе вождения следует внимательно следить за окружающей средой, и должен нести полную ответственность за безопасное вождение. Система помощи при вождении имеет функцию вспомогательного вождения. Вы не можете полагаться на эту систему и не можете заменить ей свое личное суждение. При необходимости, следует выйти из системы помощи при вождении и всегда безопасно ездить.

## Охрана окружающей среды

- **Использованные детали и отработанное масло**  
Правильно утилизируйте использованные детали и отработанное масло.  
Неправильная утилизация может привести к загрязнению окружающей среды.  
Следуйте соответствующим государственным правилам.
- **Берегите окружающую среду, водите экономично**  
Пожалуйста, избегайте ненужного холостого хода и чрезмерного нажатия на педаль газа, соблюдайте установленное законом ограничение скорости и помните о безопасном вождении.

## Код модели

В данном руководстве описаны следующие модели:  
CA7126M6A, CA7126D6A, CA7156D6A, CA7156D6B



## ПРЕДУПРЕЖДЕНИЕ

### ■ Общие меры предосторожности во время вождения

Управление автомобилем в трезвом состоянии: Никогда не садитесь за руль автомобиля под влиянием алкоголя или лекарственных препаратов, которые оказывают негативное влияние на вашу способность управлять автомобилем. Алкоголь и некоторые лекарственные препараты снижают время реакции, ухудшают способность принимать решения и нарушают координацию, что может привести к аварии, которая, в свою очередь, может привести к смерти или серьезным травмам.

Осторожное вождение: Обязательно осторожно водить автомобиль. В любое время обращайтесь внимание на движение других транспортных средств и пешеходов на дороге, чтобы своевременно принимать решения и предотвращать несчастные случаи.

Сосредоточиться на вождении: обязательно сосредоточиться на вождении. Любые действия, которые отвлекают водителя, например, настройка кнопок управления, телефонный звонок или чтение, могут привести к столкновению и серьезным травмам или смерти.

### ■ Общие меры предосторожности относительно безопасности детей

Никогда не оставляйте детей в автомобиле без присмотра. Никогда не давайте детям ключ и не позволяйте пользоваться им.

Дети могут запустить автомобиль или перевести коробку передач в нейтральное положение. Также существует опасность того, что дети могут травмировать себя, играя с стеклоподъемниками, люком крыши или другими элементами автомобиля. Кроме того, слишком высокая или слишком низкая температура внутри автомобиля может также привести к смертельным травмам детей.

## Ознакомление с руководством

### ПРЕДУПРЕЖДЕНИЕ

Ознакомьтесь с предупреждениями, несоблюдение которых может привести к серьезной травме или даже смерти.

### ВНИМАНИЕ

"ОСТОРОЖНО" обозначает меры предосторожности, несоблюдение которых может привести к повреждению или неисправности автомобиля или оборудования.

**Шаги 1** Обозначает операцию или шаг задания. Выполняйте действия пошагово, в числовой последовательности.

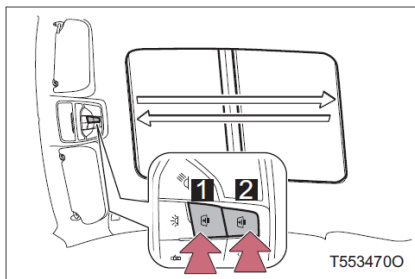

 Указывает действие (нажатие, поворот и т.д.), используемое для управления переключателями и другими устройствами.

 Указывает результат действия (например, крышка открывается).

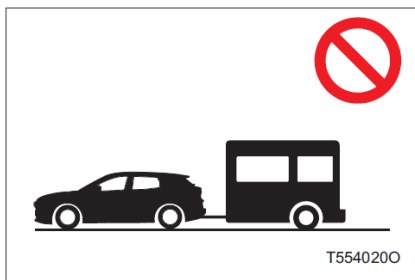

 Означает «Не делайте», «Не делайте этого» или «Не делайте этого таким образом».

## Как вести поиск

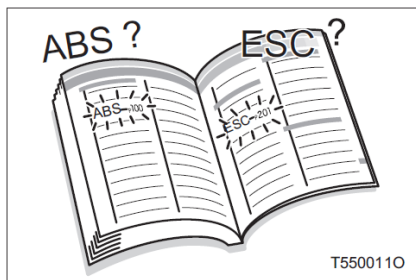

### ■ Поиск по названию

- Алфавитный указатель ..... P.492

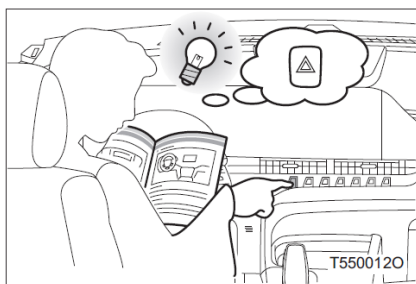

### ■ Поиск по месту установки

- Указатель рисунков ..... P.8

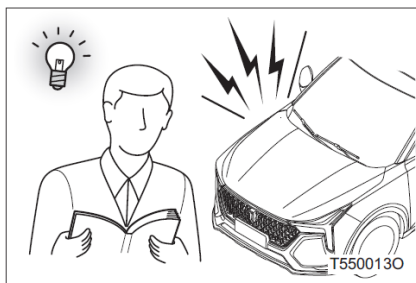

### ■ Поиск по признаку или звуку

- При возникновении чрезвычайной ситуации  
(Устранение неисправностей)  
..... P.488

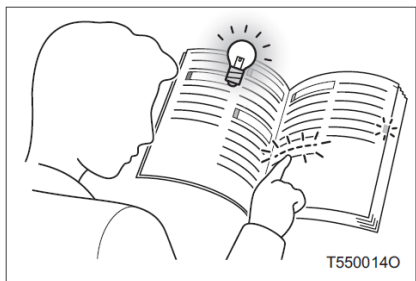

### ■ Поиск по заглавию

- СОДЕРЖАНИЕ..... P.3

1-1. Инструкции по безопасному использованию .....	26
Перед началом вождения .....	26
Для безопасного вождения .....	27
Ремень безопасности .....	30
Подушки безопасности.....	34
Информация о безопасности детей .....	45
Детское удерживающее устройство .....	46
Установка детского удерживающего устройства .....	50
Меры предосторожности в отношении выхлопных газов .....	58
1-2. Противоугонная система .....	59
Противоугонная система двигателя .....	59
Противоугонная система кузова ...	60

## Перед началом вождения

### Коврик

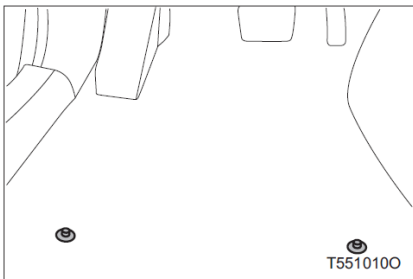

Автомобиль оснащен противоскользящей пружкой со стороны водителя, чтобы предотвратить проскальзывание коврика.

При установке коврика соблюдайте следующие меры предосторожности.

### ПРЕДУПРЕЖДЕНИЕ

Если автомобиль оснащен ковриками, соблюдайте следующие меры предосторожности:

В противном случае коврик со стороны водителя может соскользнуть во время движения, препятствуя нормальной работе педалей, что может вызвать неожиданное увеличение скорости или затруднить остановку и привести к аварии, серьезной травме или даже смерти.

#### ■ При укладке коврика

- Используйте только такие коврики, которые соответствуют форме пола со стороны водителя, и следите за их правильным положением.
- В зависимости от модели используемого коврика, способ крепления может отличаться; закрепите коврик в соответствии с моделью.
- После установки коврика убедитесь, что он не скользит вперед-назад, влево-вправо, и что ничто не мешает ходу каждой из педалей.
- После снятия коврика для очистки, необходимо снова надежно установить его на место.
- Не используйте коврики, предназначенные для других моделей автомобиля или автомобилей других годов выпуска.
- Разрешено использовать только специальный коврик для водителя.
- Не накладывайте два или более коврика друг на друга.  
Опасно укладывать два коврика или больше друг на друга. Незакрепленные коврики могут мешать работе педалей и привести к аварии.
- При использовании утепленных ковриков в зимнее время обязательно снимите изначально установленные коврики.
- Не кладите коврик нижней частью вверх или вверх ногами.

#### ■ Перед началом вождения

При остановке двигателя и приведении рычага переключения передач в положении Р (автоматическая коробка передач) или нейтральное положение (механическая коробка передач), максимально надавите на каждую педаль, достигая пола, чтобы убедиться, что напольный коврик не мешает работе педалей.

### Для безопасного вождения

**Перед началом движения отрегулируйте сиденье и зеркало заднего вида в правильное положение, чтобы обеспечить безопасное вождение.**

#### Правильное положение для вождения

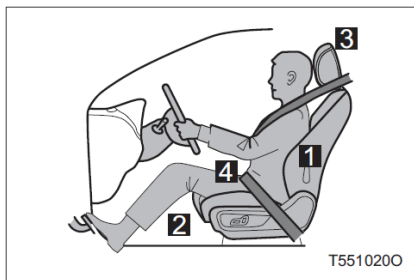

- 1** Отрегулируйте угол спинки сиденья таким образом, чтобы сидеть прямо, не наклоняясь вперед при повороте. (см.Р.108)
- 2** Отрегулируйте положение сиденья таким образом, чтобы Вы могли полностью нажимать на педали, и чтобы руки были слегка согнуты в локтях, когда Вы держите рулевое колесо. (см.Р.108)
- 3** Отрегулируйте и зафиксируйте подголовник в таком положении, чтобы середина подголовника находилась на уровне верхней части ушей. (см.Р.114)
- 4** Правильно пристегните ремень безопасности. (см.Р.30)

#### Правильное использование ремней безопасности

Убедитесь, что все пассажиры пристегнули ремни безопасности до того, как автомобиль начнет движение. (см.стр.30)

Используйте подходящие для ребенка детские удерживающие устройства до тех пор, пока он не станет достаточно взрослым, что пользоваться ремнями безопасности. (см.Р.45)

#### Регулировка зеркала заднего вида

Убедитесь, что у Вас хороший задний обзор, отрегулировав внутреннее и наружные зеркала заднего вида.

(см.стр.118,Р.120)

## 1-1. Инструкции по безопасному использованию

### ■ Стандартное положение сиденья

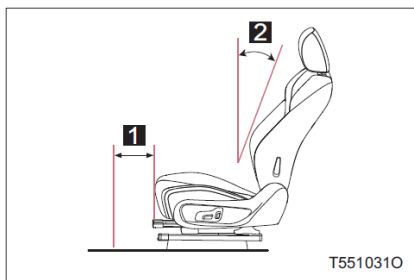

- 1** Положение сиденья
- 2** Наклон спинки сиденья

### ● Передние сидения

Стандартное положение сиденья*1	положение	210mm (мм)
Стандартный угол наклона спинки сиденья	угол наклона	23°

\*1: Расстояние от самого переднего положения.

### ● Задние сидения

Стандартный угол наклона спинки сиденья	угол наклона	25°
---	--------------	-----



### ПРЕДУПРЕЖДЕНИЕ

Соблюдайте следующие меры предосторожности.

Несоблюдение этих мер может привести к гибели или серьезной травме.

#### ■ Предупреждения для вождения

- Не регулируйте положение сиденья водителя во время движения. Невыполнение этого требования может привести к потере контроля над автомобилем.
- Не кладите подушки между водителем или пассажиром и спинкой сиденья. Подушка может помешать занять правильное положение и уменьшить эффективность ремней безопасности и подголовника. Несоблюдение этого требования может привести к смерти или серьезной травме.
- Не кладите никакие предметы под передние сиденья. Предметы, помещенные под передние сиденья, могут застрять в направляющих сиденья и помешать фиксации сиденья в нужном положении. Это может привести к аварии и к поломке регулирующего механизма.
- Почувствовав усталость при продолжительном вождении, как следует отдохните. Кроме того, если в процессе поездки Вы чувствуете, что устали или засыпаете, немедленно сделайте остановку.

#### ■ Регулировка положения сиденья

- При регулировке положения сиденья соблюдайте осторожность, чтобы убедиться, что сиденье не травмирует других пассажиров при изменении положения.
- Никогда не кладите руки под сиденье или рядом с движущимися элементами при регулировке сиденья. В противном случае пальцы или ладони могут попасть в механизм регулировки сиденья.

## 1-1. Инструкции по безопасному использованию

### Ремень безопасности

Перед началом движения автомобиля убедитесь, что все пассажиры пристегнуты ремнями безопасности.

### Правильное использование ремней безопасности



- Вытяните плечевой ремень безопасности так, чтобы он охватывал всю длину плеча, но не касался шеи и не сползал с плеча.
- Расположите поясной ремень безопасности как можно ниже в области таза.
- Отрегулируйте положение спинки сиденья. Сидите прямо, опираясь на спинку кресла.
- Не перекручивайте ремень безопасности.

### Крепление и снятие ремня безопасности

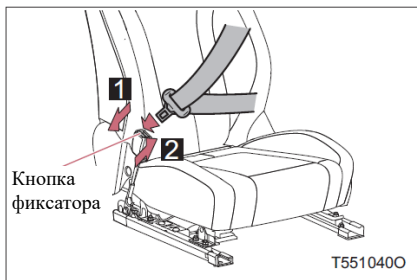

- 1 Сильно натяните ремень безопасности. Вставьте скобу в пряжку до щелчка.
- 2 Снятие ремня безопасности. Нажмите кнопку фиксатора.

### Регулировка плечевых креплений ремней безопасности по высоте (передние сиденья)

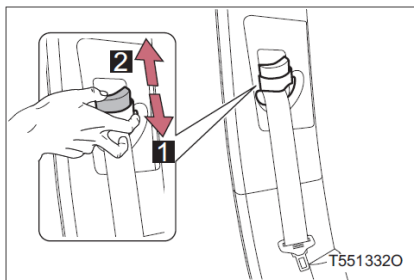

- 1 Перемещение вниз. Нажмите кнопку регулировки высоты плечевого ремня и потяните вниз, не отпуская кнопку.
- 2 Перемещение вверх. Нажмите кнопку регулировки высоты плечевого ремня и тяните вверх по мере необходимости, до щелчка.

Преднатяжители ремней безопасности (переднее сиденье и заднее левое сиденье\*)

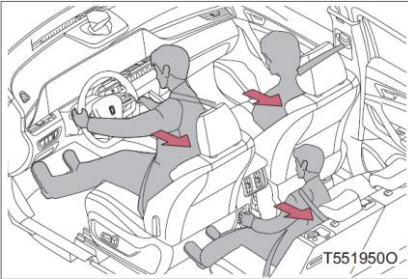

Преднатяжители помогают ремню безопасности быстро удерживать пассажиров путем втягивания ремня, когда автомобиль подвергается воздействию некоторых видов тяжелых лобовых столкновений.

Преднатяжители также активируются, когда автомобиль подвергается определенным типам сильного бокового столкновения. Однако преднатяжитель не сработает в случае незначительного лобового столкновения, бокового столкновения, наезда на впереди идущий транспорт или опрокидывания автомобиля.

■ Аварийно-запирающееся втягивающее устройство (ELR)

Втягивающее устройство будет блокировать ремень безопасности во время аварийного торможения или удара. Оно также может блокировать движение, если вы наклонитесь вперед слишком быстро. Медленные движения позволят ремню вытягивать, чтобы вы смогли свободно двигаться.

■ Ремень безопасности заднего сиденья

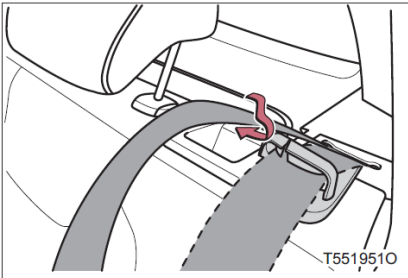

Если ремень безопасности выпал из направляющего кольца, проденьте его через направляющее кольцо перед использованием.

■ Использование ремней безопасности детского кресла

Ремни безопасности вашего автомобиля предназначены, главным образом, для взрослых пассажиров.

- Используйте подходящие для ребенка детские удерживающие устройства до тех пор, пока он не станет достаточно взрослым, чтобы пользоваться ремнями безопасности.
- Когда ребенок становится достаточно большим, чтобы правильно использовать ремень безопасности автомобиля, следуйте инструкциям по использованию ремней безопасности. (см.стр.30)

■ Замените ремни безопасности после срабатывания преднатяжителя (Передние сиденья и заднее левое сиденье\*)

Если автомобиль попадет в несколько столкновений, преднатяжители ремней безопасности сработают при первом столкновении, но не будут срабатывать при втором или последующих столкновениях.

■ Законы, регулирующие ремни безопасности

Если в стране, в которой вы проживаете, существуют правила, регламентирующие ремни безопасности, пожалуйста, свяжитесь с Центром продаж и обслуживания FAW Car, для установки или замены ремней.



### ПРЕДУПРЕЖДЕНИЕ

Соблюдайте следующие меры предосторожности для снижения риска травм в случае резкого торможения или аварии. Невыполнение этих требований может привести к смерти или серьезной травме.

#### ■ Использование ремней безопасности

- Убедитесь, что все пассажиры пристегнули ремни безопасности.
- Всегда надевайте ремень безопасности должным образом.
- Каждый ремень безопасности должен использоваться только одним лицом. Не используйте ремень безопасности для пристегивания более чем одного человека одновременно, включая детей.
- Мы рекомендуем сажать детей на заднее сиденье и всегда использовать ремень безопасности и/или подходящее детское удерживающее устройство.
- Не наклоняйте сиденье слишком сильно для удобства. Ремень безопасности наиболее эффективен, когда пассажиры сидят прямо и опираются на спинку сидений.
- Не размещайте плечевой ремень безопасности под рукой.
- Всегда располагайте поясной ремень как можно ниже в области таза.

#### ■ Беременные женщины

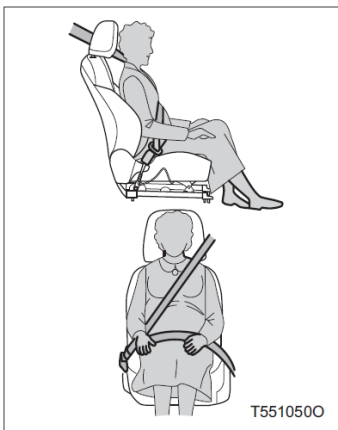

Обратитесь за консультацией к медицинскому специалисту и надевайте ремень безопасности надлежащим образом.

(см.стр.30)

Беременные женщины должны надевать поясной ремень как можно ниже, так же, как другие пассажиры. Полностью вытяните плечевой ремень через плечо и избегайте контакта ремня безопасности с животом.

Если надеть ремень безопасности неправильно, резкое торможение или столкновение может привести к смерти или серьезным травмам не только беременной женщины, но и плода.

#### ■ Люди, страдающие заболеваниями

Обратитесь за консультацией к медицинскому специалисту и надевайте ремень безопасности надлежащим образом. (см.стр.30)

#### ■ Когда дети находятся в автомобиле

Не позволяйте детям играть с ремнем безопасности. Если ремень безопасности скрутится вокруг шеи ребенка, то это может привести к удушью или другим серьезным травмам, которые могут привести к смерти.

Если это произошло, и пряжка не может быть отстегнута, используйте ножницы для разрезания ремня.

**ПРЕДУПРЕЖДЕНИЕ****■ Регулируемое устройство крепления плеча (передние сиденья)**

Убедитесь, что плечевой ремень расположен поперек плеча. Ремень безопасности не должен соприкасаться с шеей или соскальзывать с плеча. Невыполнение этого требования снижает защиту во время аварии и приводит к смерти и серьезным травмам в случае внезапного торможения, неожиданного отклонения или аварии.

**■ Преднатяжители ремней безопасности (переднее сиденье и заднее левое сиденье\*)**

После любого столкновения немедленно обратитесь в Центр продаж и обслуживания FAW Car для проверки преднатяжителей ремней безопасности и подушек безопасности передних сидений. Как и подушки безопасности, преднатяжители ремней безопасности передних сидений и ограничители нагрузки используются только один раз и подлежат замене после аварии. Если не произвести замену, риск получения серьезных травм пассажирами возрастает в случае следующего столкновения.

**■ Износ и повреждение ремня безопасности**

- Не допускайте, чтобы дверь зажимала ремень безопасности, скобу или пряжку, так как это может привести к повреждению ремня безопасности.
- Ремни безопасности должны регулярно проверяться. Проверьте компоненты ремня безопасности на наличие порезов, износа и ослабления крепления. Не используйте поврежденные ремни безопасности, пока они не будут заменены. Поврежденный ремень безопасности не может защитить пассажира от серьезной травмы или даже смерти.
- Убедитесь, что ремень безопасности и скоба ремня безопасности пристегнуты и что ремень безопасности не перекручен. Если ремень безопасности не работает нормально, немедленно свяжитесь в Центр продаж и обслуживания FAW Car.
- Если автомобиль попал в серьезную аварию, ремень безопасности следует заменить вместе с сиденьем в сборе, даже если нет заметных повреждений.
- Не устанавливайте, не снимайте, не модифицируйте, не демонтируйте и не разбирайте ремни безопасности самостоятельно. Проведите ремонт, обратившись в Центр продаж и обслуживания FAW Car. Неосторожное обращение с преднатяжителями может нарушить его правильную работу.

### Подушки безопасности

Подушки безопасности срабатывают, когда автомобиль подвергается воздействию некоторых видов серьезных ударов, которые могут привести к значительным травмам пассажиров. Подушки безопасности работают вместе с ремнями безопасности, чтобы помочь снизить риск смерти или серьезных травм. (Формы развернутых подушек безопасности показаны для справки.)

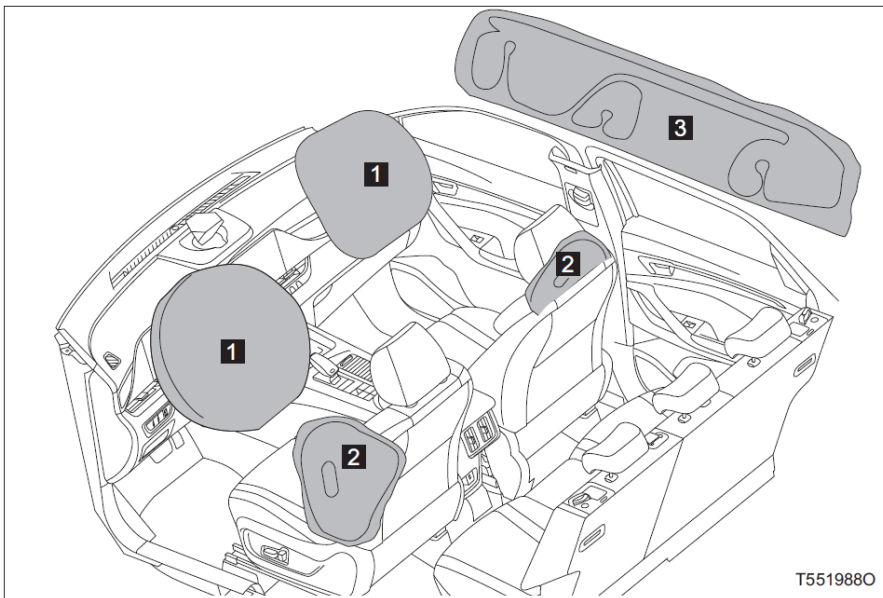

**1** Подушка безопасности сиденья водителя / сиденья второго водителя

Помогает защитить голову и грудь водителя и второго водителя от удара о внутренних частей автомобиля.

**2** Подушка безопасности для водительского сиденья/Подушка безопасности для второго водительского сиденья\*

Может помочь защитить тела водителя и второго водителя.

**3** Боковая подушка безопасности \*

Может помочь защитить голову и тело пассажира внешнего сиденья.

Компоненты системы подушки безопасности

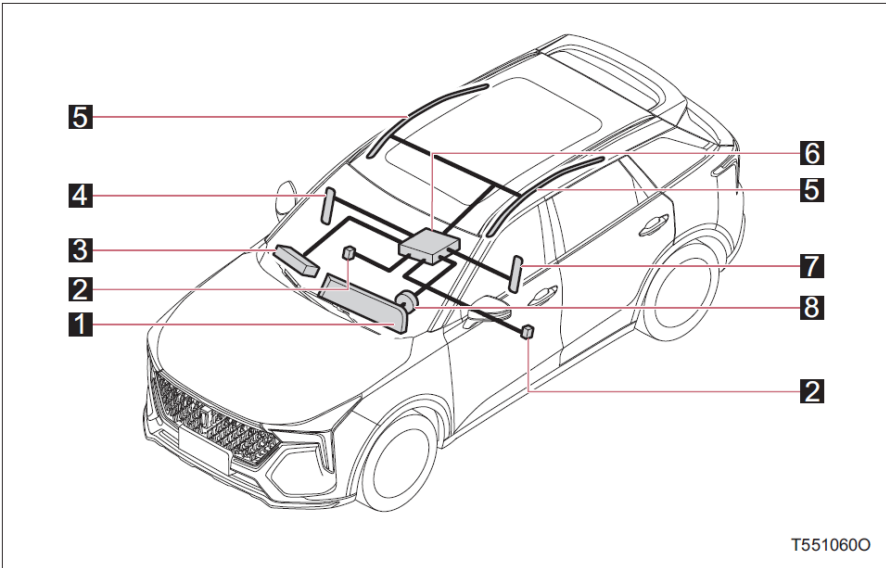

T5510600

- |  |  |
|--|--|
| <b>1</b> Сигнальная лампа неисправности подушки безопасности     | <b>5</b> Боковая подушка безопасности *              |
| <b>2</b> Датчик бокового удара                                   | <b>6</b> Блок управления подушки безопасности        |
| <b>3</b> Воздушная подушка безопасности для второго водителя     | <b>7</b> Подушка безопасности водительского сиденья* |
| <b>4</b> Подушка безопасности для второго водительского сиденья* | <b>8</b> Подушка безопасности водителя               |

Выше показаны основные компоненты системы подушек безопасности.

Система подушек безопасности может работать только при включенном зажигании или переключателе "Старт/Стоп" двигателя. Система подушек безопасности управляется блоком управления подушкой безопасности. При раскатывании подушки безопасности химическая реакция в газогенераторе быстро наполняет подушку безопасности нетоксичным газом, чтобы ограничить движение тела пассажира.



### ПРЕДУПРЕЖДЕНИЕ

#### ■ Меры предосторожности в отношении подушек безопасности

Соблюдайте следующие меры предосторожности в отношении подушек безопасности. Несоблюдение этого требования может привести к смерти или серьезной травме.

- Водитель и все пассажиры в салоне автомобиля должны правильно пристегивать ремни безопасности.

Подушки безопасности являются вспомогательным средством, используемым совместно с ремнями безопасности.

- Ударная сила раскрытия подушки безопасности водителя довольно велика; если водитель окажется слишком близко к подушке безопасности, это может привести к серьезным травмам или даже смерти.

Так как зона риска подушки безопасности водителя составляет первые 50-75 мм надувания, садитесь на расстоянии минимум 250 мм от подушки безопасности водителя, чтобы обеспечить себе безопасное пространство. Это расстояние измеряется от центра рулевого колеса до грудной клетки. Если же Вы сидите ближе, чем 250 мм, Вы можете изменить положение для вождения следующими способами:

- Подвинуть сиденье как можно дальше назад, при этом сохранив удобство работы с педалями.
- Слегка наклонить спинку сиденья. Хотя дизайн автомобилей отличается друг от друга, во многих автомобилях можно получить расстояние в 250мм, даже если сиденье водителя придвинуто очень близко, просто слегка наклонив спинку сиденья. Если же наклон спинки сиденья мешает видеть дорогу, подложите на сиденье прочную, не скользкую подушку, или приподнимите сиденье.
- Рулевое колесо можно регулировать, наклоняя его вниз. Таким образом, регулируется подушка безопасности в направлении грудной клетки, а не головы или шеи.

Сиденье следует регулировать так, как описано выше, сохраняя полный контроль над педалями, рулевым колесом, и обзором индикаторов и сигнальных лампочек на приборной панели.

- Система подушек безопасности обеспечивает только однократную защиту при аварии. Если система подушек безопасности активирована, ее необходимо заменить.
- При утилизации автомобиля или отдельных компонентов системы подушек безопасности и ремней безопасности с преднатяжителями необходимо соблюдать соответствующие правила техники безопасности.

#### ■ Всегда надевайте ремень безопасности

Управляя автомобилем, оснащенным подушками безопасности, всегда надевайте ремень безопасности. Очень опасно во время аварии полагаться только на подушку безопасности. Так как в этом случае серьезные травмы будут неизбежны. Соответствующая подушка безопасности надувается только после нанесения от среднего до сильного лобового, почти аварийного лобового или бокового удара. Всегда надевайте ремень безопасности, когда едете в автомобиле.

**ПРЕДУПРЕЖДЕНИЕ****■ Меры предосторожности в отношении подушек безопасности**

- Ударная сила раскрытия подушки безопасности переднего пассажира довольно велика; если передний пассажир окажется слишком близко к подушке безопасности, это может привести к серьезным травмам или даже смерти. Сиденье второго водителя должно находиться как можно дальше от подушки безопасности, при этом сиденье должно быть отрегулировано, а второй водитель должен сидеть прямо.
- Неправильное положение или ненадлежащая защита новорожденных и малолетних детей могут привести к серьезным травмам или даже смерти из-за срабатывания подушки безопасности. Младенец или ребенок, который еще слишком мал, чтобы пользоваться ремнями безопасности, должен быть надежно закреплен с помощью детского удерживающего устройства. Настоятельно рекомендуем сажать младенцев и детей на заднее сиденье автомобиля и правильно пристегивать. Задние сиденья безопаснее для младенцев и детей, чем переднее пассажирское сиденье. (см.Р.46)



- Не садитесь на край сиденья и не опирайтесь на приборную панель.



- Не позволяйте детям стоять перед блоком подушки безопасности переднего пассажира или сидеть на его коленях.
- Не позволяйте переднему пассажиру класть предметы себе на колени.



**ПРЕДУПРЕЖДЕНИЕ**

**■ Меры предосторожности в отношении подушек безопасности**



- Автомобили, не оборудованные боковыми подушками безопасности: не прислоняйтесь к дверям.
- Автомобили, оборудованные боковыми подушками безопасности: не опирайтесь на двери, боковую направляющую крыши и обшивку стоек A/B/C.

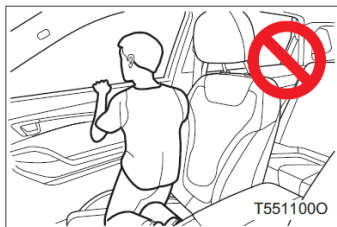

- Никогда не вставайте на колени на пассажирском сиденье лицом к двери и не высовывайте голову или руки из автомобиля.

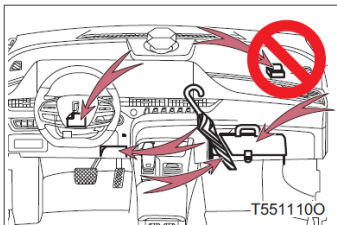

- Не приклеивайте и не прислоняйте ничего к приборной панели, крышке подушки безопасности водителя и остальным частям автомобиля. Эти предметы могут стать неуправляемыми летящими снарядами в случае срабатывания подушки безопасности водителя или второго водителя.

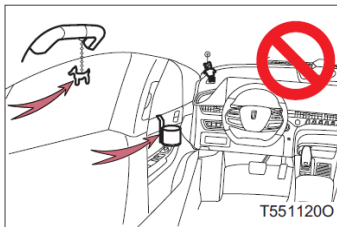

- Автомобили, оборудованные боковыми подушками безопасности: ничего не привязывайте к дверям, ветровому стеклу, боковым стеклам, обшивке стоек A/B/C, боковым направляющим крыши или поручням.

**ПРЕДУПРЕЖДЕНИЕ****■ Меры предосторожности в отношении подушек безопасности**

- Табличка с предупреждением о подушке безопасности наклеена под стопорным штифтом стойки В со стороны переднего пассажира, предупреждая о том, что чехлы на сиденьях не должны закрывать место установки подушки безопасности и не должны прислоняться к месту раскрытия подушки безопасности.
- Автомобили, оборудованные боковыми подушками безопасности: не вешайте плечики для одежды или другие твердые предметы на крючки для одежды. Если боковые подушки безопасности разворачиваются, то эти предметы могут всплывать, что приводит к серьезным травмам и даже смерти людей.
- Не используйте аксессуары для сидений, которые закрывают подушку безопасности и место раскрытия подушки безопасности, так как они могут помешать срабатыванию подушки безопасности.
- Не допускайте ударов по той области, где находятся компоненты подушки безопасности, и не применяйте чрезмерную силу, так как это может привести к неисправности подушки безопасности.
- Не прикасайтесь к соответствующим частям подушки безопасности сразу после раскрытия (надувания), так как они могут быть очень горячими.
- Если вам трудно дышать после срабатывания подушки безопасности, откройте дверь или окно для проветривания или покиньте автомобиль, если это безопасно. Смойте как можно быстрее все остатки, чтобы исключить раздражение кожи.
- Автомобили, не оборудованные боковыми подушками безопасности: если те части автомобиля, в которых расположены подушки безопасности (например, крышка подушки безопасности водителя, приборная панель, сиденье), повреждены или деформированы, обратитесь в Центр продаж и обслуживания FAW Car для замены.
- Автомобили, оснащенные боковыми подушками безопасности: если те части автомобиля, в которых расположены подушки безопасности (например, крышка подушки безопасности водителя, приборная панель, сиденье, обшивка стойки A/B/C, крыша, поручни), повреждены или деформированы, обратитесь в Центр продаж и обслуживания FAW Car для замены.

**■ Если подушки безопасности сработали в результате столкновения**

Если подушки безопасности сработали в результате столкновения, в случае если подушки безопасности сработали во время столкновения, нельзя продолжать использовать блок управления подушками безопасности. Необходимо заменить блок управления подушками безопасности в Центре продаж и обслуживания FAW Car.



### ПРЕДУПРЕЖДЕНИЕ

#### ■ Модификация и утилизация компонентов системы подушки безопасности

Не допускается производить утилизацию вашего автомобиля или выполнять любые из перечисленных ниже изменений без консультаций с Центром продаж и обслуживания FAW Car. В противном случае подушки безопасности могут быть неисправными или случайно сработать (надуться), что приведет к смерти или серьезной травме.

- Установка, демонтаж, разбор и ремонт подушек безопасности.
- Автомобили, не оборудованные боковыми подушками безопасности: ремонт, переоборудование, демонтаж или замена рулевого колеса, приборной панели, сидений или аксессуаров сидений.
- Автомобили, оборудованные боковыми подушками безопасности: ремонт, переоборудование, демонтаж или замена рулевого колеса, приборной панели, сидений или аксессуаров сидений, обшивки стоек A/B/C, крыши, поручней или боковых направляющих крыши.
- Автомобили, не оборудованные боковыми подушками безопасности: Ремонт или переоборудование переднего крыла или переднего бампера.
- Автомобили, оборудованные боковыми подушками безопасности: ремонт или переоборудование переднего крыла, переднего бампера или боковин кузова.
- Установка снегоочистителей, лебедки и других приспособлений на решетке радиатора.
- Переоборудование подвески автомобиля.
- Установка электронного оборудования, такого как реверсивная переносная радиостанция или CD-проигрыватель.
- Автомобили оборудованы для удобства людей с ограниченными возможностями.

#### ■ Если подушки безопасности разворачиваются (надуваются)

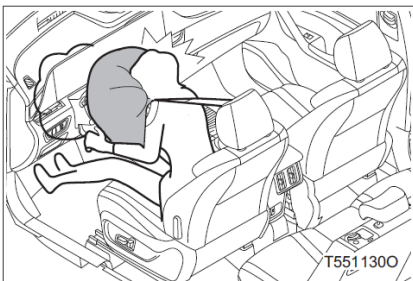

- Сила удара при срабатывании подушки безопасности довольно велика; если вы будете находиться слишком близко к подушке безопасности, это может привести к серьезной травме или смерти.
  - Когда подушка безопасности раскроется, это будет сопровождаться звуком срабатывания подушки безопасности, а также появится дым, но это не приведет к возгоранию. Если больные с астмой и другими респираторными заболеваниями вдохнули такой газ, в результате могут иметь трудности с дыханием. В этом случае более безопасным будет немедленный выход из автомобиля. Если вы не можете покинуть автомобиль, откройте окно или дверь, чтобы осуществить доступ свежего воздуха.
- Горячий воздух приводит к тому, что подушка безопасности раскрывается с очень высокой скоростью, это может привести к незначительным ссадинам, ожогам, ушибам и т.д.
  - Если остаточные вещества выделяемые при срабатывания подушки безопасности (газ и т.д.) попадают в глаза или на кожу, их следует как можно скорее промыть чистой водой. В противном случае, люди с чувствительной кожей могут иметь аллергические реакции.
  - Модульные компоненты подушки безопасности (включая рулевое колесо, крышку подушки безопасности и газогенератор), а также передние сиденья, боковые направляющие крыши и т.д. могут быть очень горячими в течение нескольких минут. Сама подушка безопасности также может быть горячей.
  - Лобовое стекло может треснуть.

■ **Условия срабатывания подушки безопасности**

- Диапазон срабатывания подушек безопасности в различных аварийных ситуациях нельзя определить в общих чертах, так как конкретные обстоятельства аварии сильно различаются. Например, характер (мягкость и твердость) объекта, с которым сталкивается автомобиль, угол столкновения и скорость автомобиля — все это важные факторы для срабатывания подушки безопасности.

- Решающим фактором для срабатывания подушки безопасности является кривая скорости замедления и кривая давления при столкновении. Установленный на автомобиле датчик вместе с электронным блоком управления выявляет тяжесть аварии столкновения и использует его для выборочного и своевременного срабатывания подушки безопасности. Если при столкновении получается и измеряется значение скорости уменьшения автомобиля или значение давления ниже предварительно заданного эталонного значения в блоке управления, то подушки безопасности не разворачиваются, несмотря на то, что автомобиль, возможно, уже в определенной степени деформирован в результате аварии.

■ **Условия работы (подушка безопасности водителя/подушка безопасности второго водителя)**

- В случае сильного лобового столкновения, в случае если сила столкновения превышает критическое значение, сработает подушка безопасности водителя/подушка безопасности переднего пассажира. Однако критические значения значительно повышаются в следующих случаях:

- Если автомобиль попадет в припаркованный автомобиль, столбы дорожных знаков и другие объекты, которые будут перемещаться или деформироваться в результате столкновения
- Если автомобиль участвует в столкновении с подкатом (например, столкновение, в котором передняя часть автомобиля «подкатывается», или уходит под платформу грузовика и т.п.).

- В зависимости от типа столкновения, в случае аварии могут сработать только преднатяжители ремней безопасности.

■ **Условия работы (подушки безопасности сидений и боковые подушки безопасности)**

- В случае сильного бокового столкновения, в случае если сила столкновения превышает критическое значение, может раскрыться подушка безопасности сиденья и боковая подушка безопасности со стороны столкновения.

- В некоторых случаях подушки безопасности сидений и боковые подушки безопасности могут раскрываться вместе с подушкой безопасности водителя/подушкой безопасности переднего пассажира в некоторых случаях.

■ **Другие ситуации, в которых могут сработать подушки безопасности (кроме столкновений)**

Подушки безопасности водителя и второго водителя, боковые подушки безопасности могут также сработать в случае сильного удара снизу вашего автомобиля.

См. пример на рисунке.

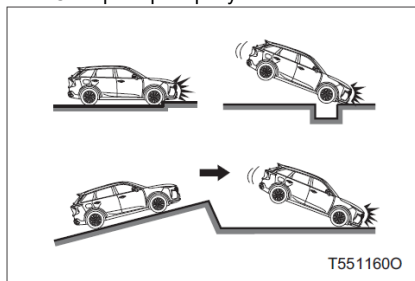

- Удар о бордюр, край тротуара или твердую поверхность
- Проваливание в яму или пересечение ямы
- Удар колес о землю или падение автомобиля

## 1-1. Инструкции по безопасному использованию

### ■ Подушки безопасности (подушка безопасности водителя и подушка безопасности переднего пассажира)

Ситуации, в которых подушка безопасности может не сработать: в ситуациях, когда автомобиль сталкивается с цилиндрическим объектом, таким как столб электропередач или дерево, автомобиль подвергается наезду транспорта сзади, попадает под заднюю часть грузовика или под днища грузовика, происходит столкновение, кроме лобового, со стеной, дорожными ограждениями, боковое столкновение, опрокидывание или лобовое столкновение на низкой скорости, тогда подушка безопасности водителя/подушка безопасности переднего пассажира может не сработать. Как бы то ни было, в случае, если при столкновении любого типа формируется достаточно сильное замедление автомобиля, может произойти срабатывание подушек безопасности водителя и второго водителя.

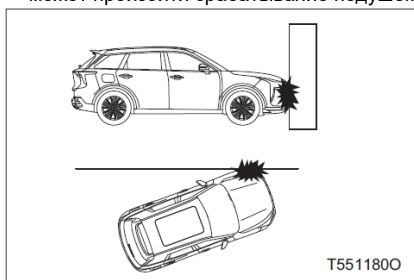

- Столкновение с цилиндрическими объектами, такими как столб электропередач и дерево
- Столкновение, кроме лобового, со стеной, дорожными ограждениями

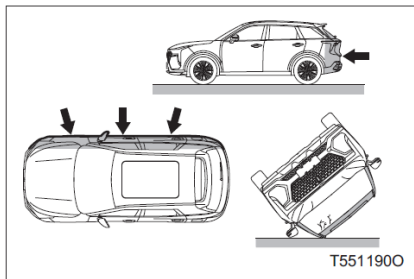

- Столкновение сзади
- Столкновение спереди
- Опрокидывание

### ■ Подушки безопасности (подушка безопасности для сиденья/боковая подушка безопасности)

Ситуации, в которых подушка безопасности для сиденья/боковая подушка безопасности может не сработать: если автомобиль подвергнется боковому удару под углом к кузову автомобиля или боковому удару не со стороны пассажирского салона, то подушка безопасности для сидений/боковая подушка безопасности может не сработать.

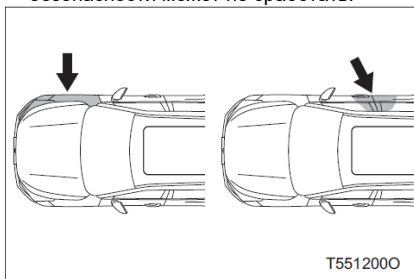

- Боковое столкновение не со стороны пассажирского салона
- Параллельное боковое столкновение

Подушки безопасности сидений обычно не срабатывают, когда автомобиль подвергается лобовому столкновению, столкновению сзади, опрокидыванию или боковому столкновению на низкой скорости.

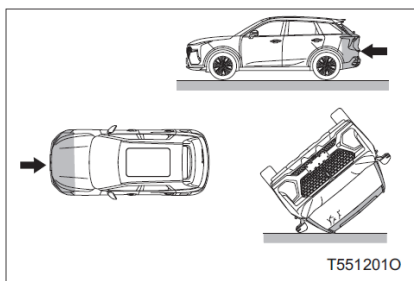

- Столкновение сзади
- Лобовое столкновение
- Опрокидывание

Боковые подушки безопасности обычно не срабатывают, когда автомобиль подвергается столкновению сзади, опрокидыванию, боковому или лобовому столкновению на низкой скорости.

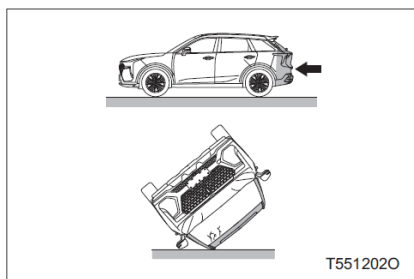

- Столкновение сзади
- Опрокидывание

■ Когда следует обращаться в Центр продаж и обслуживания FAW Car

Автомобиль подлежит проверке или ремонту в следующих случаях. Пожалуйста, свяжитесь с Центром продаж и обслуживания FAW Car как можно скорее.

- Срабатывание одной из подушек безопасности.

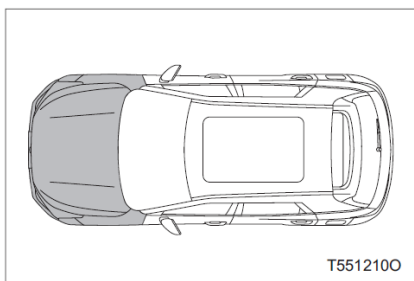

- Передняя часть автомобиля повреждена или деформирована, либо автомобиль попал в аварию, которая не привела к срабатыванию подушки безопасности водителя/переднего пассажира.

## 1-1. Инструкции по безопасному использованию

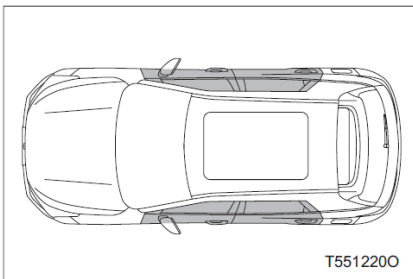

- Часть, где располагается дверь или область вокруг двери повреждены или деформированы, или автомобиль попал в аварию, которая не привела к срабатыванию подушки безопасности для сидений и боковой подушки безопасности.

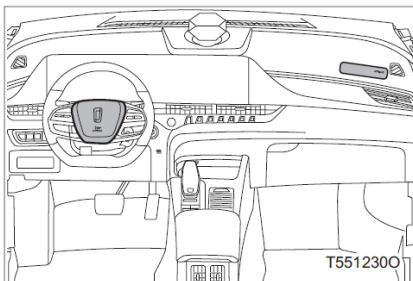

- Наличие царапин, трещин и прочих повреждений на приборной панели, расположенной вблизи подушки безопасности переднего пассажира или крышки подушки безопасности водителя.

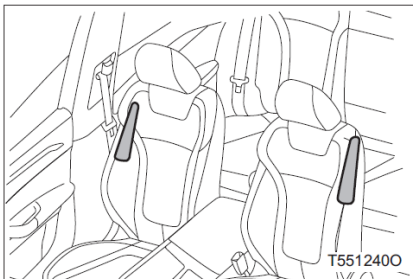

- Автомобили, оснащенные подушками безопасности сидений: наличие царапин, трещин и прочих повреждений на поверхности сидений.

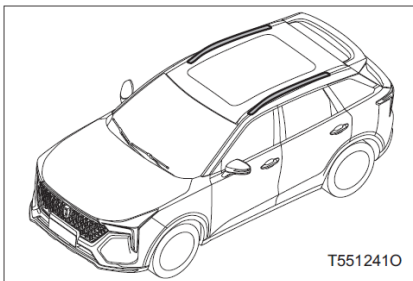

- Автомобили, оснащенные боковыми подушками безопасности: наличие царапин, трещин и прочих повреждений на обшивке стоек A/B/C, потолке и других деталях.

**Информация о безопасности детей**

Если в салоне автомобиля находятся дети, соблюдайте следующие меры предосторожности.

Используйте подходящие для ребенка детские удерживающие устройства до тех пор, пока он не станет достаточно взрослым, что пользоваться ремнями безопасности.

- Детям рекомендуется сидеть на задних сиденьях во избежание случайного контакта с рычагом переключения передач, переключателем стеклоочистителя и т.д.
- Используйте кнопку блокировки задних дверей и окон, чтобы предотвратить случайное открытие ребенком двери во время движения или нажатие на кнопку электрического стеклоподъемника.
- Не позволяйте детям трогать оборудование, которое может защемить какие-либо части тела (например, электрические стеклоподъемники, капот, багажник, сиденье и т.д.).

 **ПРЕДУПРЕЖДЕНИЕ**

■ **Не позволяйте детям брать в руки ключи от автомобиля или играть ключами в салоне автомобиля без присмотра взрослых.**

- Не позволяйте детям играть на задних сиденьях с опущенной спинкой, поскольку данное действие является небезопасным. Как только спинка сиденья достигнет исходного положения, ребенок может оказаться в затруднительном положении и остаться в зоне багажника. Во избежание подобных случаев, убедитесь, что спинки сидений зафиксированы в исходном положении.
- Никогда не оставляйте детей одних в салоне автомобиля. Никогда не давайте детям ключ и не позволяйте пользоваться им. Дети могут запустить автомобиль или перевести коробку передач в нейтральное положение. Играя со стеклами, люком или другим оборудованием, дети могут пораниться. Кроме этого, чрезмерно высокая или низкая температура в салоне автомобиля может привести к травмам или смерти детей.

■ **Всегда запирайте автомобиль и храните ключи в надежном и недоступном для детей месте.**

При выходе из автомобиля не забывайте запирать двери автомобиля и оставлять ключи в недоступном для детей месте, поскольку несоблюдение данных мер предосторожности может привести к опасным последствиям. Ребенок, пробравшийся в незакрытый багажник, может оказаться запертым в нем. В особенности в летнее время это может привести к тепловому удару, которое вызовет повреждение головного мозга или смерть ребенка. Независимо от того, имеются у вас дети или нет, убедитесь, что двери и багажник автомобиля заперты, кроме этого, проверьте, что спинки задних сидений зафиксированы в исходном положении и заблокированы.

## 1-1. Инструкции по безопасному использованию

### Детское удерживающее устройство

Компания FAW Car настоятельно рекомендует использование детского удерживающего устройства. Детское удерживающее устройство должно быть надежно закреплено на сиденье с помощью поясных или плечевых ремней безопасности.

#### Общие пункты, о которых необходимо помнить

Исследования показали, что установка детского удерживающего устройства на задних сиденьях является более безопасной.

- Выбирайте детское удерживающее устройство в соответствии с конфигурацией автомобиля, возрастом и телосложением ребенка.
- Подробные сведения об установке см. в руководстве по эксплуатации, прилагаемом к детскому удерживающему устройству. В данном руководстве по эксплуатации приведены общие инструкции по установке. (см.Р.50)
- Компания FAW Car рекомендует использовать детское удерживающее устройство, соответствующее стандарту GB27887-2011.

#### Типы детских удерживающих устройств

В соответствии с нормами, указанными в стандарте GB27887-2011, типы детских удерживающих устройств можно подразделить на 5 категорий:

Категория 0: <10 кг

Категория 0+: <13 кг

Категория I : 9 кг - 18 кг

Категория II: 15 кг - 25 кг

Категория III: 22 кг - 36 кг

В данном руководстве по эксплуатации описываются 3 распространенных типа детских удерживающих устройств, которые фиксируются с помощью ремней безопасности:

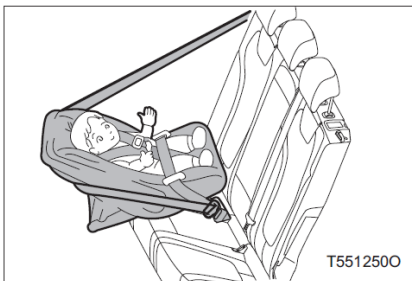

- ◆ Автокресло для новорожденных (для детей дошкольного возраста)

Согласно нормам стандарта GB27887-2011 данное автокресло соответствует категории 0 и 0+.

## 1-1. Инструкции по безопасному использованию

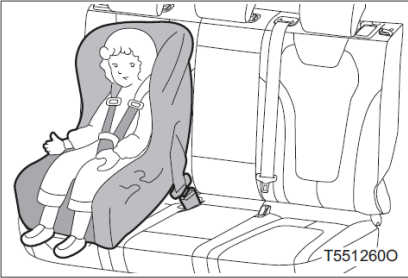

- ◆ Детские сиденья (сиденья-трансформеры) соответствуют группам 0+ и I в стандарте GB27887-2011.

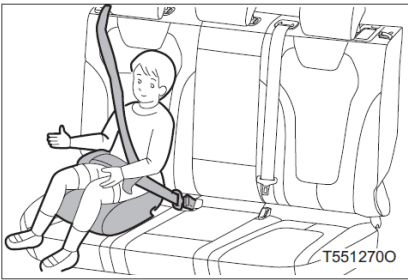

- ◆ Автокресло для детей подросткового возраста (дополнительное сиденье) Согласно нормам стандарта GB27887-2011 данное автокресло соответствует категории II и III.

Сведения о соответствии детских удерживающих систем различным положениям сиденья

В Таблице ниже представлены сведения о соответствии детских удерживающих систем различным положениям сиденья.

Категория детского удерживающего устройства	Положение сиденья		
	Сиденье переднего пассажира	Заднее боковое сиденье	Заднее центральное сиденье
Категория 0: <10 кг	X	U/L	X
Категория 0+: <13 кг	X	U/L	X
Категория I : 9 кг - 18 кг	X	U/L	X
Категория II: 15 кг - 25 кг	X	UF/L	X
Категория III: 22 кг - 36 кг	X	UF/L	X

Значение букв, указанных в Таблице выше.

- U: Означает, что данное положение сиденья подходит для детской удерживающей системы с указанной весовой категорией
- UF: Означает, что данное положение сиденья подходит для обращенной вперед детской удерживающей системы с указанной весовой категорией.
- L: Данное сиденье соответствует детской удерживающей системе, указанной в Перечне детских удерживающих систем. Такие удерживающие системы могут быть разработаны для использования с транспортными средствами "особой" категории, "ограниченной" или "полууниверсальной" категории.

## 1-1. Инструкции по безопасному использованию

X: Означает, что данное положение сиденья не подходит для детской удерживающей системы с указанной весовой категорией

Сведения о соответствии детских удерживающих систем с ISOFIX различным положениям ISOFIX

В Таблице ниже представлены сведения о соответствии детских удерживающих систем различным положениям сиденья.

Категория детского удерживающего устройства	Тип ISOFIX	Положение ISOFIX на сиденье автомобиля
		Заднее боковое сиденье
Портативное автокресло	F	X
	G	X
Категория 0: <10 кг	E	IL
Категория 0+:<13 кг	E	IL
	D	IL
	C	IL
Категория I : 9 кг - 18 кг	D	IL
	C	IL
	B	IUF/IL
	B1	IUF/IL
	A	IUF/IL

Значение букв, указанных в Таблице выше.

IL: Означает что данное положение сиденья автомобиля подходит для детской удерживающей системы со специальным креплением ISOFIX. Данные удерживающие системы могут быть оснащены специальным, ограниченным или полустандартным креплением ISOFIX.

IUF: Означает, что данное положение сиденья подходит для обращенной вперед детской удерживающей системы со стандартным креплением ISOFIX и указанной весовой категорией.

X: Не соответствует детской удерживающей системе ISOFIX.

### ■ Выбор детского удерживающего устройства, соответствующего нормам

- Используйте подходящие для ребенка детские удерживающие устройства до тех пор, пока он не станет достаточно взрослым, что пользоваться ремнями безопасности.
- Если по причине крупного телосложения ребенка отсутствует возможность в использовании детского удерживающего устройства, посадите ребенка на заднее сиденье и пристегните его ремнями безопасности. (см.Р.30)

**ПРЕДУПРЕЖДЕНИЕ****■ Использование детского удерживающего устройства**

Использование детского удерживающего устройства, неподходящего для автомобиля не обеспечит защиту вашего ребенка. Это может привести к серьезным травмам или смерти (при экстренном торможении или возникновении аварийной ситуации).

**■ Особые указания при использовании детского удерживающего устройства**

- При перевозке детей, используйте ремни безопасности или детские удерживающие устройства в соответствии с возрастом и телосложением ребенка, чтобы обеспечить эффективную защиту ребенка при экстренном торможении и возникновении аварийных ситуаций. Держание ребенка на руках не является заменой детского удерживающего устройства. При возникновении аварийной ситуации, ребенок может удариться о лобовое стекло или оказаться зажатым между вами и кузовом автомобиля.
- Наша компания настоятельно рекомендует выбирать детское удерживающее устройство, соответствующее весу и телосложению вашего ребенка, и устанавливать его на заднем сиденье автомобиля. Согласно статистике дорожно-транспортных происшествий, ребенок находится в большей безопасности, если детское удерживающее устройство размещено на заднем, а не на переднем сиденье.
- Запрещается устанавливать обращенное назад детское удерживающее устройство на сиденье переднего пассажира. В противном случае при возникновении аварийной ситуации, удар от быстрого срабатывания подушки безопасности переднего пассажира может привести к серьезным травмам или смерти ребенка.
- Установка обращенного вперед детского удерживающего устройства на сиденье переднего пассажира можно возможна только в крайних случаях. Так как подушка безопасности переднего пассажира срабатывает довольно быстро и имеет чрезвычайно большую ударную силу, сиденье следует отодвинуть как можно дальше. В противном случае несоблюдение данных мер предосторожности может привести к серьезной травме или смерти ребенка.
- Даже если ребенок находится в детском удерживающем устройстве, не позволяйте ему/ей опираться головой или какой-либо частью тела о дверь, сиденье или переднюю и заднюю стойки кузова автомобиля (зона, где раскрывается подушка безопасности сиденья). В противном случае мощный удар от срабатывания подушки безопасности может привести к серьезной травме или смерти ребенка.
- Убедитесь, что детское удерживающее устройство установлено в соответствии с инструкциями производителя. Если детское удерживающее устройство установлено ненадлежащим образом, при экстренном торможении или возникновении аварийной ситуации, это может привести к серьезным травмам или смерти ребенка.

**■ Когда дети находятся в автомобиле**

Не позволяйте детям играть с ремнем безопасности. Если ремень безопасности обмотан вокруг шеи ребенка, это может привести к удушью ребенка или прочим серьезным травмам вплоть до смерти ребенка.

Если это произошло, и пряжка не может быть отстегнута, используйте ножницы для разрезания ремня.

**■ Если детское удерживающее устройство не используется**

- Даже если детское удерживающее устройство не используется, оно должно быть надежно закреплено на сиденье.

Не размещайте детское удерживающее устройство в салоне автомобиля в не зафиксированном состоянии.

- При необходимости в снятии детского удерживающего устройства, извлеките данное устройство из автомобиля или поместите в багажник, а затем надежно зафиксируйте.

## 1-1. Инструкции по безопасному использованию

### Установка детского удерживающего устройства

При установке детского удерживающего устройства, следуйте инструкциям производителя. Надежно зафиксируйте детское удерживающее устройство на сиденье с помощью ремня безопасности или системы крепления ISOFIX. При установке детского удерживающего устройства, необходимо зафиксировать верхние натяжные ремни.

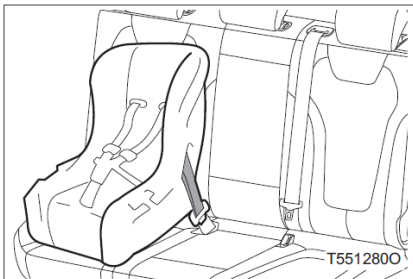

Ремни безопасности сиденья оснащены механизмом блокировки детского удерживающего устройства

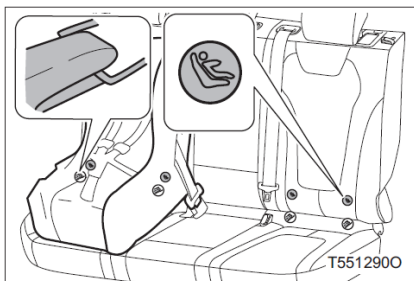

Крепежные анкеры системы крепления ISOFIX (детское удерживающее устройство с системой крепления ISOFIX)

Нижняя часть задних боковых сидений оснащена крепежными анкерами.

(предупредительный знак, отображающий расположение крепежных анкеров, находится на спинках задних сидений.)

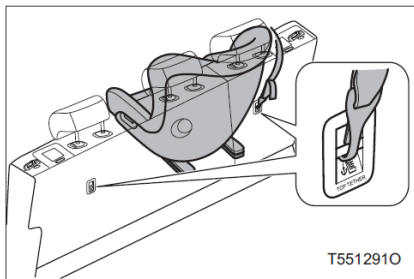

Крепежные опоры (используются для крепления верхних натяжных ремней)

Спинки задних сидений оснащены крепежными опорами.

Установка детского удерживающего устройства с помощью ремней безопасности

- Обращенное назад автокресло для новорожденных (для детей дошкольного возраста)/детское автокресло (трансформер)

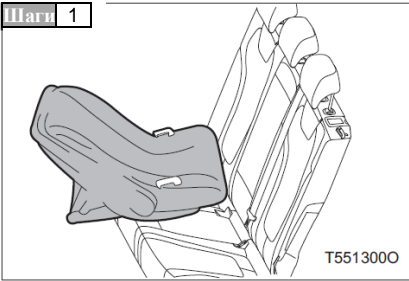

Установите детское удерживающее устройство на заднем сиденье таким образом, чтобы оно было обращено к задней стороне кузова автомобиля.

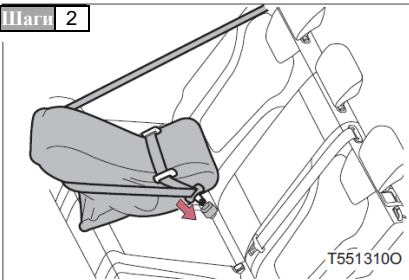

Проденьте ремень безопасности через детское удерживающее устройство и вставьте скобу ремня безопасности в пряжку. Убедитесь, что ремень безопасности не перекручен.

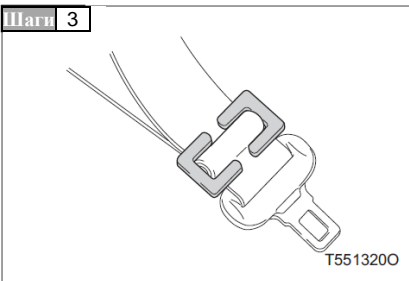

Если детское удерживающее устройство оснащено стопорными зажимами, проденьте поясной и плечевой ремни безопасности через отверстия стопорных зажимов и зафиксируйте стопорные зажимы перед скобой поясного и плечевого ремней безопасности. После установки стопорных зажимов, вставьте скобы ремней безопасности в пряжки. Если ремень безопасности ослаблен, извлеките ремень безопасности из пряжки и повторно установите стопорный зажим.

После установки детского удерживающего устройства покачайте его вперед и назад, чтобы убедиться, что устройство надежно зафиксировано.

## 1-1. Инструкции по безопасному использованию

### ■ Обращенное вперед детское автокресло (трансформер)

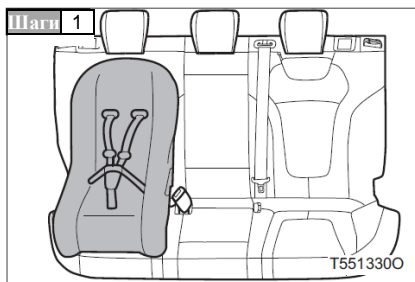

Установите детское удерживающее устройство на заднее сиденье таким образом, чтобы оно было обращено к передней стороне кузова автомобиля.

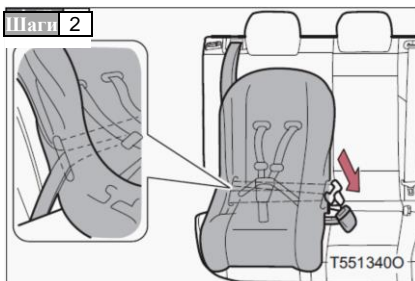

Проденьте ремень безопасности через детское удерживающее устройство и вставьте скобу ремня безопасности в пряжку. Убедитесь, что ремни безопасности сидений не перекручены.

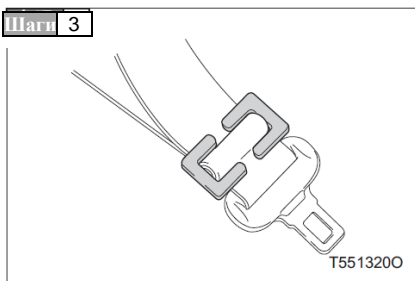

Если детское удерживающее устройство оснащено стопорными зажимами, проденьте поясной и плечевой ремни безопасности через отверстия стопорных зажимов и зафиксируйте стопорные зажимы перед скобой поясного и плечевого ремней безопасности. После установки стопорных зажимов, вставьте скобы ремней безопасности в пряжки. Если ремень безопасности ослаблен, извлеките ремень безопасности из пряжки и повторно установите стопорный зажим.

После установки детского удерживающего устройства покачайте его вперед и назад, чтобы убедиться, что устройство надежно зафиксировано.

■ Автокресло для детей подросткового возраста (дополнительное сиденье)

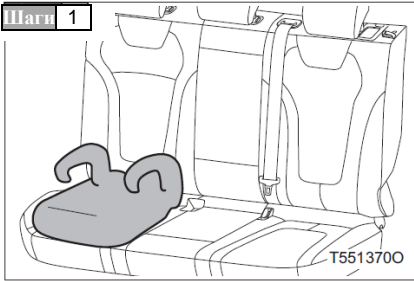

Установите детское удерживающее устройство на сиденье таким образом, чтобы оно было обращено к передней стороне кузова автомобиля.

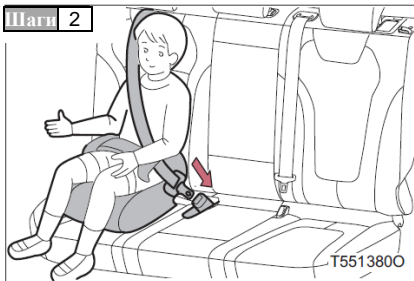

Посадите ребенка в автокресло для детей подросткового возраста (дополнительное сиденье). Закрепите автокресло для детей подросткового возраста (дополнительное сиденье) с помощью ремня безопасности в соответствии с инструкциями производителя и вставьте скобу ремня безопасности в пряжку. Убедитесь, что ремень безопасности не перекручен.

Убедитесь, что плечевой ремень безопасности проходит через середину плеча ребенка, а поясной ремень располагается на уровне бедер ребенка. (см.Р.30)

Снятие детского удерживающего устройства с помощью ремней безопасности

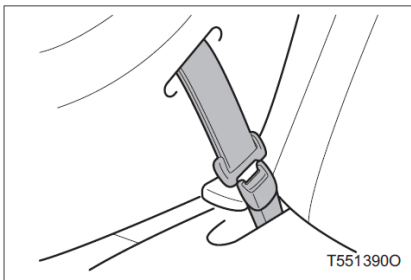

Нажмите на кнопку пряжки, чтобы полностью отстегнуть ремень безопасности.

При отстегивании ремня безопасности, детское удерживающее устройство может подпрыгнуть по причине отскока подушки сиденья. В связи с этим, при отстегивании ремня безопасности, одновременно надавливайте на детское удерживающее устройство. Так как ремень безопасности оснащен втягивающим механизмом, при отстегивании ремня безопасности, придерживайте ремень с целью медленного возврата в исходное положение.

### Установка анкерных креплений системы крепления ISOFIX

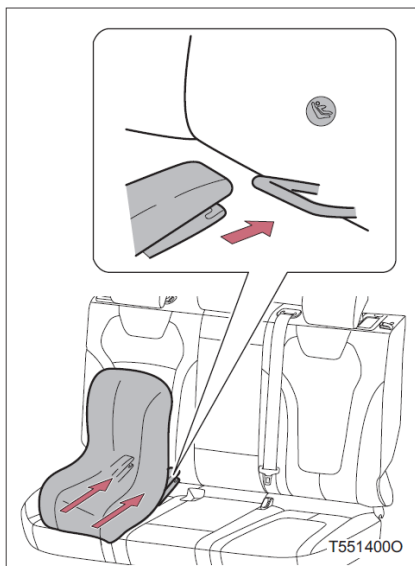

**Шаги 1** Слегка увеличьте зазор между подушкой и спинкой сиденья.

**Шаги 1** Установите пряжку на специальный крепежный стержень.

Если детское удерживающее устройство оснащено верхними натяжными ремнями, то их необходимо закрепить на крепежных опорах.

### Крепежные опоры (используются для крепления верхних натяжных ремней)

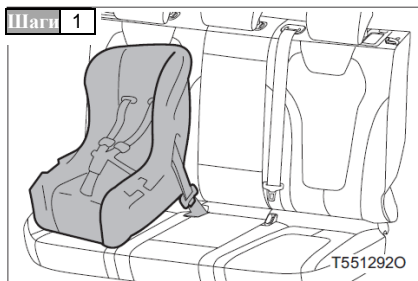

Чтобы зафиксировать детское удерживающее устройство, используйте ремни безопасности сидений или крепежные анкеры системы крепления ISOFIX.

Шаг 2

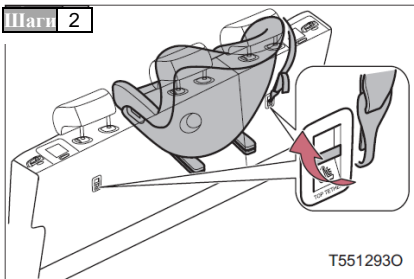

Зацепите крючок натяжного ремня на крепежную опору, а затем зафиксируйте верхний натяжной ремень.

Убедитесь, что верхние натяжные ремни прочно зафиксированы в пряжке.



## ПРЕДУПРЕЖДЕНИЕ

### ■ При установке детского удерживающего устройства

При установке детского удерживающего устройства, следуйте инструкциям, прилагаемым к детскому удерживающему устройству. Если детское удерживающее устройство зафиксировано ненадлежащим образом, при экстренном торможении или возникновении аварийной ситуации, это может привести к серьезным травмам или смерти ребенка.

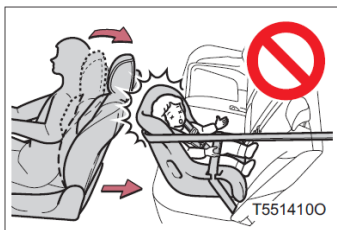

- Если сиденье водителя мешает установке детского удерживающего устройства, выполните установку детского удерживающего устройства на заднем сиденье с правой стороны.
- Отрегулируйте сиденье переднего пассажира таким образом, чтобы оно не мешало установке детского удерживающего устройства.
- Установка обращенного вперед детского удерживающего устройства на сиденье переднего пассажира возможна только в крайних случаях. Во время установки детского удерживающего устройства на сиденье переднего пассажира, сиденье следует отодвинуть как можно дальше. В противном случае при срабатывании подушки безопасности, это может привести к серьезным травмам или смерти ребенка.

**⚠ ПРЕДУПРЕЖДЕНИЕ**

**■ При установке детского удерживающего устройства**

При установке детского удерживающего устройства, следуйте инструкциям, прилагаемым к детскому удерживающему устройству. Если детское удерживающее устройство зафиксировано ненадлежащим образом, при экстренном торможении или возникновении аварийной ситуации, это может привести к серьезным травмам или смерти ребенка.

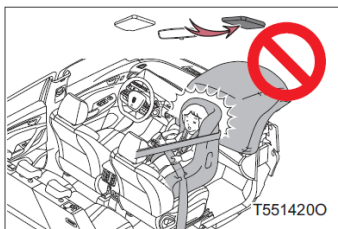

- Запрещается устанавливать обращенное назад детское удерживающее устройство на сиденье переднего пассажира.

В противном случае при возникновении аварийной ситуации, удар от быстрого срабатывания подушки безопасности переднего пассажира может привести к серьезным травмам или смерти ребенка.

- Предупредительный знак на солнцезащитном козырьке со стороны переднего пассажира указывает на то, что установка обращенного назад детского удерживающего устройства на сиденье переднего пассажира запрещена.

Подробные сведения о предупредительном знаке см. на Рис. ниже.



**ПРЕДУПРЕЖДЕНИЕ****■ При установке детского удерживающего устройства**

- При установке автокресла для детей подросткового возраста (дополнительное сиденье), убедитесь что плечевой ремень безопасности проходит через середину плеча ребенка. Ремень безопасности должен находиться вдали от зоны шеи и не соскальзывать с плеча. В противном случае при экстренном торможении, резком повороте или возникновении аварийной ситуации, это может привести к серьезным травмам или смерти ребенка.
- Убедитесь, что скоба ремня безопасности надежно закреплена и ремень безопасности не перекручен.
- Покачайте детское удерживающее устройство вперед-назад и влево-вправо, чтобы убедиться, что устройство надежно зафиксировано.
- После установки детского удерживающего устройства регулировка сиденья запрещена.
- Следуйте инструкциям по установке, предоставленным заводом-изготовителем детского удерживающего устройства.

**■ С помощью крепежных анкеров, надежно зафиксируйте детское удерживающее устройство**

При использовании нижних крепежных анкеров, убедитесь в отсутствии посторонних предметов вокруг крепежных анкеров, а также проверьте не зажат ли ремень безопасности спинкой детского удерживающего устройства. Убедитесь, что детское удерживающее устройство зафиксировано надлежащим образом, поскольку при экстренном торможении или возникновении аварийной ситуации, ненадежная фиксация устройства может привести к серьезным травмам или смерти ребенка.

### Меры предосторожности в отношении выхлопных газов

**Выхлопные газы содержат вещества, вредные для здоровья человека.**



#### **ПРЕДУПРЕЖДЕНИЕ**

Выхлопные газы содержат бесцветный, не имеющий запаха и вредный для здоровья угарный газ (СО). Соблюдайте следующие меры предосторожности. В противном случае это может привести к попаданию выхлопных газов в салон автомобиля и возникновению аварийной ситуации, вызванной головокружением, или к серьезным травмам и смерти людей.

#### **■ Особые указания при вождении**

- Во время вождения дверь багажника должна находиться в закрытом состоянии.
- Если в салоне автомобиля чувствуется запах выхлопных газов даже при закрытой двери багажника, откройте окна и обратитесь в центр продаж и обслуживания FAW Car для своевременного осмотра автомобиля.

#### **■ Особые указания при парковке**

- Если автомобиль припаркован в плохо проветриваемом или закрытом месте, (например, в гараже), необходимо заглушить двигатель.
- Запрещается оставлять автомобиль на длительное время с незаглушенным двигателем.

При невозможности выполнения данного действия, припаркуйте автомобиль на открытом месте и убедитесь, что выхлопные газы не проникают в салон автомобиля.

- Не паркуйте автомобиль с незаглушенным двигателем в местах с глубокими снежными сугробами или в местах, где идет снег. Поскольку при застревании автомобиля с не заглушенным двигателем в снегу, выхлопные газы могут проникнуть в салон автомобиля.

#### **■ Выхлопная труба**

Требуется выполнять регулярный осмотр выхлопной системы. Если на выхлопной трубе наблюдаются небольшие отверстия или трещины, образованные по причине коррозии, повреждения соединений или наличие нехарактерного шума выхлопной системы, обратитесь в центр продаж и обслуживания FAW Car для осмотра и технического обслуживания автомобиля.

**Противоугонная система двигателя**

С целью предотвращения угона автомобиля, в ключ автомобиля встроен криптографический чип. В случае если ключ зарегистрирован в бортовом компьютере, данный чип предотвращает запуск двигателя. Различные модели автомобиля имеют разные сигналы зарегистрированного чипа, встроенного в ключ автомобиля.

Данная система используется для предотвращения угона автомобиля, однако она не может предотвратить прочие кражи и не гарантирует абсолютную безопасность автомобиля. При покидании автомобиля, никогда не оставляйте ключи.

При наличии зарегистрированного действующего ключа, если замок зажигания находится в режиме ON или переключатель "Старт/Стоп" двигателя находится в режиме ON, противоугонная система двигателя будет разблокирована.

**■ Ситуации, вызывающие неисправность системы**

- Ключ автомобиля подвергся сильному удару
- Ключ автомобиля был размещен на приборной панели и прочих высокотемпературных местах
- Использование магнитной цепи для ключа автомобиля
- Очистка ключа с помощью ультразвукового стеклоочистителя
- Ключ автомобиля находится вблизи или контактирует с прочими системами безопасности (ключ с встроенным картографическим чипом)

**■ Если аутентификация противоугонной системы двигателя не сработала, на приборной панели появится подсказка «аутентификация противоугонной системы двигателя не удалась», обратитесь в Центр продаж и обслуживания FAW Car для проверки автомобиля.**

**ВНИМАНИЕ****■ Убедитесь, что система работает исправно**

Запрещается выполнять модификацию или демонтаж противоугонной системы двигателя. При самовольной модификации или демонтаже противоугонной системы автомобиля, не обеспечивается исправная работа системы.

## 1-1. Инструкции по безопасному использованию

### Противоугонная система кузова

Когда система обнаруживает взлом, срабатывает сигнализация и загорается лампа аварийной сигнализации.

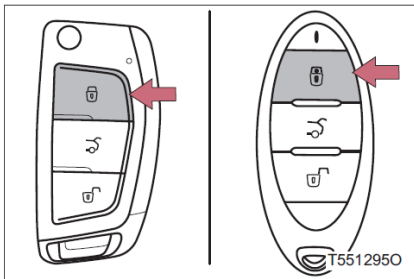

После того, как все пассажиры покинут автомобиль, закройте двери, багажник и капот с помощью кнопки блокировки, расположенной на ключе автомобиля. В этот момент активируется противоугонная система кузова.

### Отключение сигнализации

Выполните следующие операции:

- Через 30 секунд после срабатывания сигнализации отключите сигнализацию.
- Используйте функцию умного входа, механический ключ или функцию беспроводного дистанционного управления, чтобы разблокировать двери или дверь багажника автомобиля.
- Используйте функцию умного входа, механический ключ или функцию беспроводного дистанционного управления, чтобы заблокировать двери автомобиля.
- Установите замок зажигания в положение ON/СТАРТ (автомобили без системы "умного ключа").
- Носите умный ключ с собой и установите переключатель "Старт/Стоп" двигателя в положение ON (автомобили с системой "умного ключа").

### ■ Особые указания перед блокировкой автомобиля

Во избежание случайного срабатывания сигнализации и противоугонной системы автомобиля необходимо соблюдать следующие особые указания:

- Убедитесь, что в салоне автомобиля нет людей.
- Перед блокировкой автомобиля, окна и люк должны находиться в закрытом состоянии.
- Убедитесь, что в салоне автомобиля отсутствуют какие-либо ценности и прочие личные вещи.

### ■ Особые указания при разрядке аккумулятора

Всегда отключайте сигнализацию.

Если аккумулятор будет разряжен до отключения сигнализации, при повторном заряде аккумулятора, это может привести к срабатыванию сигнализации.

2-1. Приборная панель .....	62
Сигнальные огни и индикаторы.....	62
Приборная панель .....	66
Зона отображения информации о вождении (тип А).....	70
Зона отображения центральной информации (тип В).....	72

## 2-1. Приборная панель

### Сигнальные огни и индикаторы

Лампа аварийной сигнализации и индикаторы информируют водителя о состоянии различных систем автомобиля.

Для более ясного понимания, на Рис. ниже представлены часть подсвеченных ламп аварийной сигнализации и индикаторов.







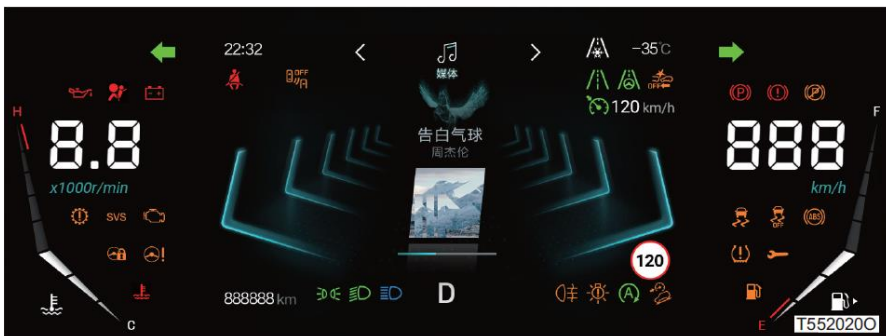













#### ■ Приборная панель (тип А)



#### ■ Приборная панель (тип В)



Сигнальные огни и индикаторы

	Индикатор левого указателя поворота (см.Р.163)		Лампа аварийной сигнализации температуры охлаждающей жидкости (см.Р.430)
	Индикатор правого указателя поворота (см.Р.163)		Лампа аварийной сигнализации неисправности электронного замка блокировки рулевой колонки (см.Р.430)
	Индикатор включения фар ближнего света (см.Р.166)		Лампа аварийной сигнализации неисправности системы электроусиления рулевого управления. (см.Р.430)
	Индикатор включения габаритных огней (см.Р.166)		Лампа аварийной сигнализации неисправности автоматической коробки передач* (см.Р.430)
	Индикатор включения фар дальнего света (см.Р.166)		Индикаторная лампа состояния остановки системы старт-стоп на холостом ходу (см.Р.222)
	Индикатор интеллектуальной системы дальнего света* (См. Р.168,Р.430)		Предупредительное сообщение о неисправности системы "СТАРТ/СТОП"/лампа аварийной сигнализации неисправности (см.Р.430)
	Индикатор включения задних противотуманных фар (см.Р.170)		Лампа аварийной сигнализации неисправности выхлопной системы двигателя (см.Р.430)
	Лампа аварийной сигнализации неисправности ламп внешнего освещения (см.Р.430)		Лампа аварийной сигнализации неисправности двигателя (см.Р.430)
	Лампа аварийной сигнализации неисправности системы подушек безопасности (см.Р.430)		Индикатор состояния системы круиз-контроля* (см.Р.181)
	Лампа аварийной сигнализации недостаточного уровня тормозной жидкости/неисправности тормозной системы (см.Р.430)		Индикатор состояния системы адаптивного круиз-контроля * (см.Р.185)
	Лампа аварийной сигнализации неисправности системы EPB (см.Р.430)		Лампа аварийной сигнализации неисправности системы адаптивного круиз-контроля * (см.Р.430)

## 2-1. Приборная панель

	Индикатор стояночного тормоза/Индикатор автоматической парковки* (см.Р.164,Р.233)		Индикатор/лампа аварийной сигнализации неисправности фронтального столкновения/автоматической системы экстренного торможения*(см.Р.245, Р.248, Р.430)
	Лампа аварийной сигнализации "Ремни безопасности передних сидений не пристегнуты" (см.Р.430)		Индикаторная лампа выключения системы предупреждения о переднем столкновении/системы автоматического экстренного торможения (см.Р.245, Р.248)
	Лампа аварийной сигнализации неисправности системы ABS (см.Р.430)		Индикатор состояния/лампа аварийной сигнализации неисправности системы предупреждения о выходе из полосы движения/системы удержания автомобиля в полосе* (см.Р.235, Р.240, Р.430)
	Лампа аварийной сигнализации чрезвычайно высокого давления моторного масла (см.Р.430)		Индикаторная лампа помощи в пробке/интегрированной помощи в круизе (см.Р.193)
	Индикатор состояния заряда аккумулятора (см.Р.430)		Лампа аварийной сигнализации неисправности ассистента смены полосы движения* (см.Р.430)
	Индикатор системы TCS/ESC (см.Р.229, Р.430)		Индикатор отключения ассистента смены полосы движения* (см.Р.251)
	Индикатор отключения системы TCS/ESC (см.Р.229, Р.430)		Индикатор низкой температуры окружающей среды
	Лампа аварийной сигнализации низкого уровня топлива (см.Р.430)		Индикатор технического обслуживания (см.Р.430)
	Лампа аварийной сигнализации отклонения давления в шинах/ Лампа аварийной сигнализации неисправности системы контроля давления в шинах (см.Р.430)		Индикатор интеллектуальной системы напоминания об ограничении скорости* (См. Р.261, Р.430)
	Индикатор системы контроля спуска со склона/ Лампа аварийной сигнализации неисправности (см.Р.430)		Лампа аварийной сигнализации превышения скорости* (см.Р.430)
	Индикатор состояния ключа* (см.Р.430)		

Автомобили без системы "умного ключа":

Когда замок зажигания находится в положении ON, загораются некоторые индикаторы или лампы аварийной сигнализации, указывающие на то, что выполняется проверка соответствующей системы. Индикаторы гаснут после запуска двигателя или в течение нескольких секунд после запуска двигателя. Если какие-либо индикаторы не загораются или гаснут, это указывает на неисправность одной из систем автомобиля. Обратитесь в центр продаж и обслуживания FAW Car для осмотра автомобиля.

Автомобили с системой "умного ключа":

Когда переключатель "Старт/Стоп" двигателя находится в режиме ON, загорается часть индикаторов или ламп аварийной сигнализации, которые указывают на то, что в текущий момент выполняется проверка соответствующей системы. Индикаторы гаснут после запуска двигателя или в течение нескольких секунд после запуска двигателя. Если какие-либо индикаторы не загораются или гаснут, это указывает на неисправность одной из систем автомобиля. Обратитесь в центр продаж и обслуживания FAW Car для осмотра автомобиля.

## 2-1. Приборная панель

### Приборная панель

Изображение приборной панели приведено только для справки, просьба ссылаться на фактическую приборную панель

#### ■ Приборная панель (тип А)

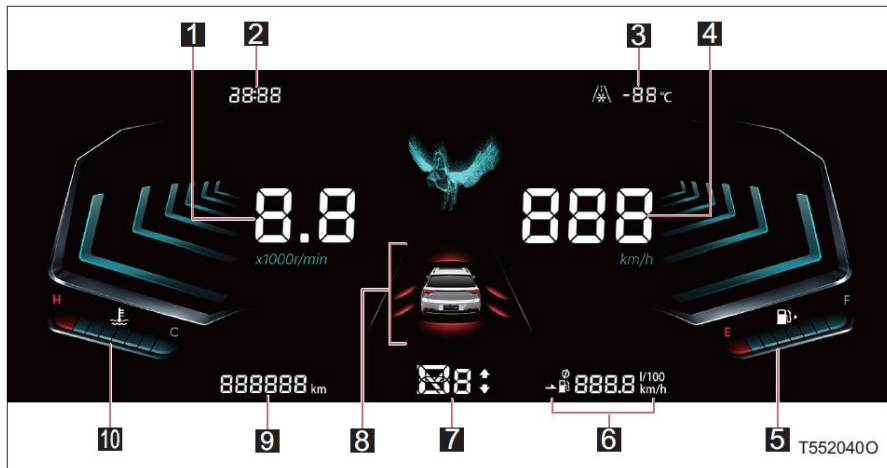

#### 1 Тахометр

Отображает скорость вращения двигателя в минуту

#### 2 Цифровые часы

#### 3 Отображение наружной температуры

Отображение наружной температуры. При снижении наружной температуры, загорается датчик снижения наружной температуры.

#### 4 Спидометр

Отображает текущую скорость автомобиля.

#### 5 Датчик уровня топлива

Отображает уровень топлива в бензобаке.

#### 6 Область отображения информации о движении автомобиля

Отображение информации о движении.

#### 7 Положение передачи

Указывает текущую передачу (P, R, N, D, S) и фактическое значение ведущей передачи во время динамичного вождения.

Автомобили с механической коробкой передач: отображается рекомендация повысить/понизить до целевой передачи, повышенная/пониженная передача указана стрелкой.

#### 8 Область отображения информации о состоянии автомобиля

Отображаются предупредительные сообщения об открытии четырех дверей, окон, люка, отсека двигателя, багажника и т. д.

- 9 Общий пробег  
Отображается общий пробег автомобиля.
- 10 Датчик температуры охлаждающей жидкости  
Отображает температуру охлаждающей жидкости.
- Приборная панель (тип В)

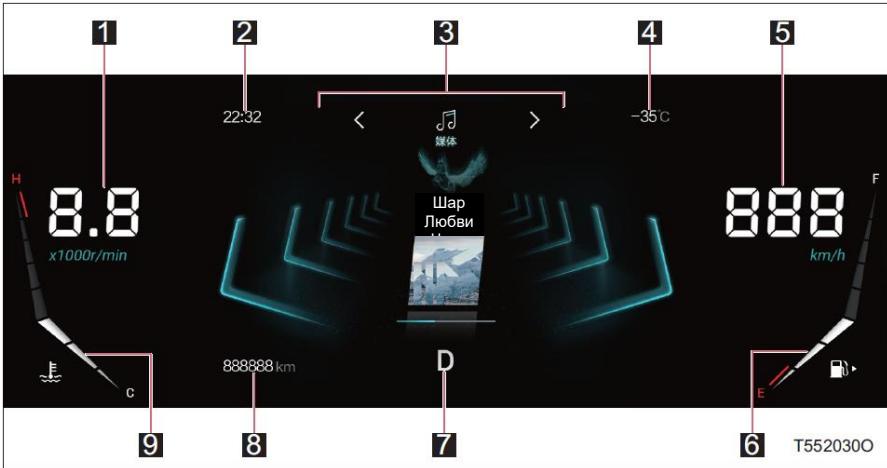

- 1 Тахометр  
Отображает скорость вращения двигателя в минуту
- 2 Цифровые часы
- 3 Зона отображения центральной информации  
Отображает многофункциональное главное меню, интерфейс технического обслуживания, интерфейс маршрута, интерфейс навигационной системы, интерфейс мультимедиа, интерфейс Bluetooth-телефона, интерфейс вспомогательных систем, индицируемые данные, различные предупреждающие сообщения и информацию об аварийных сигналах и т. д.  
Предупредительные сообщения:  
По причине различных конфигураций автомобиля, отображаемое содержание предупредительных сообщений также будет отличаться. Просьба ссылаться на фактическую приборную панель.
- 4 Отображение наружной температуры  
Отображение наружной температуры При снижении наружной температуры, загорается датчик снижения наружной температуры.
- 5 Спидометр  
Отображает текущую скорость автомобиля.
- 6 Датчик уровня топлива  
Отображает уровень топлива в бензобаке.
- 7 Положение передачи  
Отображает текущую передачу.

## 2-1. Приборная панель

### 8 Общий пробег

Отображается общий пробег автомобиля.

### 9 Датчик температуры охлаждающей жидкости

Отображает температуру охлаждающей жидкости.

### ■ Регулировка яркости приборной панели

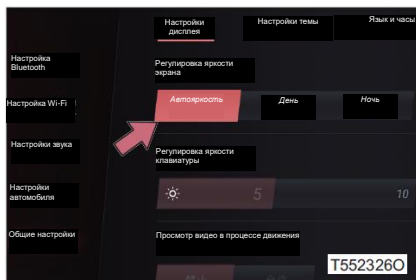

Яркость приборной панели регулируется по мере изменения настроек аудиосистемы и подразделяется на «авторякость», «день» и «ночь».

### ■ Настройка языка

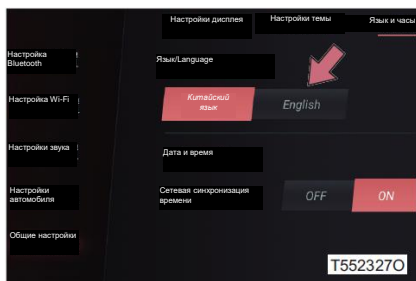

Настройка языка экрана на приборной панели выполняется по мере изменения настроек аудиосистемы.

Можно настроить "китайский язык" или "английский язык".

**■ Условия, в которых загораются индикаторы и дисплеи**

- ◆ Автомобили без системы "умного ключа"

Замок зажигания находится в положении ON.

- ◆ Автомобили с системой "умного ключа"

Переключатель запуска двигателя находится в режиме ON.

**ВНИМАНИЕ****■ Не допускайте повреждения двигателя и его компонентов**

- Если температура охлаждающей жидкости двигателя на приборной панели достигла верхнего предела или загорелась лампа аварийной сигнализации, отображающая высокую температуру охлаждающей жидкости, это указывает на возможный перегрев двигателя. При возникновении данной ситуации, немедленно припаркуйте автомобиль в безопасном месте и после того, как двигатель полностью остынет, проверьте двигатель.

## 2-1. Приборная панель

### Область отображения информации о движении автомобиля(тип А)

#### Переключение экрана

Информацию о движении автомобиля можно переключать с помощью кнопки на левой стороне рулевого колеса.

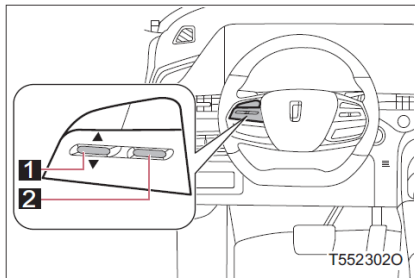

#### 1 Кнопка вверх/вниз

Периодически переключайтесь между пробегом, промежуточным пробегом, средним расходом топлива и средней скоростью.

#### 2 Кнопка сброса информации на приборной панели

Длительное нажатие кнопки вверх для сброса информации о движении автомобиля (промежуточный пробег, средний расход топлива, средняя скорость).

### Область отображения информации о движении автомобиля

#### ■ Датчик допустимого расстояния



Отображает приблизительное расстояние, которое может проехать автомобиль при текущем уровне топлива.

#### ■ Промежуточный пробег



Отображение пробега автомобиля, пройденного с момента последнего сброса информации о движении автомобиля (сброса настроек).

Нажмите и удерживайте кнопку ОК на рулевом колесе, чтобы сбросить настройки.

### ■ Средний расход топлива



Отображение среднего расхода топлива автомобиля с момента сброса данной функции.

Нажмите и удерживайте кнопку ОК на рулевом колесе, чтобы сбросить настройки.

### ■ Средняя скорость



Отображение средней скорости автомобиля с момента сброса данной функции.

Нажмите и удерживайте кнопку ОК на рулевом колесе, чтобы сбросить настройки.

## 2-1. Приборная панель

### Зона отображения центральной информации (тип В)



- 1 Многофункциональное главное меню  
Отображение соответствующих функциональных значков (информационный интерфейс, интерфейс вспомогательных систем\*, интерфейс маршрута, интерфейс навигационной системы, интерфейс мультимедиа, интерфейс телефона).
- 2 Область отображения различной информации  
Отображает соответствующую информацию информационного интерфейса, интерфейса вспомогательных систем\*, интерфейса маршрута, интерфейса навигационной системы, интерфейса мультимедиа, интерфейса телефона, а также различные предупреждающие сообщения и информацию об аварийных сигналах и т.д.

### Переключение экрана

Информацию данной области отображения можно переключать с помощью кнопки на левой стороне рулевого колеса.

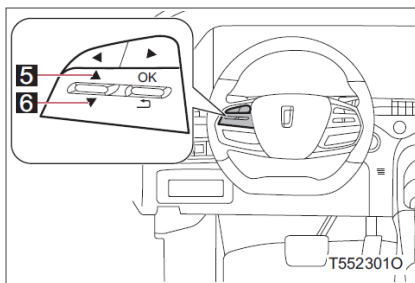
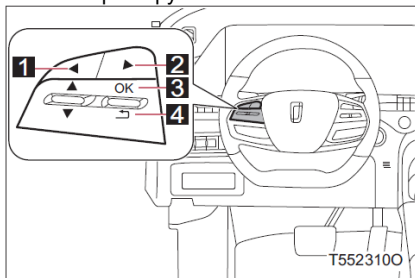

- 1 Кнопка "Влево"  
Используется для переключения между различными элементами экрана многофункционального главного меню.
- 2 Кнопка "Вправо"  
Используется для переключения между различными элементами экрана многофункционального главного меню.
- 3 Нажмите кнопку ОК  
Подтвердить выбор.
- 4 Кнопка "Назад"  
Используется для возврата в предыдущее меню.
- 5 Кнопка "Вверх"  
Интерфейс списка: перемещение курсора вверх.  
Интерфейс медиаплеера: предыдущая аудиодорожка/предыдущая радиостанция.
- 6 Кнопка "Вниз"  
Интерфейс списка: перемещение курсора вниз.  
Интерфейс медиаплеера: следующая аудиодорожка/следующая радиостанция.

## Область отображения различных интерфейсов

## ■ Информационный интерфейс

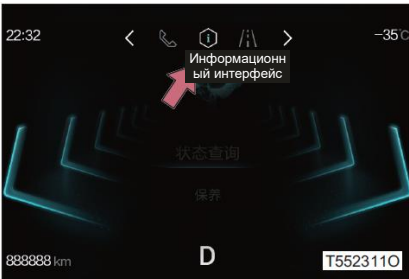

## ● Запрос состояния

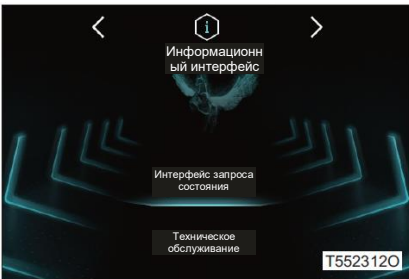

## ● Техническое обслуживание

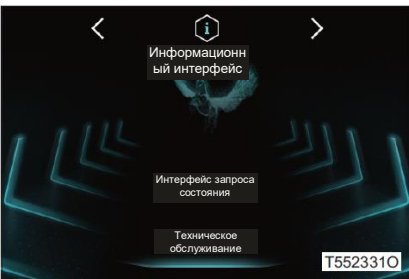

Выберите значок информации в многофункциональном главном меню, чтобы отобразить информационный интерфейс.

Вы можете запросить данные о состоянии автомобиля, а также просмотреть данные о техническом обслуживании и т.д.

Выберите вкладку [Запрос состояния] в информационном интерфейсе, чтобы войти в интерфейс запроса состояния.

Если информация о состоянии автомобиля отсутствует, то отобразится предупредительное сообщение "Информация отсутствует". При наличии информации о состоянии автомобиля, отобразится соответствующая информация.

Выберите вкладку [Техническое обслуживание] в информационном интерфейсе, чтобы войти в интерфейс технического обслуживания.

## 2-1. Приборная панель

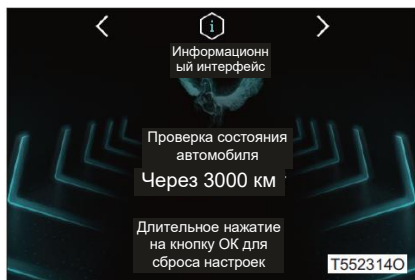

В интерфейсе технического обслуживания отображается остаточный цикл технического обслуживания.

Нажмите и удерживайте кнопку ОК для сброса настроек

### ■ Вспомогательные системы\*

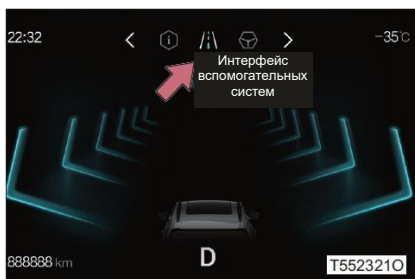

Выберите в многофункциональном главном меню значок вспомогательных систем, чтобы войти в интерфейс вспомогательных систем.

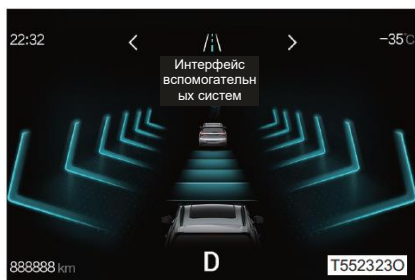

Интерфейс вспомогательных систем отображает информация системы предупреждения о выходе из полосы движения, системы адаптивного круиз-контроля и т.д.

### ■ Интерфейс маршрута

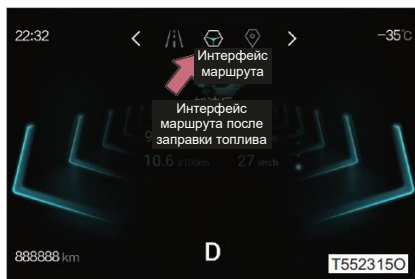

Выберите в многофункциональном главном меню значок маршрута, чтобы войти в интерфейс маршрута.

Вы можете просмотреть информацию о маршруте после сброса настроек/запуска двигателя/заправки топлива, а также текущий пробег и расход топлива.

Войдите в интерфейс маршрута, нажмите кнопку вверх или вниз, чтобы выполнять переключение между различными элементами интерфейса.

- Пройденное расстояние и расход топлива на данный момент

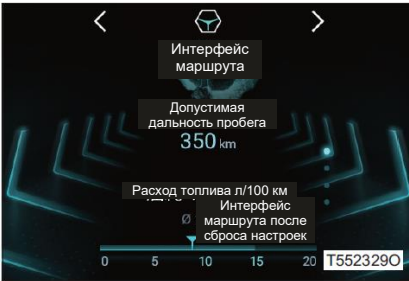

Отображает пройденное расстояние и расход топлива на данный момент.

- После сброса настроек

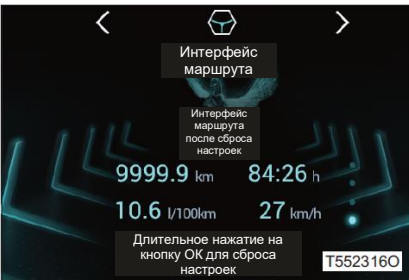

После сброса настроек интерфейс маршрута отображает информацию о маршруте с момента последнего сброса настроек.

После сброса настроек интерфейс маршрута отображает промежуточный пробег, время пробега, средний расход топлива, среднюю скорость.

Нажмите и удерживайте кнопку ОК на рулевом колесе, чтобы сбросить настройки.

- После запуска двигателя

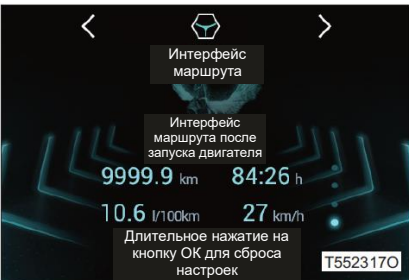

После запуска двигателя интерфейс маршрута отображает информацию о движении автомобиля в течение однократного ездового цикла.

После запуска двигателя интерфейс маршрута отображает промежуточный пробег, время пробега, средний расход топлива, среднюю скорость.

Нажмите и удерживайте кнопку ОК на рулевом колесе, чтобы сбросить настройки.

## 2-1. Приборная панель

- После заправки топлива

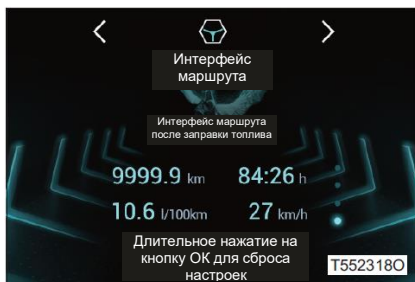

### ■ Интерфейс навигационной системы

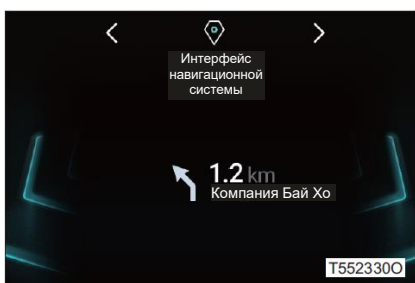
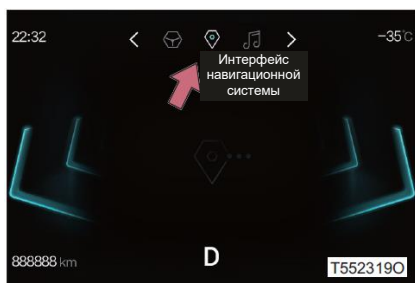

После заправки топлива интерфейс маршрута отображает информацию о движении автомобиля с момента последней заправки топлива.

После заправки топлива интерфейс маршрута отображает промежуточный пробег, время пробега, средний расход топлива, среднюю скорость.

Выберите в многофункциональном главном меню значок навигационной системы, чтобы войти в интерфейс навигационной системы.

Если навигационная система запущена, отображается соответствующая информация навигатора.

Если навигация не включена, то отобразится соответствующая подсказка.

Навигацию по устройствам необходимо активировать после включения навигации аудиосистемы.

## Мультимедиа

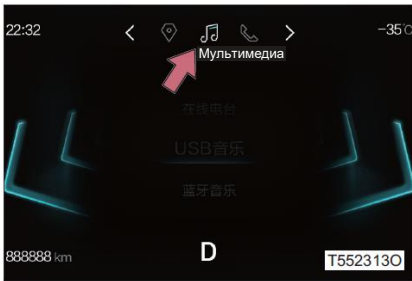

Выберите значок "Мультимедиа" в многофункциональном главном меню, чтобы войти в интерфейс информации о мультимедиа.

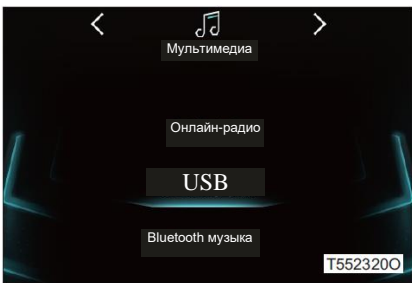

Тип мультимедиа можно переключать (USB музыка, Bluetooth музыка, онлайн-музыка, AM-радио, FM-радио, онлайн-радио и т.д.); после выбора можно воспроизводить соответствующий медиаконтент.

## Интерфейс телефона



Выберите в многофункциональном главном меню значок телефона, чтобы войти в интерфейс Bluetooth-телефона

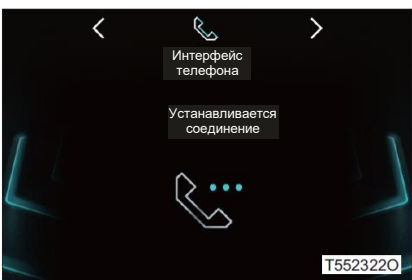



Отображает состояние подключения Bluetooth, состояние набора номера, состояние входящих вызовов, состояние вызовов, журнал вызовов и т.д.

## 2-1. Приборная панель

### ■ Предупредительные сообщения

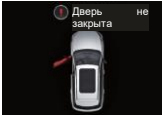
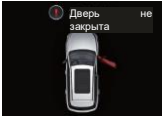
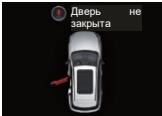
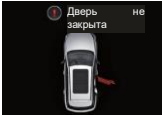
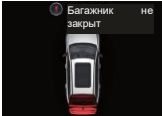
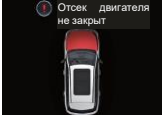
По причине различных конфигураций автомобиля, отображаемое содержание предупредительных сообщений также будет отличаться.

На экране отображается предупреждение в виде изображения/текстового сообщения	Текстовое сообщение
	Инициализация системы круиз-контроля
	Низкая скорость автомобиля
	Автоматический выход из системы круиз-контроля
	Выход из системы поперечного управления
	Не соответствует условиям эксплуатации интеллектуальной системы круиз-контроля
	Выход из интеллектуальной системы круиз-контроля
	Возьмите управление на себя

На экране отображается предупреждение в виде изображения/текстового сообщения	Текстовое сообщение
Отключите внешнее освещение	Соответствует ли ограниченная скорость интеллектуальной системе круиз-контроля
Проверьте батарейку ключа	Сохраняйте спокойствие, вызовите помощь
Ключ остался в салоне автомобиля	Проверьте подушки безопасности
Ключ не найден	Проверьте фары ближнего света
Источник питания не отключен	Проверьте фары дальнего света
Включите передачу Р	Проверьте левый указатель поворота
Противоугонная аутентификация не пройдена	Проверьте правый указатель поворота
Перед запуском нажмите на педаль сцепления	Проверьте стоп-сигнал
Перед запуском нажмите на тормоз	Проверьте систему регулировки сидений
Включите передачу Р или N	Проверьте блокиратор рулевой колонки
Недостаточная сила торможения электронного стояночного тормоза	Проверьте систему бесключевого доступа/запуска
Уклон дороги чрезмерно высокий и не подходит для парковки автомобиля	Проверьте систему "СТАРТ/СТОП"
Нажмите на педаль тормоза	Чрезмерно высокая температура охлаждающей жидкости
Закройте двери автомобиля и пристегните ремни безопасности	Недостаточный уровень топлива
Отпустите кнопку Р передачи	Проверьте двигатель
Отпустите кнопку разблокировки переключения передач	Проверьте уровень моторного масла
Перед включением передачи М, сначала включите передачу D	Проверьте систему управления электронной стабилизацией
При переключении передач, нажмите на кнопку разблокировки переключения передач	Проверьте антиблокировочную тормозную систему
При переключении передачи нажмите на педаль тормоза	Проверьте тормозную систему
При переключении передач остановите автомобиль	Проверьте систему электронного стояночного тормоза
Низкий заряд аккумулятора, запустите двигатель	Проверьте систему AUTO HOLD
Вручную запустите двигатель	Проверьте коробку передач
Система управления электронной стабилизацией отключена	Проверьте электронную систему переключения передач
Проверка состояния автомобиля XXX км	Проверьте систему электроусиления рулевого управления

## 2-1. Приборная панель

На экране отображается предупреждение в виде изображения/текстового сообщения	Текстовое сообщение
Ассистент смены полосы движения отключен	Проверьте систему мониторинга давления в шинах
Система предупреждения фронтального столкновения отключена	Продолжительный пробег менее 40 км Пожалуйста, заправьтесь как можно скорее
Очистите встроенную видеокамеру со стороны водителя	Проверьте уровень тормозной жидкости
Очистите передний бампер	Проверьте оптический датчик дождя
Очистите лобовое стекло	Проверьте ассистента смены полосы движения
Инициализация фронтальной видеокамеры...	Проверьте систему предупреждения о выходе из полосы движения
Выполните калибровку фронтальной видеокамеры	Проверьте систему предупреждения фронтального столкновения
Держите обе руки на рулевом колесе	Проверьте систему удержания автомобиля в полосе
Внимание - встречный автомобиль	Проверьте интеллектуальную систему круиз-контроля
Предупреждение о столкновении	Проверьте интеллектуальную систему напоминания об ограничении скорости
Не соответствует условиям эксплуатации системы круиз-контроля	Проверьте интеллектуальную систему дальнего света
Включите RES или слегка нажмите на педаль газа.	Проверьте систему адаптивного круиз-контроля
С небольшим усилием нажмите на педаль газа	Проверьте систему контроля спуска со склона
Выход из системы круиз-контроля	Проверьте систему мониторинга состояния водителя
Внешние условия неудовлетворительные	

3-1. Информация о ключе .....	82
Ключи .....	82
3-2. Открывание, закрывание и блокировка дверей и багажника.....	87
Дверь автомобиля .....	87
Багажник .....	93
Управление системой "умного ключа" .....	101
Цифровой ключ .....	105
3-3. Регулировка сидений.....	108
Передние сидения .....	108
Задние сидения .....	111
Подголовники.....	114
3-4. Регулировка рулевого колеса и зеркал заднего вида.....	116
Рулевое колесо.....	116
Внутреннее зеркало заднего вида .....	118
Внешние зеркала заднего вида ..	120
3-5. Открывание закрывание окон.....	123
Электрические стеклоподъемники .....	123
Люк в крыше/панорамный люк....	126

## 3-1. Информация о ключе

### Ключи

#### Ключи

Ключи, перечисленные ниже, поставляются с автомобилем.

◆ Автомобили без системы "умного ключа"

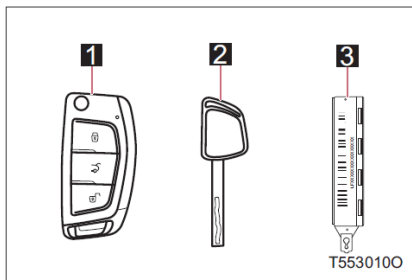

- 1** Ключ дистанционного управления
  - Управление функцией беспроводного дистанционного управления (см.Р.83)
- 2** Механический ключ
- 3** Бирка ключа

◆ Автомобили с системой "умного ключа", автомобили без цифрового ключа

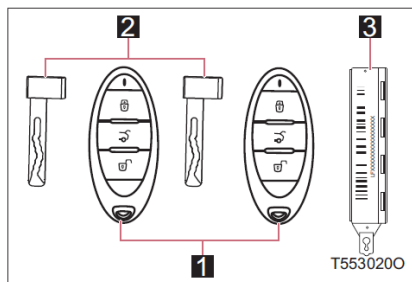

- 1** Умный ключ
  - Управление системой "умного ключа" (см.Р.101)
  - Управление функцией беспроводного дистанционного управления (см.Р.83)
- 2** Механический ключ
- 3** Бирка ключа

◆ Автомобили с системой "умного ключа", автомобили с цифровым ключом

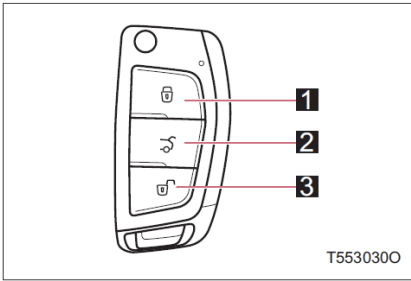

- 1** Умный ключ
  - Управление системой "умного ключа" (см.Р.101)
  - Управление функцией беспроводного дистанционного управления (см.Р.83)
- 2** Механический ключ
- 3** Цифровой ключ
 

Функции цифрового ключа соответствуют функциям умного ключа. Необходимую информацию (см.Р.105)
- 4** Бирка ключа

Беспроводное дистанционное управление

◆ Автомобили без системы "умного ключа"

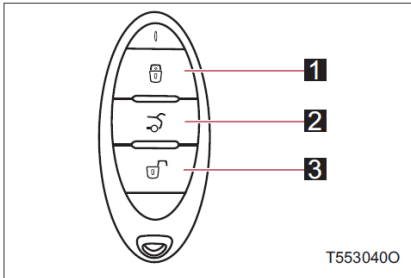

- 1** Блокировка дверей (см.Р.88)
- 2** Разблокировка багажника (см.Р.93)
- 3** Разблокировка дверей (см.Р.88)

◆ Автомобили с системой "умного ключа"

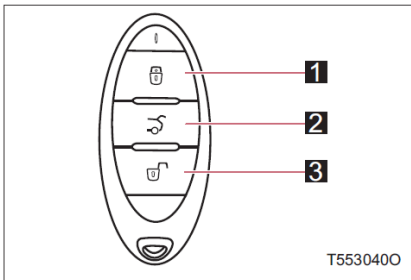

- 1** Блокировка дверей (см.Р.88)
- 2** Разблокировка багажника (см.Р.93)
- 3** Разблокировка дверей (см.Р.88)

## 3-1. Информация о ключе

### Использование механического ключа

#### ◆ Автомобили без системы "умного ключа"

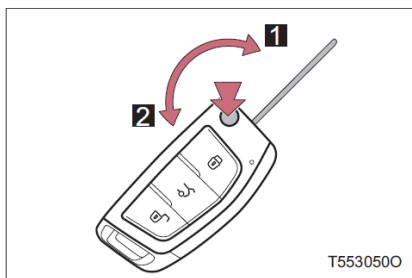

#### 1 Извлечение

Нажмите на кнопку, чтобы извлечь ключ

#### 2 Складывание

Нажмите и удерживайте кнопку, чтобы поместить ключ внутри держателя.

#### ◆ Автомобили с системой "умного ключа"

##### Шаг 1

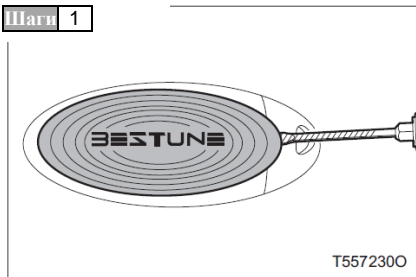

Вставьте обмотанную защитной лентой отвертку или аналогичный инструмент в краевое отверстие задней крышки ключа, а затем извлеките крышку.

##### Шаг 2

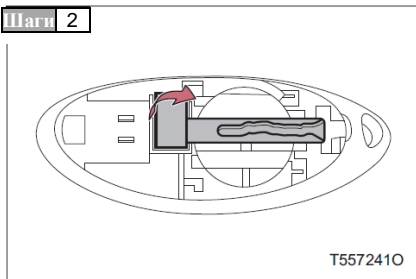

Извлеките механический ключ

После использования механического ключа, храните его в системе умного ключа. Держите при себе и механический ключ, и умный ключ. Если батарея умного ключа разряжена или функция умного входа работает ненадлежащим образом, потребуется использование механического ключа.

(см.Р.455)

### ■ Бирка ключа

Храните бирку ключа в надежном месте, а не в салоне автомобиля.

### ■ Особые указания во время полета

Если вы пронесли ключ с функцией беспроводного дистанционного управления в салон самолета, не нажимайте никакие кнопки на ключе во время полета. Если ключ находится в сумке и прочих вещах, убедитесь, что вы не сможете случайным образом нажать на кнопки умного ключа. Нажатие кнопки может привести к тому, что ключ будет излучать радиоволны, препятствующие полету самолета.

### ■ Уровень заряда батареи ключа

#### ◆ Автомобили без системы "умного ключа"

- Стандартный срок службы батареи составляет от 1 до 2 лет.
- Батарея может разрядиться, даже если ключ дистанционного управления не используется. Следующие признаки указывают на то, что батарея ключа имеет низкий заряд или уже разряжена. При необходимости замените батарею на новую. (см.Р.413)
  - Функция беспроводного дистанционного управления недоступна.
  - Диапазон, в котором доступна функция беспроводного дистанционного управления, может быть уменьшен.
  - Светодиодный индикатор на лицевой стороне умного ключа не загорается.

#### ◆ Автомобили с системой "умного ключа"

- Стандартный срок службы батареи составляет от 1 до 2 лет.
- Даже если умный ключ не используется, заряд батареи может израсходоваться. Следующие признаки указывают на то, что батарея умного ключа имеет низкий заряд или уже разряжена. При необходимости замените батарею на новую. (см.Р.413)
  - Система "умного ключа" или функция беспроводного дистанционного управления не работает.
  - Уменьшилась область обнаружения.
  - Светодиодный индикатор на лицевой стороне умного ключа не загорается.
  - На приборной панели отображается предупредительное сообщение "Проверьте заряд батареи ключа".
- Во избежание стремительного сокращения срока службы ключа, не размещайте его ближе 1 м к следующему электрическому оборудованию, которое генерирует магнитное поле:
  - Телевизор
  - Персональный компьютер
  - Мобильный телефон, беспроводной телефон и зарядное устройство
  - Мобильный или беспроводной телефон, которые в текущий момент заряжаются.
  - Настольная лампа
  - Индукционная плита

### ■ Замена батареи

см.Р.413



### ВНИМАНИЕ

#### ■ Не допускайте повреждений ключа

- Не роняйте ключ, чтобы избежать сильного удара или деформации.
- Не подвергайте ключ воздействию высокой температуры в течение длительного периода времени.
- Не мочите ключ и не очищайте его с помощью ультразвукового очистителя и прочего аналогичного оборудования.
- Не прикрепляйте к ключу металлические или магнитные предметы и не кладите его рядом с подобными рода веществами.
- Не разбирайте ключ.
- Не наклеивайте наклейки или прочие предметы на поверхность ключа.
- Автомобили с системой "умного ключа": не кладите ключ рядом с оборудованием, которое генерирует магнитное поле, таким как телевизоры, аудиосистемы, индукционные плиты или электронное медицинское оборудование (например, низкочастотное медицинское оборудование) и т.д.

#### ■ Носите с собой умный ключ (автомобили с системой "умного ключа")

Умный ключ следует носить на расстоянии не менее 10 см (сантиметров) от включенного электрооборудования. Радиоволны, излучаемые электрооборудованием в пределах 10 см (сантиметров) от умного ключа, могут повлиять на нормальную работу ключа.

#### ■ Когда система "умного ключа" выходит из строя или есть другие неисправности, связанные с ключом (автомобили с системой "умного ключа")

Доставьте автомобиль в центр продаж и обслуживания FAW Car и возьмите с собой все ключи, которые поставлялись с автомобилем.

#### ■ Потеря ключа

Если потеряны ключи, риск угона автомобиля значительно возрастает. При возникновении данной ситуации, передайте центру продаж и обслуживания FAW Car все прочие ключи, которые поставлялись с автомобилем.

### Дверь автомобиля

#### Блокировка и разблокировка дверей с наружной стороны автомобиля

##### ■ Функция умного входа\*

Носите с собой умный ключ или цифровой ключ\*, чтобы активировать данную функцию.

##### ◆ Тип А

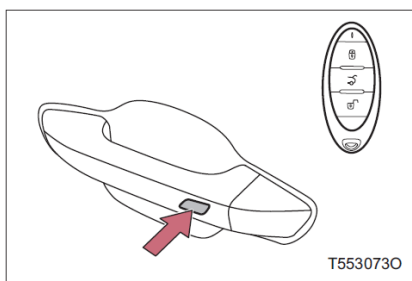

Когда переключатель "Старт/Стоп" двигателя отключен, а двери и багажник закрыты, нажмите на кнопку блокировки на ручке левой передней двери, чтобы заблокировать все двери; повторно нажмите на кнопку, чтобы разблокировать все двери.

Если какая-либо из дверей или багажник не закрыты, нажатие кнопки блокировки дверей не заблокирует двери.

##### ◆ Тип В

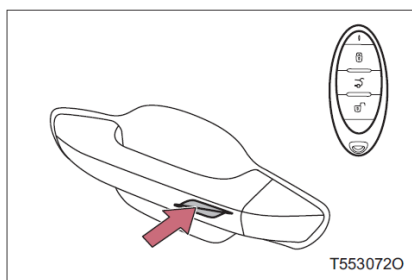

Когда переключатель "Старт/Стоп" двигателя отключен, а двери и багажник закрыты, коснитесь сенсорного выключателя на ручке левой передней двери, чтобы запереть все двери.

Когда какая-либо дверь не закрыта, невозможно заблокировать двери касанием индуктивного переключателя.

Убедитесь, что двери надежно закрыты.

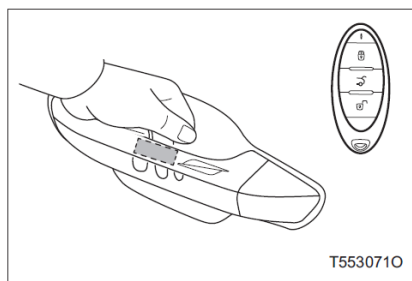

Когда переключатель "Старт/Стоп" двигателя отключен, а двери и багажник закрыты, возьмитесь за ручку левой передней двери чтобы разблокировать все двери.

Обязательно коснитесь сенсора на задней стороне ручки.

После того, как дверь будет заблокирована с помощью сенсорного выключателя, ее нельзя будет разблокировать в течение 2 секунд с помощью умного ключа, но функция разблокирования через дистанционное управление не ограничена.

## 3-2. Открывание, закрывание и блокировка дверей и багажника

### ■ Беспроводное дистанционное управление

#### ◆ Автомобили без системы "умного ключа"

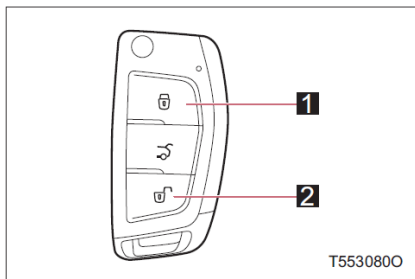

#### 1 Блокировка дверей автомобиля

При выключенном зажигании и закрытых дверях и багажника нажмите эту кнопку, чтобы запереть все двери.

Убедитесь, что двери надежно закрыты.

Если какая-либо из дверей или багажник не закрыты, блокировка с помощью нажатия данной кнопки не работает.

#### 2 Разблокировка дверей автомобиля

Метод переключения режимов разблокировки см.Р.89

#### ◆ Автомобили с системой "умного ключа"

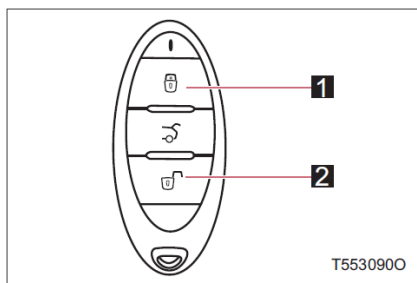

#### 1 Блокировка дверей автомобиля

Когда все двери и багажник закрыты, нажмите данную кнопку чтобы заблокировать все двери.

Убедитесь, что двери надежно закрыты.

Если какая-либо из дверей или багажник не закрыты, блокировка с помощью нажатия данной кнопки не работает.

#### 2 Разблокировка дверей автомобиля

Метод переключения режимов разблокировки см.Р.89

### ■ Механический ключ

Когда функции системы "умного ключа" и беспроводного дистанционного управления недоступны (например, батарея ключа разряжена), для отпирания/запирания двери автомобиля можно использовать механический ключ. (см.Р.455)

## 3-2. Открывание, закрывание и блокировка дверей и багажника

### ■ Сигналы управления

Если все указатели поворота мигают, это означает что двери автомобиля заблокированы/разблокированы. (дверь заблокирована: указатель поворота мигает один раз; дверь разблокирована: указатель поворота мигает дважды.)

### ■ Система безопасности

Если двери или багажник не открываются в течение приблизительно 30 секунд после разблокировки дверей с помощью беспроводного дистанционного управления, система безопасности автоматически блокирует двери автомобиля.

### ■ Переключение режимов разблокировки

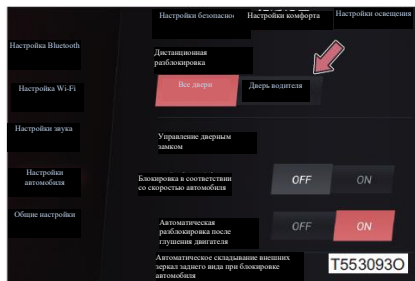

Режим дистанционной разблокировки можно настроить через аудиосистему. Если выбраны все двери, нажмите кнопку разблокировки на ключе для того, чтобы разблокировать все двери

Если в настройках указана дверь водителя, нажмите кнопку разблокировки на ключе в течение одного раза, чтобы разблокировать дверь водителя. Нажмите кнопку дважды, чтобы разблокировать все двери.

■ Если система "умного ключа" или беспроводного дистанционного управления не работают должным образом,

для блокировки и разблокировки дверей используйте механический ключ. (См.Р.455 Если батарея ключа разрядилась, используйте новую батарею. (см.Р.413)

## Блокировка и разблокировка дверей из салона автомобиля

### ■ Центральный замок

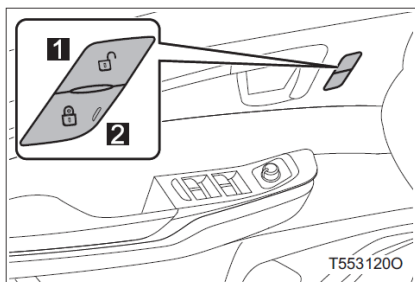

#### 1 Разблокировка

После блокировки дверей дистанционным ключом, вы не сможете разблокировать двери.

#### 2 Блокировка

При блокировке дверей автомобиля, загорается индикатор центрального замка. При разблокировке дверей автомобиля, данный индикатор гаснет.

При столкновении автомобиля, после разблокировки или открытии любой из дверей, вы не сможете заблокировать двери.

## 3-2. Открывание, закрывание и блокировка дверей и багажника

### Внутренняя дверная ручка

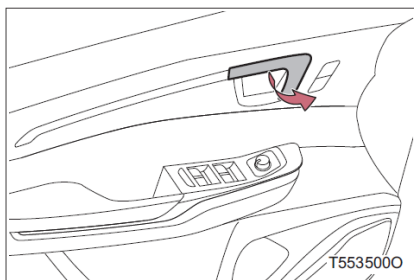

После блокировки дверей, потяните за внутреннюю ручку двери и дважды нажмите на кнопку разблокировки, чтобы открыть соответствующую дверь.

### Предохранительный блокиратор задней двери для детей

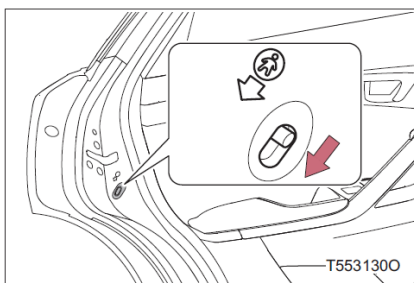

Потяните кнопку вниз, чтобы установить предохранительный блокиратор для детей, после установки данного блокиратора, открытие двери из салона автомобиля будет невозможным.

Благодаря предохранительному блокиратору, дети не смогут открыть задние двери из салона автомобиля.

### ■ Функция блокировки в соответствии со скоростью автомобиля и функция автоматической разблокировки после заглушения двигателя

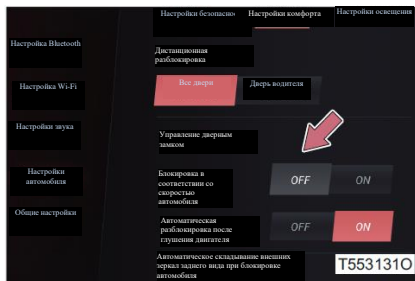

С помощью аудиосистемы можно включать или отключать функцию блокировки в соответствии со скоростью автомобиля и функцию автоматической разблокировки после заглушения двигателя.

После включения функции блокировки все двери будут заблокированы; в случае если какая-либо из дверей не будет заблокирована, а скорость автомобиля превышает 20 км/ч, дверь будет автоматически заблокирована.

После включения функции автоматической разблокировки, когда автомобиль заблокирован, переключатель "Старт/Стоп" двигателя или замок зажигания выключены, дверь разблокируется автоматически.

### ■ Разблокировка при столкновении

Если замок зажигания или переключатель "Старт/Стоп" двигателя находится в режиме ON, при столкновении автомобиля, двери автомобиля автоматически разблокируются и замигает лампа аварийной сигнализации.

### ■ Функция дистанционного поиска автомобиля

Когда автомобиль заблокирован и все двери и капот закрыты, дважды нажмите кнопку блокировки на ключе, поворотники мигнут 3 раза и одновременно с этим 3 раза прозвучит звуковой сигнал.

### ■ Условия, влияющие на работу системы "умного ключа" или беспроводного дистанционного управления

#### ◆ Автомобили без системы "умного ключа"

Функция беспроводного дистанционного управления может работать неправильно в следующих случаях:

- Когда батарея ключа беспроводного дистанционного управления разряжена
- При нахождении умного ключа рядом с телевизорами, электростанциями, заправочными станциями, радиостанциями, крупногабаритными дисплеями, аэропортами или прочими объектами, которые генерируют сильные радиоволны или электрические помехи
- При нахождении умного ключа рядом с портативным радиоприемником, мобильным телефоном или прочим беспроводным оборудованием
- Когда рядом находится несколько ключей беспроводного дистанционного управления
- Если клавишу ключа беспроводного дистанционного управления касается или закрывает металлический предмет
- Если рядом с автомобилем в текущий момент используются прочие ключи беспроводного дистанционного управления (генерирующие радиоволны)
- Когда ключ беспроводного дистанционного управления находится рядом с электрическим устройством (например, персональным компьютером)
- Если на стекле автомобиля приклеена защитная пленка с металлическими деталями или прочие металлические предметы

#### ◆ Для автомобилей с системой "умного ключа P.102".



### ПРЕДУПРЕЖДЕНИЕ

#### ■ Не допускайте возникновения аварийных ситуаций

При управлении автомобилем необходимо соблюдать следующие меры предосторожности.

В противном случае пассажиры могут быть выброшены из салона автомобиля по причине неожиданного открытия дверей, что вызовет серьезные травмы или смерть людей.

- Обязательно пристегнитесь ремнем безопасности.
- Обязательно блокируйте все двери.
- Убедитесь, что все двери закрыты надлежащим образом.
- При вождении не трогайте внутренние дверные ручки автомобиля.  
В противном случае это приведет к открытию дверей и выпадению пассажиров из автомобиля, что вызовет серьезные травмы или смерть людей.
- Если на задних сиденьях находятся дети, обязательно установите предохранительный блокиратор для детей.
- Выходя из автомобиля, убедитесь в том, что в салоне автомобиля нет людей, выньте ключи, закройте все окна и люк и заблокируйте все двери, чтобы предотвратить проникновение или угон автомобиля.
- Оставляя ребенка одного в салоне незапертого автомобиля, вы подвергаете его опасности. Если ребенок закрыт в салоне автомобиля с высокой температурой, это может привести к смерти ребенка.
- Прежде чем открыть дверь автомобиля, убедитесь в безопасности пространства вокруг автомобиля. Внезапное открывание двери может привести к тому, что вы заденете проезжающие автомобили или пешеходов и тем самым создадите аварийную ситуацию.
- После закрытия дверей убедитесь, что они полностью закрыты.

Если дверь закрыта ненадлежащим образом, это может привести к неожиданному открытию дверей во время управления автомобилем и возникновению аварийной ситуации.

### Багажник

#### Открытие багажника снаружи автомобиля

##### ■ Управление системой "умного ключа"\*

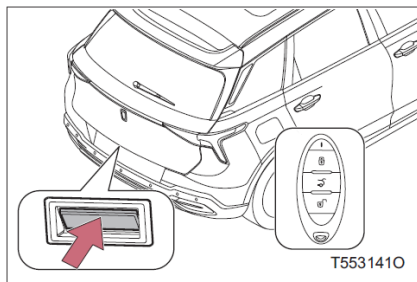

◆ Автомобили без электропривода двери багажника

Когда автомобиль заблокирован: возьмите с собой умный ключ и, нажимая кнопку открытия багажника, одновременно поднимайте дверь багажника.

Когда автомобиль разблокирован: нажимая кнопку открытия багажника, одновременно поднимайте дверь багажника.

◆ Автомобили с электроприводом двери багажника

Когда автомобиль заблокирован: возьмите с собой умный ключ и нажмите кнопку открытия багажника, он откроется автоматически.

Когда автомобиль разблокирован: нажмите кнопку открытия багажника, он откроется автоматически.

##### ■ Беспроводное дистанционное управление

◆ Автомобили без электропривода двери багажника

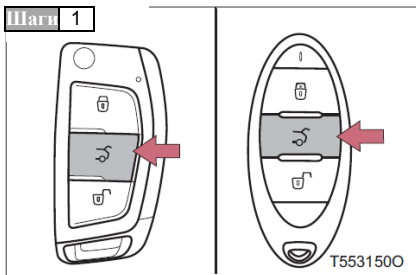

Нажмите и удерживайте кнопку открывания багажника на ключе в течение более 2 секунд, после чего замок багажника разблокируется.

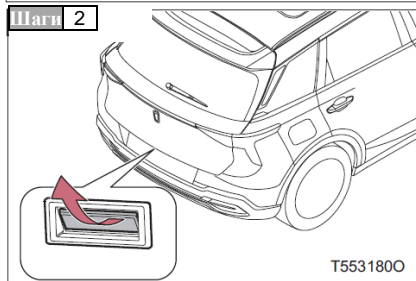

Нажимая кнопку открытия багажника, одновременно поднимайте дверь багажника.

## 3-2. Открывание, закрывание и блокировка дверей и багажника

### ◆ Автомобили с электроприводом двери багажника

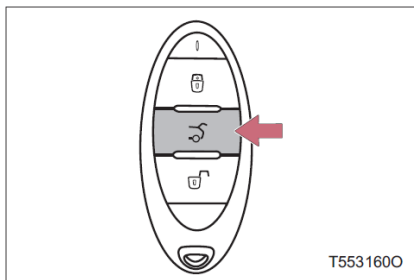

Нажмите и удерживайте кнопку на ключе в течение более 2 секунд и багажник автоматически откроется.

После открытия багажника, нажмите и удерживайте кнопку на ключе в течение более 2 секунд и багажник автоматически закроется.

### ■ Центральный замок

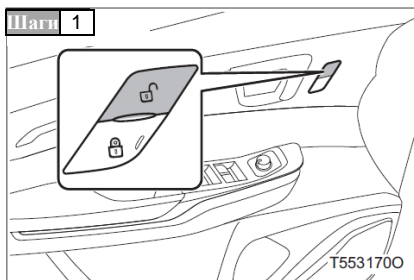

Нажмите на центральный замок, чтобы разблокировать кнопку.

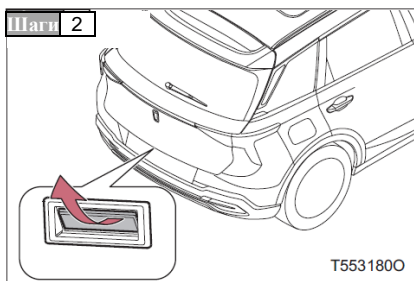

Нажимая кнопку открытия багажника, одновременно поднимайте дверь багажника.

## 3-2. Открывание, закрывание и блокировка дверей и багажника

### ■ Функция открытия багажника взмахом ноги\*

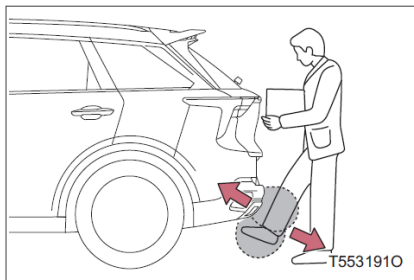

Встаньте с умным ключом посередине заднего бампера, быстро махните ногой вперед под бампер так, чтобы голень находилась в верхней области считывания, а ступня - в нижней, затем быстро уберите ногу, чтобы сработал датчик открытия багажника.

### Кнопка багажника с электроприводом (автомобили с электроприводом двери багажника)

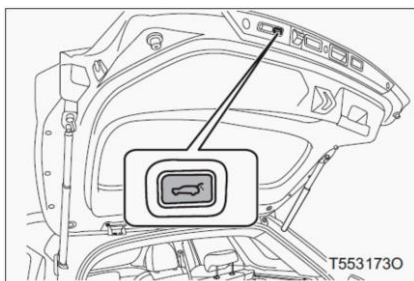

Нажмите кнопку багажника с электроприводом и багажник автоматически закроется.

При открытии/закрытии багажника, нажатие на данную кнопку закроет багажник. Повторно нажмите данную кнопку и багажник автоматически откроется.

### Закрытие багажника

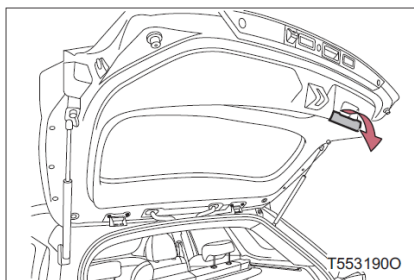

Чтобы опустить дверь багажника, используйте специальную ручку.

◆ Автомобили без электропривода двери багажника

Надавите на дверь багажника снаружи, чтобы закрыть багажник.

◆ Автомобили с электроприводом двери багажника

После чего багажник полностью закроется.

## 3-2. Открывание, закрывание и блокировка дверей и багажника

### Регулировка высоты открытия багажника (автомобили с электроприводом двери багажника)

#### ■ Аудиосистема

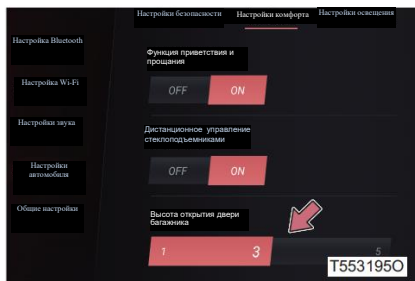

Через аудиосистему можно настроить 5 уровней высоты двери багажника.

#### ■ Кнопка багажника с электроприводом

**Шаги 1** Когда дверь багажника достигнет соответствующей высоты, нажмите кнопку багажника с электроприводом, чтобы остановить подъем двери багажника.

**Шаги 2** Нажмите и удерживайте кнопку багажника с электроприводом в течение 3 секунд и до тех пор, пока не раздастся звук зуммера.

Примечание:

Также можно вручную отрегулировать высоту открытия багажника. Откройте багажник на необходимую высоту, повторно нажмите и удерживайте кнопку багажника с электроприводом в течение 3 секунд и до тех пор, пока не раздастся звук зуммера.

#### ■ Подсветка багажника

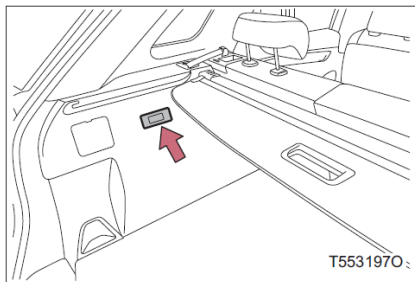

При открытии багажника, загорается подсветка багажника; при закрытии багажника, подсветка багажника гаснет.

Подсветка багажника автоматически выключается, если дверь багажника остается открытой в течение более 30 минут.

#### ■ Система защиты от защемления (автомобили с электроприводом двери багажника)

Если в процессе открытия/закрытия багажника, застрял какой-либо предмет, дверь багажника начнет автоматически закрываться и после короткого периода полностью остановится, в этот момент зуммер раздаст 3 звуковых сигнала.

#### ■ Зуммер (автомобили с электроприводом двери багажника)

При открытии/закрытии багажника срабатывает зуммер.

#### ■ Инициализация (автомобили с электроприводом двери багажника)

Вручную закройте багажник, чтобы начать инициализацию.



### ПРЕДУПРЕЖДЕНИЕ

Соблюдайте следующие меры предосторожности.

Несоблюдение этих мер может привести к гибели или серьезной травме.

#### ■ Перед началом вождения

- Убедитесь, что дверь багажника полностью закрыта. Если дверь багажника закрыта не полностью, это может привести к тому, что во время движения багажник неожиданно откроется и повредит близлежащий предмет либо вещи, находящиеся в багажнике вылетят, что вызовет аварийную ситуацию.
- Не позволяйте детям играть в багажнике.  
Если ребенок будет случайно заперт в багажнике, это может привести к тепловому удару, удушью или прочим травмам.
- Не позволяйте ребенку открывать или закрывать дверь багажника.

В противном случае это может привести к тому, что при открытии/закрытии багажника, руки, голова или шея ребенка могут быть зажаты дверью багажника.

#### ■ Особые указания при вождении

- При движении багажник должен находиться в закрытом состоянии.  
Если во время движения багажник не закрыт, это приведет к тому, что дверь багажника неожиданно откроется и повредит близлежащий предмет либо вещи, находящиеся в багажнике вылетят, что вызовет аварийную ситуацию.
- Во время движения запрещается перевозка людей в багажнике. В противном случае при экстренном торможении или столкновении автомобиля, это приведет к серьезным травмам или смерти людей.

#### ■ Меры предосторожности при взаимодействии с функцией реагирования на взмах ноги\*

При толчке ногой убедитесь, что стоите крепко. Используя эту функцию, стоя на обледенелой или наклонной поверхности, вы можете потерять равновесие.



### ПРЕДУПРЕЖДЕНИЕ

#### ■ Использование багажника

Соблюдайте следующие меры предосторожности.

В противном случае это может привести к заземлению частей тела и серьезным травмам людей.

- Прежде чем открывать дверь багажника, очистите дверь багажника от тяжелого груза, например от снега и льда. В противном случае это приведет к тому, что, после открытия багажника дверь багажника неожиданно закроется.
- При открытии или закрытии багажника убедитесь в безопасности окружающего пространства.
- Если поблизости находятся люди, обеспечьте их безопасность и предупредите их об открытии или закрытии багажника.
- В ветреную погоду при открытии и закрытии багажника будьте осторожны, поскольку сильный ветер может стать причиной резкого движения двери багажника.
- Автомобили без электропривода двери багажника: если дверь багажника не полностью открыта, это может привести к неожиданному закрытию багажника. Процесс открытия или закрытия багажника на дороге с уклоном намного труднее, чем на ровной поверхности, в связи с этим будьте осторожны при самостоятельном открытии и закрытии багажника. Перед использованием багажника, убедитесь, что дверь багажника полностью открыта и зафиксирована.
- При закрытии багажника будьте осторожны и не зажмите пальцы рук и прочие части тела.
- Автомобили без электропривода двери багажника: при закрытии багажника надавите на дверь багажника снаружи. При использовании специальной ручки для полного закрытия багажника, будьте осторожны и не зажмите кисти рук и зону предплечья.
- Автомобили без электропривода двери багажника: не устанавливайте какие-либо аксессуары на дверь багажника. В противном случае лишний груз, размещенный на двери багажника может стать причиной неожиданного закрытия багажника.
- При закрытии багажника не тяните и не держитесь за амортизатор багажника, поскольку это может привести к заземлению рук или повреждению амортизатора багажника, что в свою очередь вызовет аварийную ситуацию.
- Автомобили с электроприводом двери багажника: не открывайте или закрывайте багажник с большим усилием, поскольку это может привести к повреждению багажника.
- Автомобили с электроприводом двери багажника: если дверь багажника находится в приоткрытом состоянии, багажник автоматически закроется, будьте осторожны и не зажмите руки.

**ПРЕДУПРЕЖДЕНИЕ**

■ **Амортизатор багажника**

Багажник оснащен амортизатором для фиксирования двери багажника.

Соблюдайте следующие меры предосторожности, чтобы избежать повреждения амортизатора и неисправности багажника.

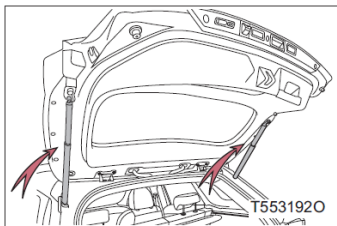

- Не наклеивайте на амортизатор какие-либо предметы, например наклейки, пластмассовые пленки или клейкий материал.
- Не прикасайтесь к амортизатору перчатками или прочими изделиями из волокнистой ткани.
- Не устанавливайте какие-либо крупногабаритные аксессуары на дверь багажника.
- Не кладите руки на амортизатор или не оказывайте поперечное усилие на амортизатор.
- Автомобили с электроприводом двери багажника: многократное открытие/закрытие багажника может привести к срабатыванию системы защиты от перегрева электроприводного амортизатора, в этот момент функция электропривода будет временно не активна, а функция ручного открытия/закрытия багажника доступна. После отключением системы защиты от перегрева, функция электропривода автоматически восстановится.

■ **Система защиты от заземления (автомобили с электроприводом двери багажника)**

Соблюдайте следующие меры предосторожности.

Несоблюдение этих мер может привести к гибели или серьезной травме.

- Запрещается намеренно заземлять какую-либо часть тела, чтобы активировать систему защиты от заземления.
- Если при полном закрытии багажника застрял какой-либо предмет, система защиты от заземления может не сработать. Будьте осторожны и не заземлите пальцы рук или прочие предметы.



### **ВНИМАНИЕ**

#### **■ Не допускайте повреждения двери багажника с электроприводом\***

- Убедитесь, что между дверью багажника и дверной рамой отсутствует скопление льда, которое может препятствовать движению багажника. Если на двери багажника установлен тяжелый груз, это может привести к неисправности багажника.
- При открытии и закрытии багажника не оказывайте большое усилие.

#### **■ Функция датчика касания ногой\***

- Если датчик касания ногой не срабатывает после нескольких касаний, подождите некоторое время и повторите попытку.
- Если у вас нет умного ключа, вы не сможете открыть или закрыть багажник касанием ноги.
- Во время сильного дождя, ливня, мойки автомобиля и т.д. или при проведении работ рядом с задним бампером, во избежание ошибочного срабатывания открытия багажника, убедитесь, что умный ключ не находится в пределах зоны срабатывания для открытия багажника.

### Управление системой "умного ключа"\*

Если вы держите умный ключ при себе, например, в кармане, вам доступны следующие операции.

(водитель должен иметь при себе умный ключ.)

- Блокировка и разблокировка дверей автомобиля (см.Р.87)
- Открытие багажника (см.Р.93)
- Запуск двигателя (см.Р.148)

#### ■ Положение антенны

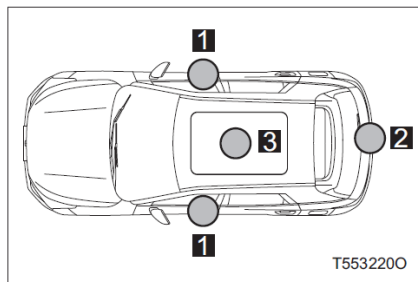

- 1 Внешняя антенна снаружи кузова автомобиля
- 2 Внешняя антенна снаружи багажника
- 3 Антенна внутри багажника

#### ■ Эффективный диапазон (зона обнаружения умного ключа)

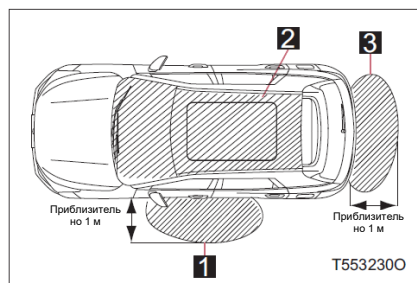

- 1 При блокировке или разблокировке дверей автомобиля  
Если умный ключ находится в зоне обнаружения автомобиля, можно выполнить блокировку или разблокировку дверей автомобиля. (блокировка/разблокировка дверей автомобиля возможна только если автомобиль находится в зоне обнаружения умного ключа.)
- 2 При запуске двигателя или переключении режимов переключателя "Старт/Стоп" двигателя  
Если умный ключ находится в зоне обнаружения внутри салона автомобиля, можно активировать следующие системы.
- 3 Открытие багажника  
Если умный ключ находится в пределах зоны срабатывания для открытия багажника, багажник может открыться.

## 3-2. Открывание, закрывание и блокировка дверей и багажника

### ■ Система аварийной сигнализации и предупредительных сообщений

Риск угона автомобиля и возникновения аварийных ситуаций, вызванных недостоверной эксплуатацией автомобиля, можно сократить с помощью лампы аварийной сигнализации или предупреждающих сообщений, отображаемых на дисплее приборной панели.

- При загорании любой из ламп аварийной сигнализации:

При загорании лампы аварийной сигнализации примите соответствующие меры. (см.Р.430)

- При отображении предупреждающего сообщения:

При отображении на приборной панели предупреждающего сообщения примите соответствующие меры. (см.Р.436)

В следующей таблице представлены соответствующие меры, которые требуется принять при отображении на приборной панели предупредительных сообщений.

Предупредительное сообщение	Пояснение	Соответствующие меры
Проверьте батарею ключа	Если переключатель "Старт/Стоп" двигателя находится в режиме ON и уровень заряда умного ключа низкий, на приборной панели отображается предупредительное сообщение.	Замените батарею умного ключа.
Ключ не найден	Если ключ находится не в салоне автомобиля и нажат переключатель "Старт/Стоп" двигателя, на приборной панели отобразится предупредительное сообщение.	Разместите ключ на установленном для него месте в салоне автомобиля.

### ■ Условия, влияющие на работу умного ключа

При возникновении следующих обстоятельств, связь между умным ключом и автомобилем будет нарушена и это повлияет на работу систему "умного ключа" и беспроводного дистанционного управления.

(Соответствующие меры: Р.455)

- При разряде батареи умного ключа

Стандартный срок службы батареи составляет от 1 до 2 лет. (даже если умный ключ не используется, заряд батареи может израсходоваться. ) При необходимости замените батарею (см.Р.413)

- При нахождении умного ключа рядом с телевышками, электростанциями, заправочными станциями, радиостанциями, крупногабаритными дисплеями, аэропортами или прочими объектами, которые генерируют сильные радиоволны или электрические помехи
- При нахождении умного ключа рядом с портативным радиоприемником, мобильным телефоном, беспроводным телефоном или другим беспроводным оборудованием

- Если к ключу прикреплены металлические предметы или прочие предметы, перекрывающие поверхность ключа
  - Карточки с алюминиевой фольгой
  - Пачки сигарет с алюминиевой фольгой
  - Кошелек или сумка с металлическими деталями
  - Монеты
  - Металлическая грелка
  - CD и DVD-диски и прочие носители
- Если рядом с автомобилем в текущий момент используются прочие ключи беспроводного дистанционного управления (генерирующие радиоволны)
- Если вы носите умный ключ вместе со следующими устройствами, излучающими радиоволны
  - Умный ключ другого автомобиля или беспроводной ключ беспроводного дистанционного управления, излучающий радиоволны.
  - Персональный компьютер
  - Цифровой проигрыватель
  - Портативная игровая система
- Если на заднем стекле автомобиля приклеена защитная пленка с металлическими деталями или прочие металлические предметы
- Если умный ключ находится рядом с зарядным устройством или электронным оборудованием

### ■ Особые указания при эксплуатации системы умного ключа

- Даже если умный ключ находится в пределах эффективного диапазона (зоне обнаружения), система умного ключа может не сработать при следующих обстоятельствах.
  - При блокировке или разблокировке дверей автомобиля умный ключ находится слишком близко к окну или внешней ручке двери, слишком близко или далеко от пола.
  - При разблокировке багажника, умный ключ находится слишком близко или далеко от пола, или слишком близко к центральной части заднего бампера.
  - При запуске двигателя или переключении режимов переключателя "Старт/Стоп" двигателя, умный ключ находится на приборной панели, в бардачке, на полу или в бардачке.
- Пока умный ключ находится в пределах рабочего диапазона, любой человек сможет заблокировать или разблокировать двери автомобиля, в связи с этим храните ключ в надежном месте.
- Если умный ключ находится рядом с автомобилем, двери автомобиля можно заблокировать с помощью функции беспроводного дистанционного управления, однако для разблокировки дверей автомобиля, функция умного входа может не работать. (используйте функцию беспроводного дистанционного управления для разблокировки дверей автомобиля. )
- Автомобиль не может быть заблокирован при следующих условиях:
  - Если переключатель "Старт/Стоп" двигателя не отключен, при выходе из автомобиля возьмите с собой умный ключ и заблокируйте двери автомобиля.
  - Если какая-либо из дверей открыта, используйте функцию умного входа, чтобы заблокировать двери автомобиля.

## 3-2. Открывание, закрывание и блокировка дверей и багажника

### ■ При длительной парковке автомобиля

- Во избежание угона автомобиля не размещайте умный ключ в диапазоне 2 м от автомобиля.
- При длительной парковке, необходимо заблокировать автомобиль. В противном случае аккумулятор может разрядиться.

### ■ Правильная эксплуатация системы управления

При работе с системой управления держите умный ключ при себе. При работе с системой управления вне автомобиля, не подносите умный ключ слишком близко к автомобилю.

Расположение и способ удерживания умного ключа могут повлиять на процесс обнаружения и работу системы управления.

### ■ Если система "умного ключа" не работает надлежащим образом

- Блокировка и разблокировка дверей: используйте механический ключ (см.Р.455)
- Запуск двигателя: см.Р.455



### **ПРЕДУПРЕЖДЕНИЕ**

#### ■ Особые указания при использовании электронного оборудования

- Лица с имплантированным кардиостимулятором, кардиостимулятором для сердечной ресинхронизирующей терапии или имплантированным кардиовертером-дефибриллятором, должны находиться на соответствующем расстоянии от антенны системы "умного ключа". (см.Р.101 Радиоволны могут повлиять на нормальную работу подобного рода устройств.

- Лица, которые не используют имплантированный кардиостимулятор, кардиостимулятор для сердечной ресинхронизирующей терапии или имплантированный кардиовертер-дефибриллятор, однако используют прочее электронное медицинское оборудование, должны проконсультироваться с производителем оборудования о влиянии радиоволн на работу подобного рода медицинских устройств.

Радиоволны могут оказать непредсказуемое влияние на работу вышеперечисленных медицинских устройств.

### Цифровой ключ\*

**Функция управления автомобилем в зоне обнаружения может быть реализована с помощью мобильного приложения "Цифровой ключ". Функции данного приложения соответствуют функциям системы умного ключа.**

#### ■ Загрузка приложения

Мобильное приложение «Цифровой ключ» можно загрузить и установить в магазинах приложений различных брендов. При необходимости обратитесь в центр продаж и обслуживания FAW Car для консультации.

#### ■ Регистрация аккаунта и вход

Пользователь должен предоставить компании-дистрибьютору персональные данные с целью проверки подлинности личности. Для регистрации учетной записи в приложении требуется пройти верификацию по номеру телефона, в противном случае, регистрация автомобиля будет невозможной. Пользователям необходимо запомнить пароль учетной записи, чтобы в дальнейшем использовать его при смене учетной записи или мобильного телефона.

#### ■ Привязка автомобиля

Владелец автомобиля должен следовать инструкциям приложения, чтобы завершить операцию привязки автомобиля и начать управление транспортным средством.

#### ■ Использование приложения

Для быстрого понимания и использования мобильного приложения, пользователи могут использовать «Инструкцию по использованию приложения».

#### ■ Поделиться ключом

Владелец автомобиля может поделиться 3 ключами с другими пользователями. Чтобы поделиться ключом необходимо использовать настройки полномочий и настройки своевременности данных. Для использования цифрового ключа, пользователи, которым были предоставлены ключи должны установить мобильное приложение.

#### ■ Требования к мобильному телефону

Мобильный телефон подключается к автомобилю через Bluetooth. При использовании приложения, необходимо включить Bluetooth мобильного телефона, мобильный телефон должен быть полностью заряжен, а приложение находится на переднем или заднем плане экрана.

## 3-2. Открывание, закрывание и блокировка дверей и багажника

### ■ Расположение модуля Bluetooth

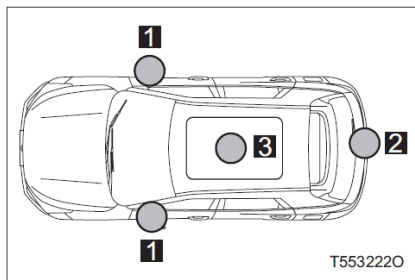

- 1 Модуль Bluetooth снаружи кузова автомобиля
- 2 Модуль Bluetooth снаружи багажника автомобиля
- 3 Модуль Bluetooth внутри кузова автомобиля

### ■ Эффективный диапазон (зона обнаружения цифрового ключа)

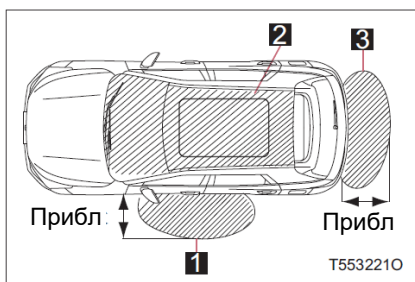

- 1 Блокировка или разблокировка дверей автомобиля

Если цифровой ключ находится в зоне обнаружения автомобиля, нажмите на сенсорную кнопку двери, чтобы заблокировать или разблокировать двери автомобиля.

- 2 При запуске двигателя или переключении режимов переключателя "Старт/Стоп" двигателя

Если цифровой ключ находится в зоне обнаружения в салоне автомобиля, можно активировать следующие системы.

Примечание: цифровой ключ может работать практически во всех зонах салона автомобиля, однако в некоторых местах, двигатель может не запуститься. Рекомендуется размещать мобильный телефон в месте, где цифровой ключ не выйдет из строя.

- 3 Открытие багажника

Когда автомобиль заблокирован, а цифровой ключ находится в пределах зоны срабатывания для открытия багажника, багажник может открыться.

#### ● Прочий диапазон расстояний

Расстояние для автоматической блокировки двери: 7-10 м

Расстояние для автоматической аутентификации соединения: более 15 м

Расстояние для активации автоматической функции приветствия: 8-12 м

Предупредительные сообщения:

Эффективный диапазон и расстояние для активации функциональных систем зависят от фактической среды использования.

### ■ Условия, влияющие на работу умного ключа

- Качество соединения Bluetooth меняется в зависимости от расположения мобильного телефона, а также из-за разности мощности сигнала, климатических условий, корпуса мобильного телефона и прочих факторов.
- Так как антенна Bluetooth находится в ручке передней двери автомобиля, не рекомендуется использовать металлическое покрытие для дверной ручки во избежание нарушения мощности сигнала антенны Bluetooth.

### ■ При длительной парковке автомобиля

- Во избежание угона автомобиля не размещайте цифровой ключ в диапазоне 3 м от автомобиля.
- При длительной парковке, необходимо заблокировать автомобиль. В противном случае аккумулятор может разрядиться.



### ВНИМАНИЕ

#### ■ При утере мобильного телефона

При утере мобильного телефона, риск угона автомобиля значительно возрастает. Храните мобильный телефон надлежащим образом и при необходимости свяжитесь с центром продаж и обслуживания FAW Car.

#### ■ Смена номера мобильного телефона

Чтобы сменить номер мобильного телефона владельца автомобиля, необходимо обратиться в центр продаж и обслуживания FAW Car.

#### ■ Изменение информации об автомобиле и его владельце

Поскольку к мобильному приложению привязана подлинная информация о владельце автомобиля, которая подтверждает его полномочия, при передаче автомобиля и смене данных требуется связаться с центром продаж и обслуживания FAW Car во избежание риска угона автомобиля и кражи личных данных.

#### ■ Права доступа

При использовании мобильного приложения для активации некоторых функций требуются соответствующие полномочия, также необходимо убедиться что сторонние инструменты не запрещают мобильному приложению "Цифровой ключ" доступ в интернет, в противном случае система не будет работать.

#### ■ Когда возникают проблемы

Если неисправность по каким-либо причинам не может быть устранена, обратитесь в центр продаж и обслуживания FAW Car.

### 3-3. Регулировка сидений

#### Передние сидения

##### Этапы регулировки

###### ◆ Сиденье водителя с рычагами ручного действия

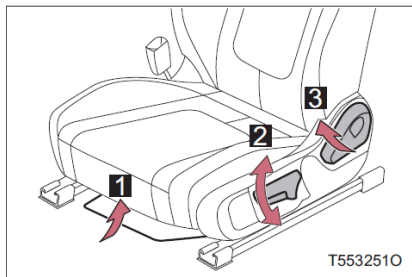

- 1 Рычаг регулировки переднего и заднего положения сиденья
- 2 Рычаг регулировки высоты сиденья
- 3 Рычаг регулировки угла наклона спинки сиденья

###### ◆ Сиденье водителя с электроприводом

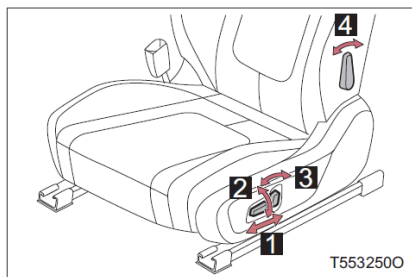

- 1 Кнопка регулировки переднего и заднего положения сиденья
- 2 Кнопка регулировки высоты сиденья
- 3 Кнопка регулировки угла наклона спинки сиденья
- 4 Рычаг регулировки опоры для поясницы

###### ◆ Сиденье переднего пассажира с рычагами ручного действия

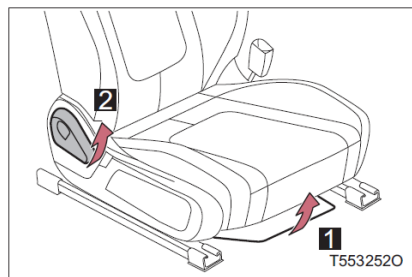

- 1 Рычаг регулировки переднего и заднего положения сиденья
- 2 Рычаг регулировки угла наклона спинки сиденья

## Память ключа при регулировке сиденья\*

**За счет идентификации данных водителя, ключ подключается к системе управления сиденьем, сохраняет и запрашивает сохраненные данные и выполняет регулировку соответствующих функций сиденья.**

■ Автоматическое сохранение данных

При выключении переключателя "Старт/Стоп" двигателя текущее положение сиденья автоматически сохраняется в памяти ключа.

■ Автоматический запрос данных

Включение/отключение функции приветствия и прощания выполняется с помощью аудиосистемы.

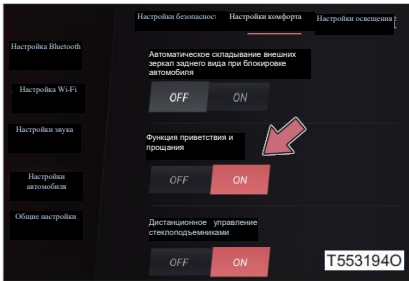

Если функция приветствия и прощания включена, то при разблокировке автомобиля, открытии и закрытии дверей, сиденье автоматически возвращается в заданное водителем положение.

Если в процессе регулировки сиденья нажать на переключатель "Старт/Стоп" двигателя и открыть дверь со стороны водителя, регулировка сиденья автоматически прекратится.



#### ПРЕДУПРЕЖДЕНИЕ

##### ■ Регулировка сиденья

- Чтобы снизить вероятность выскальзывания из-под поясного ремня безопасности, во время движения автомобиля не наклоняйте сиденье слишком сильно. При сильном наклоне сиденья, поясной ремень безопасности может соскользнуть с бедер и сдавить живот или же плечевой ремень заденет область шеи, при возникновении аварийной ситуации это может привести к серьезной травме или смерти людей.

- Убедитесь, что регулирующие элементы сиденья зафиксированы на исходной позиции.

Ненадежная регулировка сиденья и его спинки может привести к опасным последствиям. При экстренном торможении или столкновении автомобиля, это может привести к неожиданному смещению сиденья или спинки, что вызовет серьезные травмы людей. После регулировки попробуйте сдвинуть сиденье вперед и назад и покачать спинку, чтобы убедиться, что сиденье надежно зафиксировано.

- Не кладите руки под сиденье или рядом с регулируемыми элементами во избежание получения травм.

В противном случае регулировочный механизм сиденья может защемить ваши пальцы или руки.

- При регулировке положения сиденья, будьте осторожны, и следите за тем, чтобы другие пассажиры не пострадали при регулировке сиденья.

- Не позволяйте детям регулировать сиденье.

Позволяя ребенку регулировать сиденье, вы подвергаете его опасности. Защемление рук или ног ребенка может привести к серьезным травмам.

- Во время вождения не регулируйте сиденье, в противном случае, это может привести к неожиданному сдвигу сиденья и потере контроля над автомобилем.

##### ■ Тюнинг или замена сидений

- Тюнинг или замена передних сидений может привести к повреждению компонентов подушек безопасности, и при столкновении автомобиля подушки безопасности могут не сработать.

- Если вам необходимо демонтировать или заменить сиденье, обратитесь в центр продаж и обслуживания FAW Car.

##### ■ При повреждении сиденья

- Управление автомобилем с поврежденным сиденьем является небезопасным.

- При возникновении столкновения, даже если подушки безопасности не сработали, сиденье может быть повреждено. В связи с этим после столкновения автомобиля, свяжитесь с центром продаж и обслуживания FAW Car для проверки сидений, натяжителей ремней безопасности и подушек безопасности.

## Задние сидения

Спинки задних сидений оснащены функцией складывания. Заднее правое сиденье или центральное и левое сиденья можно складывать по отдельности.

## Складывание спинок задних сидений

**Шаг 1** Опустите подголовники задних сидений в самое нижнее положение.

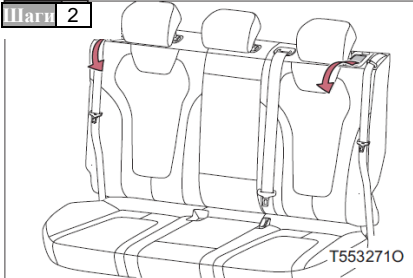

Потяните рычаг разблокировки спинки с левой и правой стороны задних сидений.

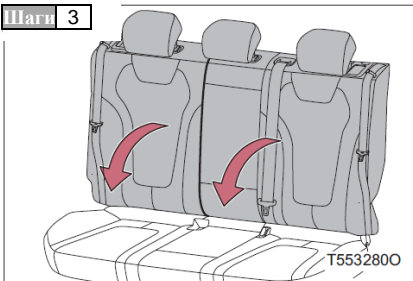

Сложите заднее правое сиденье, а затем центральное и левое сиденья.



#### ПРЕДУПРЕЖДЕНИЕ

##### ■ При складывании спинок задних сидений

Соблюдайте следующие меры предосторожности. Несоблюдение этих мер может привести к гибели или серьезной травме.

- Не складывайте спинки сидений во время движения автомобиля.
- Припаркуйте автомобиль на ровной поверхности, переведите рычаг переключения передач в положение Р (автоматическая коробка передач) или нейтральное положение (механическая коробка передач) и включите электронный стояночный тормоз.
- При складывании спинок задних сидений, будьте осторожны и не защемите руки.
- Перед складыванием спинок задних сидений отрегулируйте положение передних сидений, чтобы они не препятствовали складыванию спинок задних сидений.

##### ■ После складывания спинок задних сидений

- Во время вождения запрещается кому-либо сидеть на сложенной спинке сиденья или в багажнике.
- Не позволяйте детям залезать в багажник.

Дети не должны играть в салоне автомобиля со сложенными спинками сиденья. Если ребенок залез в багажник, а спинка сиденья откинута назад, ребенок может застрять в багажнике и стать причиной аварийной ситуации.

- Вещи, находящиеся в багажнике, должны быть надежно зафиксированы.

Во время вождения ненадежная фиксация вещей и багажа в багажнике может привести к опасным последствиям. Ненадежно зафиксированный багаж может препятствовать маневрированию при экстренном торможении или внезапном столкновении автомобиля.

**ПРЕДУПРЕЖДЕНИЕ****■ После возврата спинки сиденья в вертикальное положение**

Соблюдайте следующие меры предосторожности. Несоблюдение этих мер может привести к гибели или серьезной травме.

- Убедитесь, что ремень безопасности не перекручен и не защемлен между спинкой и внутренней стороной сиденья.

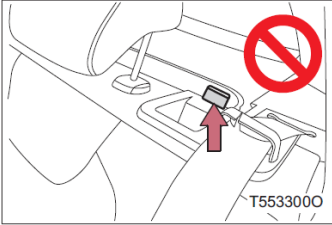

- Попробуйте сдвинуть сиденье вперед и назад и покачать спинку, чтобы убедиться, что сиденье надежно зафиксировано.

Если спинка сиденья не зафиксирована надежно, вы можете увидеть красный знак на ручке фиксатора спинки. Убедитесь, что вы не видите красный знак.

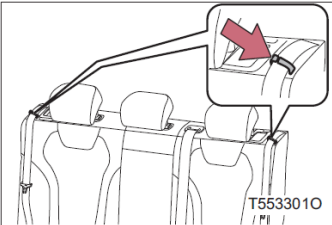

- Убедитесь, что ремень безопасности проходит через направляющее кольцо ремня безопасности, расположенное над задним сиденьем.

### 3-3. Регулировка сидений

#### Подголовники

##### Регулировка подголовника

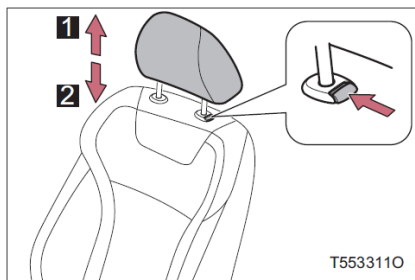

##### 1 Вверх

Потяните подголовник вверх

##### 2 Вниз

Удерживая кнопку разблокировки, опустите подголовник вниз.

##### ■ Демонтаж подголовника

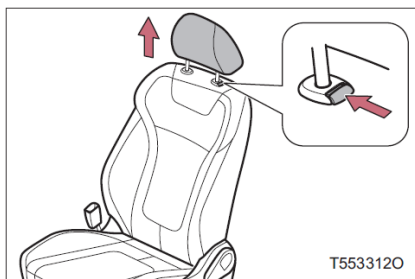

Удерживая кнопку разблокировки, потяните подголовник вверх.

Если потолок препятствует снятию подголовника, отрегулируйте угол наклона спинки сиденья, чтобы снять подголовник.

##### ■ Установка подголовника



Вставьте подголовник в монтажные отверстия и опускайте его до положения блокировки.

## ■ Регулировка высоты подголовника

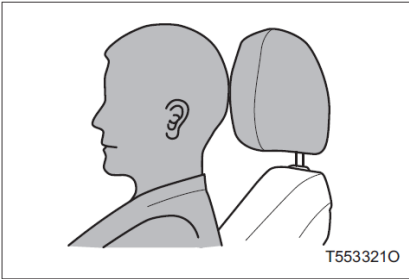

Отрегулируйте подголовник так, чтобы центр затылка находился в центре подголовника, а верхний край подголовника находился на той же высоте, что и макушка (или как можно выше).

При регулировке подголовника для невысоких пассажиров прижмите подголовник как можно ниже, при регулировке подголовника для высоких пассажиров поднимите подголовник как можно выше.

**ПРЕДУПРЕЖДЕНИЕ**

## ■ Меры предосторожности при использовании подголовника

При использовании подголовника, соблюдайте следующие меры предосторожности, в противном случае это может привести к серьезным травмам или смерти людей.

- Используйте подголовники, специально разработанные для сиденья.
- Водитель и все пассажиры должны правильно отрегулировать подголовник, в соответствии со своим телосложением. Верхний край подголовника должен располагаться как можно выше относительно макушки головы, не ниже уровня глаз, а центр затылка должен располагаться как можно ближе к центру подголовника.
- Неправильно отрегулированные подголовники увеличивают риск травмирования пассажиров в случае аварии или экстренного торможения.
- После регулировки подголовника надавите на подголовник, чтобы убедиться в надежности фиксации.
- Не управляйте автомобилем со снятым подголовником.

Независимо от того, управляете ли вы автомобилем или нет, подголовники должны быть установлены и отрегулированы в соответствии с правильным положением. Управление автомобилем с низко установленным подголовником или без него является небезопасным. При столкновении автомобиля, отсутствие подголовника может привести к серьезной травме шеи.

- Не регулируйте подголовник во время вождения.

### 3-4. Регулировка рулевого колеса и зеркал заднего вида.

#### Рулевое колесо

##### Этапы регулировки

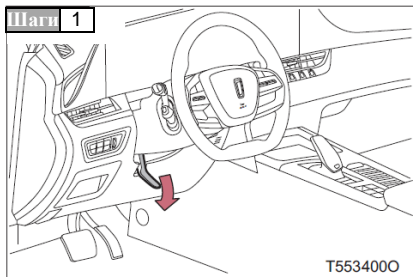

Держите рулевое колесо и потяните регулировочный рычаг вниз.

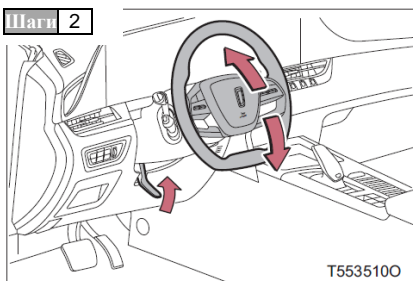

Сместите рулевое колесо в вертикальном направлении и отрегулируйте до необходимого положения.

После регулировки рулевого колеса до необходимого положения, потяните регулировочный рычаг вверх, чтобы зафиксировать рулевое колесо.

#### Клаксон

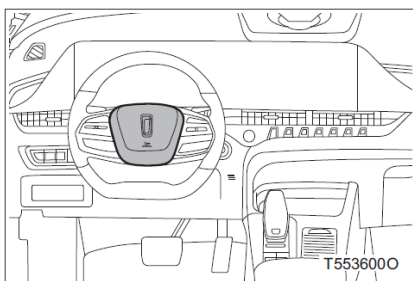

Чтобы подать звуковой сигнал, нажмите на значок клаксона или область вокруг значка.



#### ПРЕДУПРЕЖДЕНИЕ

##### ■ Особые указания в процессе вождения

В процессе вождения, запрещается выполнять регулировку рулевого колеса, в противном случае это может привести к потере контроля над автомобилем и возникновению аварийной ситуации, которая вызовет серьезные травмы или смерть людей.

##### ■ После регулировки рулевого колеса

Убедитесь, что рулевое колесо надежно зафиксировано, в противном случае это может привести к резкому смещению рулевого колеса и возникновению аварийной ситуации, приводящей к серьезным травмам или смерти людей.

Кроме этого, ненадежная фиксация рулевого колеса повлияет на нормальную работу клаксона.

### 3-4. Регулировка рулевого колеса и зеркал заднего вида.

#### Внутреннее зеркало заднего вида

В зависимости от модели, данный автомобиль оснащен двумя типами внутренних зеркал заднего вида: внутреннее зеркало заднего вида с ручным антибликовым затемнением и внутреннее зеркало заднего вида с автоматическим антибликовым затемнением.

#### Внутреннее зеркало заднего вида с ручным антибликовым покрытием

Для внутреннего зеркала заднего вида с ручным антибликовым покрытием используется оптический принцип, который применяется для изменения отражательной способности заднего освещения (например, передние задние фары).

#### ■ Регулировка зеркала заднего вида

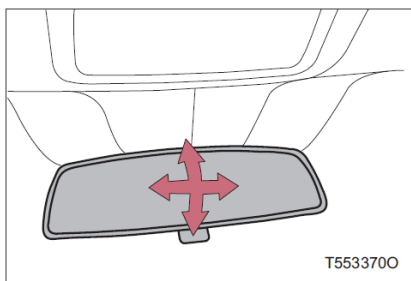

Зеркала заднего вида регулируются в зависимости от положения водителя, вверх и вниз/влево и вправо.

#### ■ Функция антибликового покрытия

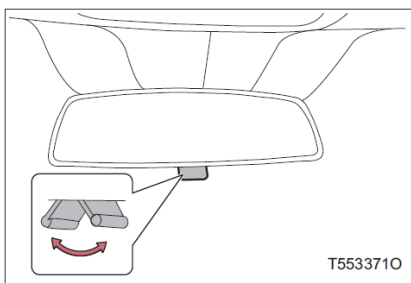

Включение или отключение функции антибликового покрытия выполняется по мере необходимости с использованием регулировочного рычага .

#### Автоматическое антибликовое внутреннее зеркало заднего вида

##### ■ Регулировка зеркала заднего вида

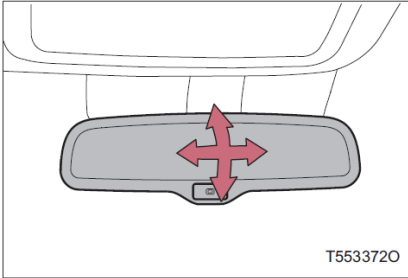

В зависимости от положения водителя внутреннее зеркало заднего вида можно регулировать по направлениям вверх, вниз, влево и вправо.

Водитель должен правильно отрегулировать внутреннее зеркало заднего вида, чтобы он мог четко видеть ситуацию позади автомобиля через заднее ветровое стекло.

##### ■ Функция антибликового покрытия

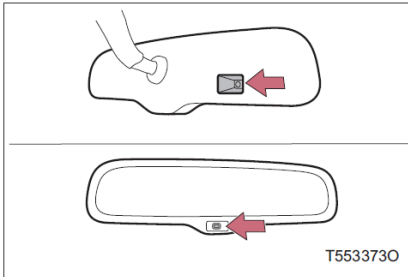

Передние и задние датчики определяют интенсивность света сзади автомобиля и автоматически уменьшают отражение.

Не прикасайтесь к датчику и не накрывайте его, чтобы обеспечить его правильное функционирование.

#### ПРЕДУПРЕЖДЕНИЕ

##### ■ В процессе вождения

- В процессе вождения запрещается выполнять регулировку внутреннего зеркала заднего вида, в противном случае это может привести к потере контроля над автомобилем и возникновению аварийной ситуации, которая вызовет серьезные травмы или смерть людей.
- Предметы, размещенные на задних сиденьях и сложенные выше уровня спинок сидений, будут мешать обзору водителя при использовании внутреннего зеркала заднего вида, вследствие чего это может привести к дорожно-транспортному происшествию. В связи с этим, не складывайте предметы выше установленной высоты спинки сиденья.

### 3-4. Регулировка рулевого колеса и зеркал заднего вида.

#### Внешние зеркала заднего вида

##### Регулировка внешних зеркал заднего вида

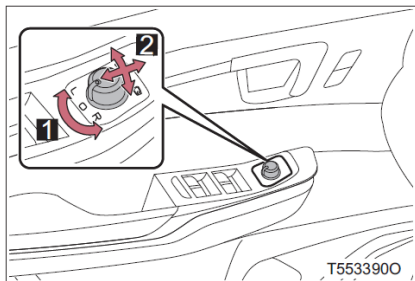

- 1 Поверните ручку управления, чтобы выбрать зеркало заднего вида, которое требуется отрегулировать («L»: левое, «R»: правое)
- 2 Используйте ручку управления, чтобы отрегулировать зеркало заднего вида вверх/вниз или внутрь/наружу.

##### Складывание внешних зеркал заднего вида

- ◆ Складывание внешних зеркал заднего вида ручного действия

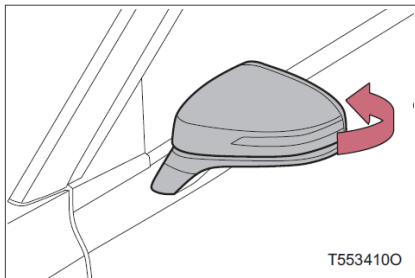

Чтобы сложить внешние зеркала заднего вида нажмите на них в сторону задней части автомобиля.

### 3-4. Регулировка рулевого колеса и зеркал заднего вида.

#### ◆ Складывание внешних зеркал заднего вида с электроприводом\*

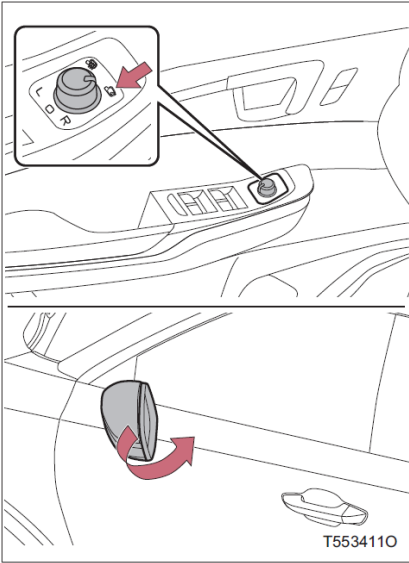

Чтобы сложить внешние зеркала заднего вида и вернуть их в исходное положение, поверните тумблер внешних зеркал заднего вида как показано на Рисунке.

3

Работа  
компонента

каждого

#### Обогрев внешних зеркал заднего вида\*

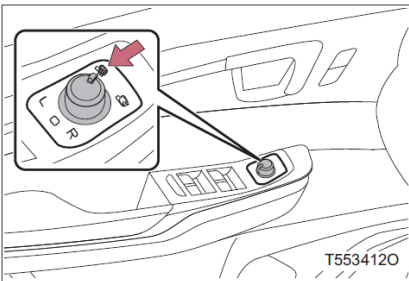

Чтобы включить и отключить функцию обогрева внешних зеркал заднего вида, поверните тумблер внешних зеркал заднего вида как показано на рисунке.

### 3-4. Регулировка рулевого колеса и зеркал заднего вида.

- Условия для регулировки угла наклона внешних зеркал заднего вида с электроприводом
  - ◆ Автомобили без системы "умного ключа"  
Замок зажигания находится в положении ON.
  - ◆ Автомобили с системой "умного ключа"  
Переключатель запуска двигателя находится в режиме ON.
- Условия для обогрева внешних зеркал заднего вида с электроприводом  
Запуск двигателя.
- Автоматическое складывание внешних зеркал заднего вида при блокировке автомобиля\*

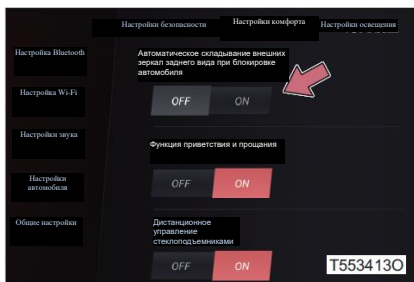

Функция включается/выключается с помощью аудиосистемы. После включения этой функции внешние зеркала заднего вида будут автоматически складываться при блокировке автомобиля. При разблокировке автомобиля, внешние зеркала заднего вида автоматически раскрываются.

#### ПРЕДУПРЕЖДЕНИЕ

##### ■ При вождении автомобиля

Во время вождения соблюдайте следующие меры предосторожности. В противном случае несоблюдение данных мер предосторожности может привести к потере контроля над автомобилем и возникновению аварийной ситуации, приводящей к серьезным травмам или смерти людей.

- Осмотритесь вокруг, прежде чем сменить полосу движения.
- Не регулируйте внешние зеркала заднего вида во время движения.
- Не управляйте автомобилем со сложенными внешними зеркалами заднего вида. Перед началом вождения раскройте и отрегулируйте внешние зеркала заднего вида.

##### ■ При работе с системой обогрева внешних зеркал заднего вида

Не прикасайтесь к зеркальной поверхности внешних зеркал заднего вида, поскольку при сильном нагреве, вы можете получить ожоги.

##### ■ При регулировке внешних зеркал заднего вида

Во избежание получения серьезных травм и повреждения внешних зеркал заднего вида в процессе регулировки, будьте осторожны и не защемите руки.

## Электрические стеклоподъемники

## Открытие и закрытие окон с помощью электрических стеклоподъемников

## ■ Кнопка электрического стеклоподъемника со стороны водителя

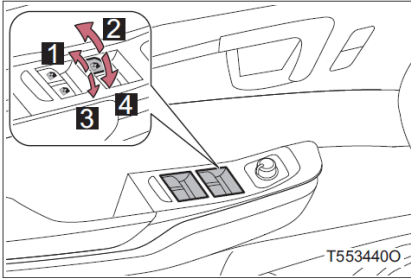

- 1 Закрытие окон с помощью ручного стеклоподъемника
- 2 Закрытие окон с помощью автоматического стеклоподъемника \*1
- 3 Открытие окон с помощью ручного стеклоподъемника
- 4 Открытие окон с помощью автоматического стеклоподъемника \*1

\*1: во время открытия окна, повторно нажмите на кнопку стеклоподъемника, чтобы привести окно в полуоткрытое состояние.

## ■ Кнопка электрического стеклоподъемника со стороны пассажиров

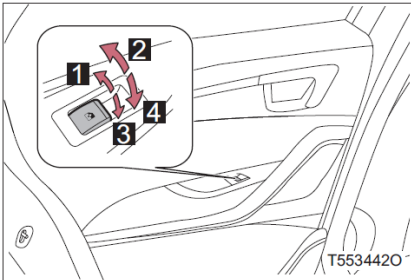

- 1 Закрытие окон с помощью ручного стеклоподъемника
- 2 Закрытие окон с помощью автоматического стеклоподъемника \*1
- 3 Открытие окон с помощью ручного стеклоподъемника
- 4 Открытие окон с помощью автоматического стеклоподъемника \*1

\*1: во время открытия окна, повторно нажмите на кнопку стеклоподъемника, чтобы привести окно в полуоткрытое состояние.

## Кнопка блокировки электрического стеклоподъемника

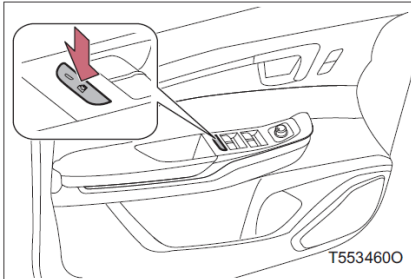

Нажмите на кнопку электрического стеклоподъемника, когда загорится индикатор на кнопке, кнопка электрического подъемника со стороны пассажиров задних сидений будет заблокирована.

За счет использования данной кнопки, можно предотвратить случайное открытие окон пассажиров задних сидений во время движения автомобиля, и тем самым обеспечить безопасность пассажиров. Передние электрические стеклоподъемники не управляются данной кнопкой блокировки.

### 3-5. Открывание закрывание окон.

#### ■ Принцип работы электрических стеклоподъемников

- ◆ Автомобили без системы "умного ключа"  
Замок зажигания находится в положении ON.
- ◆ Автомобили с системой "умного ключа"

Переключатель запуска двигателя находится в режиме ON.

#### ■ Дистанционное управление стеклоподъемниками

Когда все двери, капот и дверь багажника закрыты, а переключатель "Старт/Стоп" двигателя или замок зажигания выключены, находясь в пределах зоны срабатывания, нажмите и удерживайте кнопку блокировки на ключе, чтобы закрыть все окна.

#### ■ Дистанционное управление стеклоподъемниками

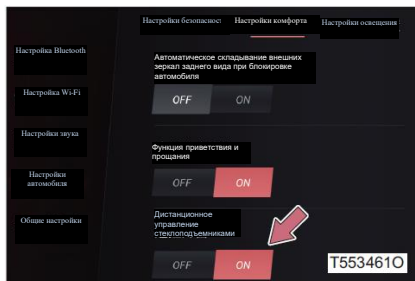

Активацию функции дистанционного управления стеклоподъемниками можно выполнить с помощью аудиосистемы. Когда данная функция включена, все двери, капот и

дверь багажника закрыта, а переключатель "Старт/Стоп" двигателя или ключ зажигания выключены, находясь в пределах зоны срабатывания, нажмите и удерживайте кнопку блокировки на ключе, чтобы закрыть все окна.

#### ■ Функция управления окнами после отключения двигателя

Все окна остаются открытыми в течение 60 секунд после выключения переключателя "Старт/Стоп" двигателя или замка зажигания и открытия двери водителя.

#### ■ Инициализация систем управления

Если система защиты от защемления окном не работает, требуется выполнить инициализацию системы.

Вручную управляйте кнопкой стеклоподъемника, чтобы опустить окно вниз, а затем поднять вверх, далее нажмите на кнопку стеклоподъемника и удерживайте в течение 2 секунд.

#### ■ Система защиты от защемления

При активации системы защиты от защемления, если при автоматическом подъеме, обнаружено какое-либо препятствие, окно автоматически опускается.

**ПРЕДУПРЕЖДЕНИЕ**

Соблюдайте следующие меры предосторожности.

Несоблюдение этих мер может привести к гибели или серьезной травме.

■ **Закрытие окна с помощью стеклоподъемника**

- Водитель несет ответственность за работу всех электрических стеклоподъемников, в том числе со стороны пассажиров. Во избежание случайного открытия окон (особенно детьми), не позволяйте детям управлять электрическими стеклоподъемниками. Электрические стеклоподъемники могут защемить части тела детей и прочих пассажиров. Кроме этого, когда в автомобиле находятся дети, рекомендуется использовать кнопку блокировки стеклоподъемников. (см.Р.123
- При открывании окон следите за тем, чтобы ни одна часть тела пассажира не была защемлена.
- Выходя из автомобиля, выключите переключатель "Старт/Стоп" двигателя или зажигание, возьмите с собой ключ и выйдите из автомобиля вместе с детьми. Из-за шалостей детей может произойти непреднамеренное срабатывание стеклоподъемников, что вызовет возникновение несчастных случаев.

■ **Система защиты от заземления**

- Запрещается намеренно заземлять какую-либо часть тела, чтобы активировать систему защиты от заземления.
- Если при полном закрытии окон застрял какой-либо предмет, система защиты от заземления может не сработать.

## 3-5. Открывание/закрывание окон.

### Люк в крыше/панорамный люк\*

В зависимости от модели автомобиля, некоторые из них оснащены люком в крыше или панорамным люком.

#### Люк в крыше

##### ■ Подъем/заккрытие люка

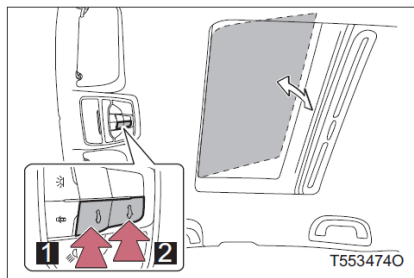

##### 1 Подъем люка

Если люк закрыт, нажмите на данную кнопку, чтобы осуществить полный подъем люка.

##### 2 Заккрытие люка

Если люк открыт, нажмите на данную кнопку, чтобы закрыть люк.

##### ■ Открытие/заккрытие люка

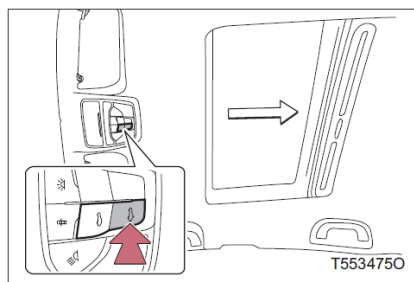

Если люк закрыт, нажмите на данную кнопку и люк автоматически откроется; нажмите и удерживайте данную кнопку, чтобы вручную открыть люк.

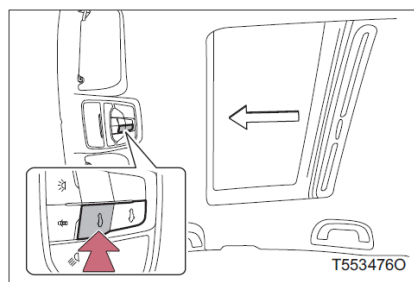

Если люк открыт, нажмите на данную кнопку и люк автоматически закроется; нажмите и удерживайте данную кнопку, чтобы вручную закрыть люк.

#### Предупредительные сообщения:

- Во время движения люка нажмите любую кнопку люка, чтобы привести его в полуоткрытое состояние, повторно нажмите на кнопку, чтобы продолжить движение люка.
- Солнцезащитный козырек можно открывать и закрывать вручную. Однако при открытии люка, автоматически открывается солнцезащитный козырек.

#### Панорамный люк

##### ■ Открытие/закрывание солнцезащитного козырька

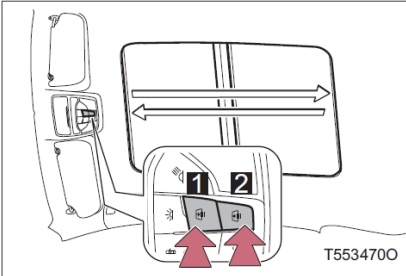

**1** Закрытие люка

**2** Открытие

#### Напоминание:

Во время движения солнцезащитного козырька, нажмите любой переключатель солнцезащитного козырька, чтобы привести его в полуоткрытое состояние, повторно нажмите на кнопку, чтобы продолжить движение солнцезащитного козырька.

##### ■ Подъем/закрывание люка

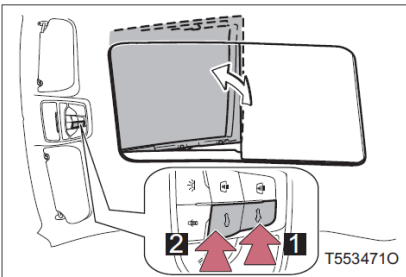

**1** Подъем люка

Если люк закрыт, нажмите на данную кнопку, чтобы осуществить полный подъем люка.

**2** Закрытие люка

Если люк открыт, нажмите на данную кнопку и люк автоматически закроется; нажмите и удерживайте данную кнопку, чтобы вручную закрыть люк.

## 3-5. Открывание/закрывание окон.

### ■ Подъем/закрытие люка

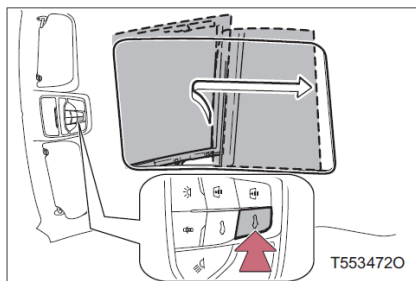

Если люк закрыт, нажмите на данную кнопку, чтобы приподнять люк, повторно нажмите на кнопку, чтобы полностью открыть люк.

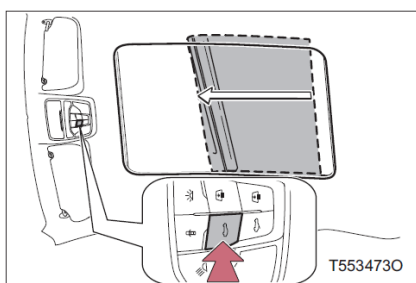

Если люк открыт, нажмите на данную кнопку и люк автоматически закроется; нажмите и удерживайте данную кнопку, чтобы вручную закрыть люк.

#### Предупредительные сообщения:

Во время движения люка нажмите на любую кнопку люка, чтобы привести его в полуоткрытое состояние, повторно нажмите на кнопку, чтобы продолжить движение люка.

### ■ Условия эксплуатации люка

Переключатель запуска двигателя находится в режиме ON.

### ■ Функция дистанционного управления

- Условия эксплуатации: переключатель "Старт/Стоп" двигателя выключен, все двери и багажник закрыты.
- В зоне срабатывания нажмите и удерживайте кнопку блокировки на умном ключе в течение 3 секунд или дольше, чтобы закрыть люк.

### ■ Управление инициализацией люка

Нажмите и удерживайте переключатель открытия люка в течение 10 секунд до упора ударного механизма. Отпустите переключатель, снова нажмите и удерживайте переключатель открытия люка в течение 5 секунд, люк полностью откроется и закроется, и, наконец, остановится в точке полного закрытия, таким образом завершив запуск люка.

#### Предупредительные сообщения:

Во время процесса инициализации вы должны нажимать переключатель открытия в течении всего времени, продолжая нажатие со средним усилием, иначе запуск не завершится.

#### ■ Управление инициализацией панорамного люка

##### ● Запуск люка

Когда переключатель "Старт/Стоп" двигателя находится в режиме ON, полностью закройте люк, затем нажмите и удерживайте переключатель закрытия люка в течение 10 секунд, люк переместится вперед и резко остановится, затем, когда люк плавно переместится и остановится, отпустите переключатель. Нажмите и удерживайте переключатель закрытия люка еще раз в течение 5 секунд, люк откроется, затем перейдет в закрытое положение и остановится, тогда отпустите переключатель, завершив самонастройку люка.

Если во время запуска люка возникает одно из следующих условий, запуск люка не будет завершен.

- Во время запуска не удерживалось нажатие на переключатель.
- Выключается переключатель запуска двигателя.
- Люк/солнцезащитный козырек не переместились в закрытое положение.

##### ● Запуск солнцезащитного козырька

Когда переключатель "Старт/Стоп" двигателя находится в режиме ON, полностью закройте солнцезащитный козырек, затем нажмите и удерживайте переключатель закрытия солнцезащитного козырька в течение 10 секунд, солнцезащитный козырек переместится вперед и резко остановится, затем, когда солнцезащитный козырек плавно переместится и остановится, отпустите переключатель. Нажмите и удерживайте переключатель закрытия солнцезащитного козырька еще раз в течение 5 секунд, солнцезащитный козырек откроется, затем перейдет в закрытое положение и остановится, тогда отпустите переключатель, завершив самонастройку солнцезащитного козырька.

#### ■ Функция термозащиты

После продолжительной работы электродвигателя люка при температуре выше защитной температуры двигатель остановится и начнет остывать. После того, как двигатель остынет до безопасной температуры, люк возобновит нормальную работу.

#### ■ Система защиты от заземления

Если в процессе автоматического закрытия люка/солнцезащитного козырька обнаружены какие-либо препятствия, люк/солнцезащитный козырек возвращаются в безопасное положение.



#### ПРЕДУПРЕЖДЕНИЕ

Соблюдайте следующие меры предосторожности.

Несоблюдение этих мер может привести к гибели или серьезной травме.

#### ■ Открытие люка

- Когда автомобиль находится в движении, не позволяйте пассажирам высовывать руки или голову из автомобиля.
- Не садитесь на люк.
- Закройте люк
- За открытие и закрытие люка отвечает водитель.  
Во избежание случайного открытия люка (особенно детьми), не позволяйте детям управлять люком. Люк может защемить части тела детей и прочих пассажиров.
- При открывании люка следите за тем, чтобы ни одна часть тела пассажира не была защемлена.
- Выходя из автомобиля, выключите переключатель "Старт/Стоп" двигателя, возьмите с собой ключ и выйдите из автомобиля вместе с детьми. Из-за шалостей детей может произойти непреднамеренное срабатывание стеклоподъемников, что вызовет возникновение несчастных случаев.

#### ■ Система защиты от защемления

- Никогда не пытайтесь активировать функцию защиты от защемления, преднамеренно зажав какую-либо часть тела в люке.
- Функция защиты от защемления может не сработать, если какой-либо предмет был зажат, когда люк полностью закрылся.

#### ■ Инициализация

Так как в процессе инициализации, система защиты от защемления не работает, запрещается засовывать какую-либо часть тела в люк/солнцезащитный козырек, во избежание защемления.

4-1. Перед началом вождения .....	132	Система индикаторной лампы помощи в пробке/интегрированной помощи в круизе .....	193
Вождение автомобиля .....	132	Система "парктроник" .....	195
Груз и багаж .....	144	Система автоматической парковки .....	200
Буксировка прицепа .....	147	Система изображения заднего хода .....	210
4-2. Буксировка прицепа .....	148	Система кругового обзора (SVM) .....	213
Переключатель "Старт/Стоп" двигателя (автомобили с системой "умного ключа") .....	148	Система контроля давления в шинах (TPMS) .....	219
Замок зажигания (автомобили без системы "умного ключа") .....	153	Система старт-стоп на холостом ходу .....	222
Автоматическая коробка передач .....	155	Система помощи при вождении .....	228
Механическая коробка передач .....	161	Система контроля спуска со склона .....	231
Ручка переключения поворотников .....	163	Система AUTO HOLD .....	233
Система электронного стояночного тормоза .....	164	Система предупреждения о выходе из полосы движения .....	235
4-3. Система электронного стояночного тормоза .....	166	Система удержания в полосе .....	240
Переключатель фар .....	166	Система предупреждения фронтального столкновения .....	245
Интеллектуальная система дальнего света .....	168	Система автоматического экстренного торможения .....	248
Переключатель противотуманных фар .....	170	Ассистент смены полосы движения .....	251
Стеклоочистители и стеклоомыватель лобового стекла .....	171	Система контроля состояния водителя .....	256
Стеклоочиститель и стеклоомыватель заднего стекла .....	175	Интеллектуальная система напоминания об ограничении скорости .....	261
4-4. Заправка топливом .....	177	4-6. Информация о вождении .....	263
Откройте крышку топливного бака .....	177	Советы по вождению в зимнее время .....	263
4-5. Использование других систем вождения .....	181		
Система круиза-контроля (CCS) .....	181		
Система адаптивного круиз-контроля (ACC) .....	185		

## 4-1. Перед началом вождения.

### Вождение автомобиля

**Для обеспечения безопасного вождения необходимо соблюдать следующие правила вождения.**

#### Запуск двигателя

см.Р.148Р.153

#### Вождение

◆ Автоматическая коробка передач

**Шаги 1** Нажмите на педаль тормоза и переведите рычаг переключения передач в положение D. (см.Р.155)

**Шаги 2** Отпустите электронный стояночный тормоз. (см.Р.164)

**Шаги 3** Постепенно отпустите педаль тормоза, затем слегка нажмите педаль газа, чтобы увеличить скорость автомобиля.

◆ Механическая коробка передач

**Шаги 1** Удерживая педаль сцепления, переключите рычаг переключения передач на передачу 1.

**Шаги 2** Отпустите электронный стояночный тормоз. (см.Р.164)

**Шаги 3** Постепенно отпускайте педаль сцепления. Одновременно с этим плавно нажимайте педаль газа, чтобы увеличить скорость автомобиля.

#### Парковка автомобиля

◆ Автоматическая коробка передач

**Шаги 1** Когда рычаг переключения передач находится в положении D, нажмите на педаль тормоза.

**Шаги 2** При необходимости задействуйте электронный стояночный тормоз. (см.Р.164)  
При необходимости в длительной парковке автомобиля, переведите рычаг переключения передач в положение P или N.

◆ Механическая коробка передач

**Шаги 1** Нажимайте педаль тормоза, одновременно нажимая педаль сцепления.

**Шаги 2** При необходимости задействуйте электронный стояночный тормоз. (см.Р.164)  
Если вы хотите остановиться на продолжительное время, установите рычаг переключения передач в нейтральное положение.

## Парковка автомобиля

## ◆ Автоматическая коробка передач

**Шаги 1** Нажмите на педаль тормоза, что полностью остановить автомобиль. Не отпускайте педаль тормоза до тех пор, пока не завершите шаг 4.

**Шаги 2** Задействуйте электронный стояночный тормоз. (см.Р.164)

**Шаги 3** При установке рычага переключения передач в положение Р убедитесь, что на приборной панели отображается передача Р.

**Шаги 4** Нажмите на переключатель "Старт/Стоп" двигателя, чтобы заглушить двигатель.

**Шаги 5** Заблокируйте двери и убедитесь, что ключ от автомобиля находится при вас. При парковке автомобиля на дороге с уклоном, требуется заблокировать колеса.

## ◆ Механическая коробка передач

**Шаги 1** Полностью выжав педаль сцепления, нажмите педаль тормоза, чтобы полностью остановить автомобиль. Не отпускайте педаль тормоза до тех пор, пока не завершите шаг 4.

**Шаги 2** Переведите рычаг переключения передач в нейтральное положение. При парковке на склоне переведите рычаг переключения передач в положение передачи 1 или передачи R.

**Шаги 3** Задействуйте электронный стояночный тормоз. (см.Р.164)

**Шаги 4** Автомобили без системы "умного ключа": переведите замок зажигания в положение LOCK, чтобы остановить двигатель.  
Автомобили с системой "умного ключа": нажмите переключатель "Старт/Стоп" двигателя, чтобы остановить двигатель.

**Шаги 5** Заблокируйте двери и убедитесь, что ключ от автомобиля находится при вас. При парковке автомобиля на дороге с уклоном, требуется заблокировать колеса.

## 4-1. Перед началом вождения.

### Трогание с места на уклонах

#### ◆ Автоматическая коробка передач

**Шаги 1** Убедитесь, что электронный стояночный тормоз включен, заведите автомобиль и полностью выжмите педаль тормоза, переведите рычаг переключения передач в положение D.

**Шаги 2** Постепенно отпускайте педаль тормоза, а затем потихоньку нажимайте на педаль газа, чтобы увеличить скорость автомобиля.

**Шаги 3** Отпустите электронный стояночный тормоз. (см.Р.164)

#### ◆ Механическая коробка передач

**Шаги 1** Убедитесь, что электронный стояночный тормоз включен, заведите автомобиль и полностью выжмите педаль сцепления, переведите рычаг переключения передач на передачу 1.

**Шаги 2** Плавно нажимайте педаль газа, постепенно отпуская педаль сцепления.

**Шаги 3** Отпустите электронный стояночный тормоз. (см.Р.164)

Если уклон большой, нужно с силой нажимать на педаль газа.

■ При трогании с места на уклонах

При трогании с места на крутом склоне система Hill Hold Control (HHC) автоматически активируется для предотвращения скатывания автомобиля.

(см.Р.228)

■ Вождение автомобиля во время дождя

- Во время дождя ведите автомобиль с осторожностью из-за плохой видимости, запотевших стекол и скользких дорог.
- Во время дождя не двигайтесь по дороге на высокой скорости, так как между шинами и поверхностью дороги может образоваться водяная пленка, ухудшающая управляемость и снижающая эффективность торможения.

■ Скорость вращения двигателя во время движения (автомобили с автоматической коробкой передач)

При возникновении следующих обстоятельств, скорость вращения двигателя в процессе движения может увеличиваться. Это происходит по причине автоматического переключения скорости на более высокую или более низкую передачу с целью соответствия условиям вождения. Однако под вышеуказанным не подразумевается резкое увеличение скорости автомобиля.

- Когда система определяет, что автомобиль движется вверх или вниз по склону
- Когда отпускается педаль газа
- Когда педаль тормоза нажата при выбранном спортивном режиме
- Когда педаль тормоза резко нажимается и автомобиль резко затормаживает

■ Обкатка нового автомобиля

Чтобы продлить срок службы автомобиля рекомендуется соблюдать следующие меры предосторожности:

- В течение первых 300 км:
  - Избегайте аварийных остановок.
- В течение первых 1,000 км:
  - Не рекомендуется движение автомобиля на крайне высоких оборотах
  - Избегайте резкого увеличения скорости.
  - Не рекомендуется движение автомобиля на низких оборотах в течение продолжительного периода времени.
  - Не рекомендуется движение автомобиля с постоянной скоростью в течение длительного периода времени.

■ При управлении автомобилем за границей

Соблюдайте правила регистрации транспортных средств той страны или региона проживания, а также убедитесь в доступности приобретения необходимого топлива.

## 4-1. Перед началом вождения.



### ПРЕДУПРЕЖДЕНИЕ

Соблюдайте следующие меры предосторожности.

Несоблюдение этих мер может привести к гибели или серьезной травме.

#### ■ При запуске автомобиля (автомобили с автоматической коробкой передач)

При работающем и остановленном автомобиле, всегда держите ногу на педали тормоза. Таким образом вы предотвратите внезапное движение автомобиля.

#### ■ Предупреждения для вождения

- Не садитесь за руль, если вы не знакомы с расположением педалей тормоза и газа, во избежание нажатия не той педали.

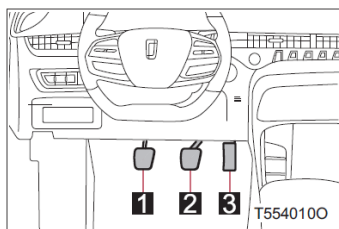

- 1 Педаль сцепления (автомобили с механической коробкой передач)
- 2 Педаль тормоза
- 3 Педаль газа

- Если вместо педали тормоза вы нажмете педаль газа, это приведет к резкому увеличению скорости автомобиля, что приведет к серьезным травмам или смерти людей.
- При движении задним ходом, из-за поворота тела, процесс управления педалями может быть затруднительным. Убедитесь, что вы нажали на необходимую педаль.
- Даже если автомобиль движется с незначительной скоростью, необходимо сохранять правильное положение тела, чтобы избежать путаницы во время управления педалями тормоза и педали газа.
- Не переезжайте легковоспламеняющиеся предметы и не паркуйтесь вблизи них.  
Поскольку температура выхлопных газов, выходящих из выхлопной системы достаточно высокая. Если вблизи автомобиля наблюдается какой-либо легковоспламеняющийся материал, это может привести к возникновению пожара.
- Во время обычного вождения не глушите двигатель. Остановка двигателя во время движения автомобиля не приведет к потере контроля над тормозами, однако функции усилителя рулевого управления и прочих систем управления будут отключены. Так как это затруднит рулевое управление и процесс торможения, припаркуйте автомобиль на обочине для обеспечения безопасности.
- При спуске с крутого склона используйте торможение двигателем (переключение на пониженную передачу), чтобы поддерживать безопасную скорость автомобиля.  
Продолжительное использование тормозов может привести к их перегреву и выходу из строя.
- Не регулируйте положение рулевого колеса, сидений, внутренних или внешних зеркал заднего вида во время движения. В противном случае это может привести к потере контроля над автомобилем, серьезным травмам или смерти людей.
- Обязательно проверьте и убедитесь, что руки, голова или другие части тела пассажиров не высовываются из автомобиля, в противном случае это может привести к серьезным травмам или даже смерти.

**ПРЕДУПРЕЖДЕНИЕ**

Соблюдайте следующие меры предосторожности.

Несоблюдение этих мер может привести к гибели или серьезной травме.

**■ Предупреждения для вождения**

- Откройте окна, если чувствуете запах выхлопных газов в салоне автомобиля.

Чрезмерный объем выхлопных газов в салоне автомобиля может вызвать сонливость и прочие недомогания, которые могут стать причиной возникновения аварийной ситуации, приводящей к серьезным травмам или смерти людей. Обратитесь в центр продаж и обслуживания FAW Car для осмотра автомобиля.

- Когда автомобиль припаркован на склоне, нажмите педаль тормоза и включите электронный стояночный тормоз, чтобы предотвратить скатывание автомобиля вперед или назад, что может привести к аварии.

**■ При управлении автомобилем на скользкой дороге**

- Экстренное торможение, резкое ускорение и резкие повороты могут привести к пробуксовке шин, снижению управляемости автомобиля и возникновению аварии.
- Резкое ускорение, торможение двигателем из-за переключения передач или изменение скорости вращения двигателя могут привести к заносу автомобиля.
- После того, как автомобиль проехал через лужу, слегка нажмите на педаль тормоза, чтобы убедиться, что тормоза работают нормально. Мокрые тормозные колодки могут повлиять на нормальную работу тормозов. Если тормоза с одной стороны автомобиля неисправны, это повлияет на рулевое управление и тем самым вызовет аварийную ситуацию.



### ПРЕДУПРЕЖДЕНИЕ

Соблюдайте следующие меры предосторожности.

Несоблюдение этих мер может привести к гибели или серьезной травме.

#### ■ При использовании рычага переключения передач

При переключении передач будьте внимательны и не нажимайте на педаль газа.

В противном случае это может привести к резкому ускорению автомобиля и возникновению аварийной ситуации, приводящей к серьезным травмам или смерти людей.

- Автомобили с автоматической коробкой передач:

- Когда рычаг переключения передач находится в положении D, не осуществляйте движение автомобиля назад, когда рычаг переключения передачи находится в положении R, не осуществляйте движение автомобиля вперед.

В противном случае это может привести к остановке двигателя или ухудшению эффективности торможения и рулевого управления, а также к возникновению аварийной ситуации или повреждению автомобиля.

- Во время движения автомобиля не переключайте рычаг переключения передач в положение P. В противном случае это может вызвать повреждение автоматической коробки передач и потерю контроля над автомобилем.

- При переключении передач будьте осторожны и не нажимайте на педаль газа. Установка рычага переключения передач в положение, отличное от P или N, может вызвать резкое ускорение автомобиля и возникновение аварийной ситуации, приводящей к серьезным травмам или смерти людей.

- Не переключайте рычаг переключения передач в положение R, когда автомобиль движется вперед. В противном случае это может вызвать повреждение автоматической коробки передач и потерю контроля над автомобилем.

- Не переключайте рычаг переключения передач в положение D (автоматическая коробка передач) или на передачу 1 (механическая коробка передач), когда автомобиль движется задним ходом.

В противном случае это может вызвать повреждение автоматической коробки передач и потерю контроля над автомобилем.

- Не переключайте рычаг переключения передач в нейтральное положение (N) во время движения автомобиля. В противном случае это повлияет на нормальную работу функции торможения двигателем или вызовет повреждение коробки передач, а также возникновение аварийной ситуации.

**ПРЕДУПРЕЖДЕНИЕ**

Соблюдайте следующие меры предосторожности.

Несоблюдение этих мер может привести к гибели или серьезной травме.

■ **При торможении наблюдается резкий шум или скрипящий звук**

Как можно скорее обратитесь в центр продаж и обслуживания FAW Car для осмотра тормозной системы и замены тормозных колодок. Если не осуществлять своевременную замену тормозных колодок, это может вызвать повреждение тормозных дисков.

Управление автомобилем с чрезмерно изношенными тормозными колодками и/или тормозными дисками является небезопасным.

■ **При остановке автомобиля**

- Не запускайте двигатель на высоких оборотах.

Если автомобиль находится на передаче, отличной от Р (автоматическая коробка передач) или нейтральной передачи (механическая коробка передач), автомобиль может внезапно ускориться, что приведет к аварии.

- Запрещается оставлять автомобиль на длительное время с незаглушенным двигателем.

Если данную ситуацию невозможно избежать, припаркуйте автомобиль на свободном и открытом месте и убедитесь, что выхлопные газы не проникают в салон автомобиля.

- Автомобили с автоматической коробкой передач: при работающем двигателе всегда держите ногу на педали тормоза и при необходимости включайте электронный стояночный тормоз, чтобы предотвратить несчастные случаи, вызванные движением автомобиля.

- Если автомобиль припаркован на склоне, во избежание его скатывания вперед или назад, что может привести к аварии, всегда нажимайте на педаль тормоза и при необходимости с усилием затягивайте электронный стояночный тормоз.

- Избегайте работы двигателя на холостом ходу на высокой скорости.

Работа двигателя на высоких оборотах при остановленном автомобиле может привести к перегреву выхлопной системы и воспламенению близлежащих горючих материалов.

■ **При парковке автомобиля**

- Не оставляйте очки, зажигалки, аэрозольные баллончики или банки с безалкогольными напитками в салоне автомобиля, когда он подвергается воздействию солнечных лучей. В противном случае, это может привести к следующим ситуациям:

- Газ может вытечь из зажигалки или аэрозольного баллончика и тем самым вызвать пожар.
- Температура в салоне автомобиля может вызвать деформацию или растрескивание пластиковых линз и прочих пластиковых материалов для очков.
- Банки с безалкогольными напитками могут лопнуть и содержимое выльется в салон автомобиля, что может вызвать короткое замыкание электрических компонентов автомобиля.

- Не оставляйте зажигалки в салоне автомобиля. Если оставить зажигалку в салоне автомобиля (например в бардачке или на полу), то при загрузке багажа или регулировке сидений, это может привести к внезапному загоранию и возникновению пожара.

- Не прикрепляйте присоски к лобовому стеклу или окнам. Не ставьте емкости на приборную панель, например освежитель воздуха и прочие аналогичные предметы. Присоски или вышеуказанные емкости могут действовать как линза и вызвать возгорание автомобиля.



### ПРЕДУПРЕЖДЕНИЕ

Соблюдайте следующие меры предосторожности.

Несоблюдение этих мер может привести к гибели или серьезной травме.

#### ■ При парковке автомобиля

- Не оставляйте двери или окна автомобиля открытыми, если гнутое стекло покрыто металлической пленкой, например серебряной. Отражающий солнечный свет образует условия, при которых стекло будет действовать, как линза, что может стать причиной пожара.
- Автомобили с автоматической коробкой передач: обязательно включите электронный стояночный тормоз, переведите рычаг переключения передач в положение Р, заглушите двигатель и заблокируйте автомобиль.  
Не покидайте автомобиль при работающем двигателе.
- Автомобили с механической коробкой передач: обязательно включите электронный стояночный тормоз, переведите рычаг переключения передач в нейтральное положение, заглушите двигатель и заблокируйте автомобиль.  
Не покидайте автомобиль при работающем двигателе.
- Никогда не прикасайтесь к выхлопной трубе при работающем двигателе или сразу после его выключения, так как это может привести к ожогам.
- Не паркуйте автомобиль с незаглушенным двигателем в местах с глубокими снежными сугробами или в местах, где идет снег. Поскольку при застревании автомобиля с не заглушенным двигателем в снегу, выхлопные газы могут проникнуть в салон автомобиля. Поскольку это может причинить вред здоровью и привести к летальному исходу.

**ПРЕДУПРЕЖДЕНИЕ**

Соблюдайте следующие меры предосторожности.

Несоблюдение этих мер может привести к гибели или серьезной травме.

■ **Выхлопные газы**

- Выхлопные газы содержат бесцветный, не имеющий запаха и вредный для здоровья угарный газ (СО). Вдыхание выхлопных газов может причинить вред здоровью и привести к летальному исходу.
- Если автомобиль припаркован в плохо проветриваемом месте, необходимо заглушить двигатель. Если автомобиль припаркован в закрытом месте, например, в гараже, выхлопные газы могут проникнуть в салон автомобиля. Поскольку это может причинить вред здоровью и привести к летальному исходу.
- Необходимо периодически проверять выхлоп. Если на выхлопной трубе наблюдаются небольшие отверстия или трещины, образованные по причине коррозии, повреждения соединений или наличие нехарактерного шума выхлопной системы, обратитесь в центр продаж и обслуживания FAW Car для осмотра и технического обслуживания автомобиля. В противном случае это приведет к проникновению выхлопных газов в салон автомобиля, что вызовет серьезные травмы или смерть людей.

■ **Во время сна в салоне автомобиля**

Всегда заглушайте двигатель. В противном случае это может привести к случайному перемещению рычага переключения передач или нажатию на педаль газа, что вызовет аварийную ситуацию или возгорание автомобиля по причине перегрева двигателя. Кроме этого, если автомобиль припаркован в плохо проветриваемом месте, выхлопные газы могут проникнуть в салон автомобиля и причинить серьезный вред здоровью или даже привести к летальному исходу.

■ **При торможении**

- Будьте более осторожны при движении с влажными тормозами.

При движении с влажными тормозами, тормозной путь увеличивается, и это повлияет на эффективность торможения с обеих сторон автомобиля. Стояночный тормоз может не удержать автомобиль в неподвижном состоянии.

- Если усилитель тормозов не работает должным образом, не двигайтесь за другими транспортными средствами и избегайте движения по склонам или крутых поворотов, требующих торможения.

При возникновении данной ситуации, торможение по-прежнему возможно, однако процесс нажатия педали тормоза будет немного затруднительным, чем в обычно. Кроме этого увеличивается тормозной путь. Немедленно отремонтируйте тормозную систему.

- Если двигатель заглох, не нажимайте педаль тормоза повторно.

При каждом нажатии на педаль тормоза расходуется часть резервной мощности усилителя тормоза.



### ВНИМАНИЕ

#### ■ Во время движения (автомобили с автоматической коробкой передач)

- Во время движения не нажимайте педали газа и тормоза одновременно, иначе это может ограничить крутящий момент.
- Не используйте педаль газа и не нажимайте педали газа и педаль тормоза одновременно при остановке на склоне.

#### ■ Во время движения (автомобили с механической коробкой передач)

- Во время движения не нажимайте педали газа и тормоза одновременно, иначе это может ограничить крутящий момент.
- Не переключайте передачи, не выжав педаль сцепления полностью. После переключения передач не отпускайте резко педаль сцепления. Невыполнение этого требования может привести к повреждению сцепления, коробки передач и шестерен.
- Во избежание повреждения сцепления соблюдайте следующие правила.
  - Не держите ногу на педали сцепления во время движения.
  - При запуске автомобиля не используйте иную передачу, кроме 1.
  - При парковке на склоне не используйте сцепление для удержания автомобиля.
- Не переключайте рычаг переключения передач в положение R во время движения автомобиля. Невыполнение этого требования может привести к повреждению сцепления, коробки передач и шестерен.

#### ■ Во время парковки (автомобили с автоматической коробкой передач)

Обязательно задействуйте электронный стояночный тормоз и установите рычаг переключения передач в положение P. В противном случае это может привести к движению или резкому ускорению автомобиля при случайном нажатии на педаль газа.

#### ■ Не допускайте повреждения запчастей автомобиля

- При повороте рулевого колеса до упора в любом направлении не удерживайте его в таком положении длительное время, иначе это может повредить систему рулевого управления с усилением.
- При движении по ухабистым дорогам старайтесь двигаться с низкой скоростью, чтобы не повредить колеса, днище автомобиля и т.д.

#### ■ Если во время вождения спустила шина

Вождение со спущенной или поврежденной шиной является небезопасным. При возникновении данной ситуации, необходимо крепко держаться за рулевое колесо и медленно нажимать на педаль тормоза, чтобы снизить скорость автомобиля:

- Возможно, вам будет сложно контролировать автомобиль.
- Автомобиль будет издавать необычные звуки.
- Вождение, отклоняющееся от нормы

Действия в случае спуска шины (см.Р.441)

**ВНИМАНИЕ****■ При движении по затопленной дороге**

Не управляйте автомобилем по затопленной дороге, в противном случае это может привести к следующим серьезным повреждениям автомобиля.

- Глушение двигателя
- Короткое замыкание электрических компонентов
- Повреждение двигателя из-за попадания воды

После движения по затопленной дороге и попадания воды в салон автомобиля, обязательно обратитесь в Центр продаж и обслуживания FAW Car для проверки следующих пунктов:

- Нормально ли работают тормоза.
- Изменился ли уровень и качество моторного масла и трансмиссионного масла.
- Является ли нормальным состояние смазки подшипника и соединения подвески (возможная деталь), а также нормально ли работают всех соединительных частей, подшипники и т.д.

## 4-1. Перед началом вождения.

### Груз и багаж

**При хранении груза и багажа обратите внимание на следующие особые указания:**

- По возможности храните груз и багаж в багажнике.
- Используйте багажное отделение на крыше автомобиля рационально, не ставьте на него слишком высокие или тяжелые грузы и следите за тем, чтобы багаж на крыше был надежно закреплен.
- Следите за тем, чтобы автомобиль стоял ровно. Размещайте тяжелые предметы в передней части багажника, чтобы поддерживать устойчивость автомобиля.
- Для экономии топлива не возите с собой ненужные тяжелые предметы.

**ПРЕДУПРЕЖДЕНИЕ****■ Предметы, запрещенные для перевозки в багажнике**

Перечисленные ниже предметы могут стать причиной возгорания автомобиля:

- Емкости с бензином
- Аэрозольные баллоны

**■ Меры предосторожности при размещении багажа**

При размещении багажа, соблюдайте следующие меры предосторожности, в противном случае это может привести к ненормальной работе педалей, преграждению обзора водителя, травмированию водителя или пассажиров по причине удара и возникновению аварийной ситуации.

- Не размещайте багаж в следующих местах, иначе эти предметы могут зажать педаль тормоза или педаль газа, что приведет к их неправильной работе, а также может заблокировать обзор водителю или ударить водителя или пассажиров, что может привести к аварии.
  - Зона размещения ног водителя
  - Сиденье переднего пассажира или задние сиденья (при штабелировании предметов)
  - Приборная доска
  - Приборная панель
- Храните все предметы в салоне автомобиля, иначе они могут сдвинуться и нанести травму в случае аварии или экстренного торможения.
- Складные задние сиденья:
  - При складывании задних сидений нельзя размещать длинные предметы непосредственно за передними сиденьями.
  - Во время вождения, запрещается перевозка людей в багажнике. Багажник не рассчитан на нагрузку в виде пассажиров. Пассажир должен сидеть на сиденье и правильно пристегиваться ремнем безопасности.

**■ Нагрузка на автомобиль и ее распределение**

- Не перегружайте автомобиль.
- Багаж необходимо размещать равномерно.

Неравномерное размещение багажа может вызвать ухудшение управляемости или эффективности торможения, что вызовет серьезные травмы или смерть людей.

## 4-1. Перед началом вождения.



### ПРЕДУПРЕЖДЕНИЕ

#### ■ Меры предосторожности для багажника на крыше автомобиля

- При загрузке длинных или широких грузов никогда не превышайте общую длину или общую ширину автомобиля.
- Перед началом вождения убедитесь, что груз надежно закреплен на багажнике на крыше.
- Погрузка груза на багажник на крыше поднимает центр тяжести автомобиля. Избегайте вождения на высокой скорости, резкого старта, резких поворотов, экстренного торможения или резкого маневрирования, иначе это может привести к потере управления или опрокидыванию автомобиля, что может привести к серьезной травме или смерти.
- Если вы передвигаетесь по неровной дороге или на высокой скорости на большие расстояния, время от времени останавливайтесь и проверяйте, что груз все еще на месте.
- Не допускайте, чтобы вес груза на багажнике на крыше превышал 25 кг. При установке предметов на багажник на крыше убедитесь, что они не препятствуют движению люка.



### ВНИМАНИЕ

#### ■ Во время погрузки

Не размещайте багаж на люке. Невыполнение этого требования может привести к поломке.

### Буксировка прицепа

Мы рекомендуем не использовать ваш автомобиль для буксировки прицепа, а также устанавливать буксирное устройство для буксировки инвалидной коляски, скутера, велосипеда и т.д. Ваш автомобиль не предназначен для буксировки прицепа или установки буксирного устройства.



### Переключатель "Старт/Стоп" двигателя (автомобили с системой "умного ключа")

Имея при себе умный ключ, выполните следующие операции, чтобы запустить двигатель или переключить режим переключателя "Старт/Стоп" двигателя.

#### Запуск двигателя

##### ◆ Автоматическая коробка передач

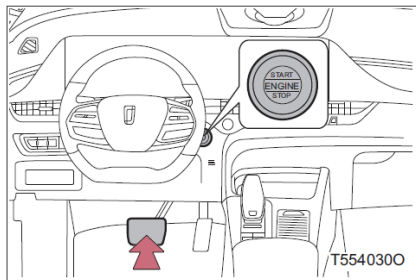

**Шаги 1** Убедитесь, что электронный стояночный тормоз включен.

**Шаги 2** Убедитесь, что рычаг переключения передач находится в положении Р или N.

**Шаги 3** Займите место водителя и полностью выжмите педаль тормоза.

**Шаги 4** Нажмите переключатель "Старт/стоп" двигателя. Двигатель может быть запущен в любом режиме. Для запуска двигателя необходимо выждать несколько секунд, а затем ровно нажать на переключатель.

##### ◆ Механическая коробка передач

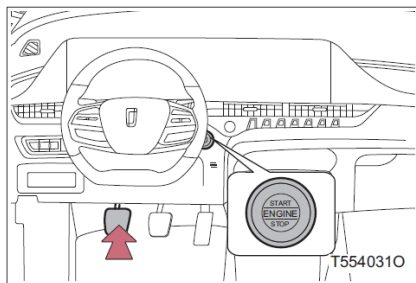

**Шаги 1** Убедитесь, что электронный стояночный тормоз включен.

**Шаги 2** Убедитесь, что рычаг переключения передач находится в нейтральном положении.

**Шаги 3** Займите место водителя и полностью выжмите педаль сцепления.

**Шаги 4** Нажмите переключатель "Старт/стоп" двигателя. Двигатель может быть запущен в любом режиме. Для запуска двигателя необходимо выждать несколько секунд, а затем ровно нажать на переключатель.

## Остановка двигателя

## ◆ Автоматическая коробка передач

**Шаги 1** Выполните полную остановку автомобиля.

**Шаги 2** Переведите рычаг переключения передач в положение Р.

**Шаги 3** Задействуйте электронный стояночный тормоз. (см.Р.164)

**Шаги 4** Нажмите на переключатель "Старт/Стоп" двигателя, чтобы заглушить двигатель. Если не удастся остановить двигатель, остановите двигатель с помощью аварийной функции. (см.Р.151)

## ◆ Механическая коробка передач

**Шаги 1** Выполните полную остановку автомобиля.

**Шаги 2** Переведите рычаг переключения передач в нейтральное положение.

**Шаги 3** Задействуйте электронный стояночный тормоз. (см.Р.164)

**Шаги 4** Нажмите на переключатель "Старт/Стоп" двигателя, чтобы заглушить двигатель. Если не удастся остановить двигатель, остановите двигатель с помощью аварийной функции. (см.Р.151)

### Переключение режимов переключателя "Старт/Стоп" двигателя

Когда педаль тормоза не нажата (автоматическая коробка передач) или педаль сцепления не нажата (механическая коробка передач), нажмите переключатель "Старт/Стоп" двигателя для переключения режима. (при каждом нажатии на переключатель, выполняется переключение режимов.)

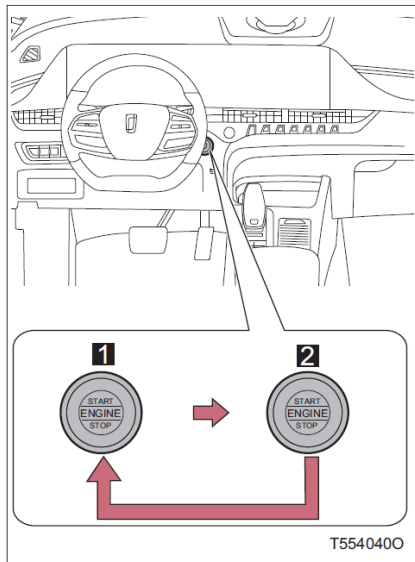

#### 1 Закрытие люка

Можно использовать лампу аварийной сигнализации.

#### 2 Режим ON

Срабатывает часть электронного оборудования (например, аудиосистема и т. д.).

### ■ Блокировка/разблокировка рулевой колонки

- После отключения блокировки рулевой колонки и отключения переключателя "Старт/Стоп" двигателя, а также открытия и закрытия дверей автомобиля, используйте функцию блокировки рулевой колонки, чтобы заблокировать рулевое колесо. Повторно нажмите на переключатель "Старт/стоп" двигателя и блокиратор рулевой колонки автоматически разблокируется.
- Когда не удастся разблокировать замок рулевой колонки

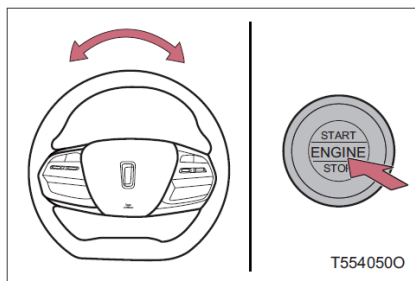

Может загореться лампа аварийной сигнализации неисправности электронного замка блокировки рулевой колонки на приборной панели. В этот момент убедитесь, что рычаг переключения передач находится в положении P или нейтральном положении. Поворачивая рулевое колесо влево и вправо, нажмите переключатель "Старт/Стоп" двигателя.

Если замок блокировки рулевой колонки по-прежнему не открывается, возможно, система неисправна. Обратитесь в центр продаж и обслуживания FAW Car для осмотра автомобиля.

- Если не запускается двигатель  
Возможно это связано с тем, что противоугонная система двигателя не отключена. (см.Р.59)
- Подсветка переключателя "Старт/Стоп" двигателя  
После разблокировки автомобиля и отключения переключателя "Старт/Стоп" двигателя, переключатель переходит в режим ожидания (в этот момент подсветка продолжает периодически загораться и гаснуть).  
После установки переключателя "Старт/Стоп" двигателя в режим ON или запуска двигателя, подсветка будет гореть постоянно.
- При разряде батареи умного ключа  
см.Р.413
- Условия, влияющие на работу умного ключа  
см.Р.102
- Особые указания при эксплуатации системы умного ключа  
см.Р.103
- Управление переключателем "Старт/Стоп" двигателя
  - Для включения переключателя "Старт/Стоп" двигателя нажмите его один раз быстро, но с силой. Если переключатель нажат неправильно, это может привести к невозможности запуска двигателя или переключения режимов переключателя "Старт/Стоп" двигателя. Не требуется постоянно удерживать переключатель.
  - Если предпринята попытка перезапустить двигатель сразу после выключения переключателя "Старт/Стоп" двигателя, двигатель может не запуститься при некоторых условиях. После отключения переключателя "Старт/Стоп" двигателя, подождите несколько секунд и запустите двигатель.



#### ПРЕДУПРЕЖДЕНИЕ

##### ■ При запуске двигателя

При запуске двигателя всегда садитесь на место водителя. При запуске двигателя ни при каких обстоятельствах не нажимайте на педаль газа. В противном случае это может вызвать аварийную ситуацию, приводящей к серьезным травмам или смерти людей.

##### ■ Выключите двигатель в чрезвычайной ситуации

Во время управления автомобилем (скорость автомобиля выше 1 км/ч), если вы хотите выключить двигатель в чрезвычайной ситуации, нажмите и удерживайте переключатель "Старт/Стоп" двигателя более 3 секунд, чтобы принудительно выключить двигатель.

Не нажимайте переключатель "Старт/Стоп" двигателя во время движения, за исключением чрезвычайных ситуаций. Выключение двигателя во время управления автомобилем может привести к аварии.



### **ВНИМАНИЕ**

#### ■ Не допускайте разрядку аккумулятора

- Не оставляйте переключатель "Старт/Стоп" двигателя в положении ON на длительное время, когда двигатель не работает.
- Покидая автомобиль, водитель должен заблокировать его и взять с собой умный ключ. Не оставляйте умный ключ в автомобиле во избежание продолжительной работы системы "умного ключа" и разрядки батареи.

#### ■ При запуске двигателя

- Не запускайте двигатель на высоких оборотах, когда он холодный.
- Если двигатель запускается с трудом или часто глохнет, немедленно обратитесь в Центр продаж и обслуживания FAW Car.

#### ■ Признаки неисправности переключателя "Старт/Стоп" двигателя

Если переключатель "Старт/Стоп" двигателя работает несколько иначе, чем обычно, например, слегка заедает, возможно, это указывает на наличие неисправности. При возникновении данной ситуации, обратитесь в центр продаж и обслуживания FAW Car.

Замок зажигания (автомобили без системы "умного ключа")

Запуск двигателя

- Шаги 1** Убедитесь, что электронный стояночный тормоз включен.
- Шаги 2** Убедитесь, что рычаг переключения передач находится в нейтральном положении.
- Шаги 3** Займите место водителя и полностью выжмите педаль сцепления.
- Шаги 4** Вставьте ключ и поверните замок зажигания в положение START, чтобы запустить двигатель. Как только двигатель запустится, немедленно отпустите ключ.

Остановка двигателя

- Шаги 1** Выполните полную остановку автомобиля.
- Шаги 2** Переведите рычаг переключения передач в нейтральное положение.
- Шаги 3** Задействуйте электронный стояночный тормоз. (см.Р.164)
- Шаги 4** Поверните замок зажигания в положение LOCK, чтобы остановить двигатель.

Переключите замок зажигания в положение

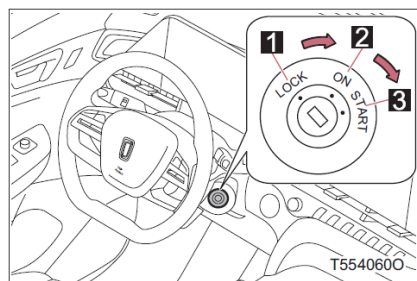

- 1 OFF**  
Рулевое колесо заблокировано, ключ можно вынуть.
- 2 ON**  
Срабатывает часть электронного оборудования (например, аудиосистема и т. д.).
- 3 START**  
Запустите двигатель.

### ■ Если двигатель не заводится

Возможно это связано с тем, что противоугонная система двигателя не отключена. (см.Р.59)

### ■ Когда не удается разблокировать блокиратор рулевой колонки

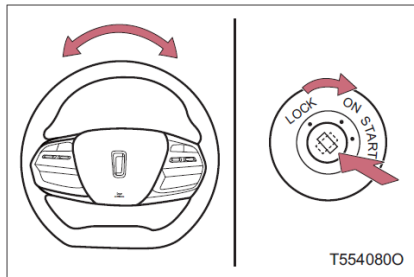

При запуске двигателя замок зажигания может застрять в положении LOCK. В этом случае поверните замок зажигания из положения LOCK в положение ON, слегка поворачивая рулевое колесо в любом направлении, чтобы разблокировать рулевую колонку.



### ПРЕДУПРЕЖДЕНИЕ

#### ■ При запуске двигателя

Всегда садитесь на водительское сиденье при запуске двигателя. При запуске двигателя ни при каких обстоятельствах не нажимайте на педаль газа.

Невыполнение этого требования может привести к несчастному случаю, серьезным травмам или даже смерти.



### ВНИМАНИЕ

#### ■ Не допускайте разрядку аккумулятора

Когда двигатель не работает, не оставляйте замок зажигания в положении ON на долгое время.

#### ■ При запуске двигателя

- Каждый раз при запуске двигателя время не должно превышать 30 секунд. Невыполнение этого требования может привести к перегреву стартера и кабелей.
- Не запускайте двигатель на высоких оборотах в холодном состоянии.
- Если двигатель запускается с трудом или часто глохнет, немедленно обратитесь в Центр продаж и обслуживания FAW Car для проведения проверки.

## Автоматическая коробка передач

## Управление рычагом переключения передач

## ◆ Тип А

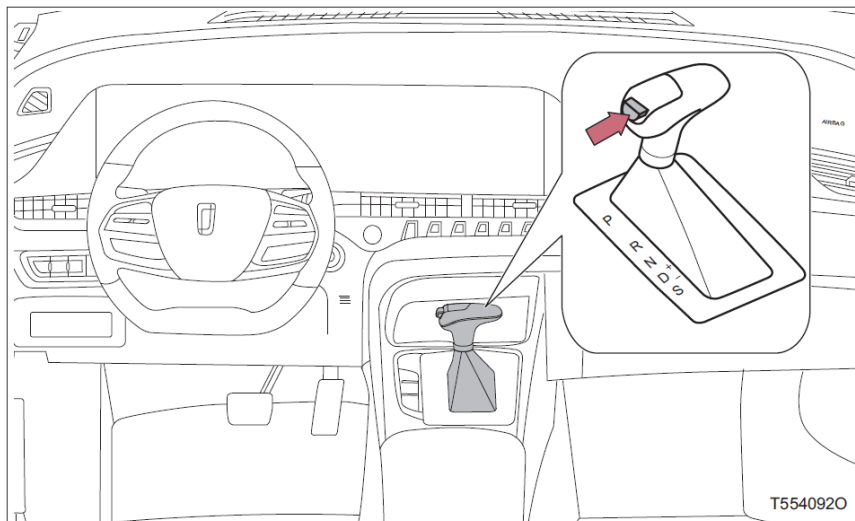

Данный рычаг переключения передач представляет собой кнопочный рычаг переключения передач и оснащен механизмом блокировки. Когда переключатель "Старт/Стоп" двигателя находится

в положении ON, передача, на которой в данный момент находится рычаг переключения передач, отображается на приборной панели.

Когда переключатель "Старт/Стоп" двигателя находится в режиме ON, нажмите педаль тормоза, далее нажмите кнопку разблокировки рычага переключения передач (см. Рис.) и установите рычаг переключения передач в соответствующее положение.

При переключении передач между P и D передачами должно обеспечить, что автомобиль полностью остановился.

Переключение передач	Способ переключения передач
P → нужная передача	Полностью нажмите на педаль тормоза, удерживать кнопку разблокировки рычага переключения передач, затем переместите рычаг переключения передач, отпустите кнопку разблокировки после переключения на нужную передачу.
R → P	При остановке автомобиля необходимо нажать и удерживать кнопку разблокировки рычага переключения передач.
N → R	Полностью нажмите на педаль тормоза и нажмите и удерживайте кнопку разблокировки рычага переключения передач.

Переключение передач	Способ переключения передач
D → S	Нажмите и удерживайте кнопку разблокировки рычага переключения передач без необходимости нажимать педаль тормоза.

### ◆ Тип В

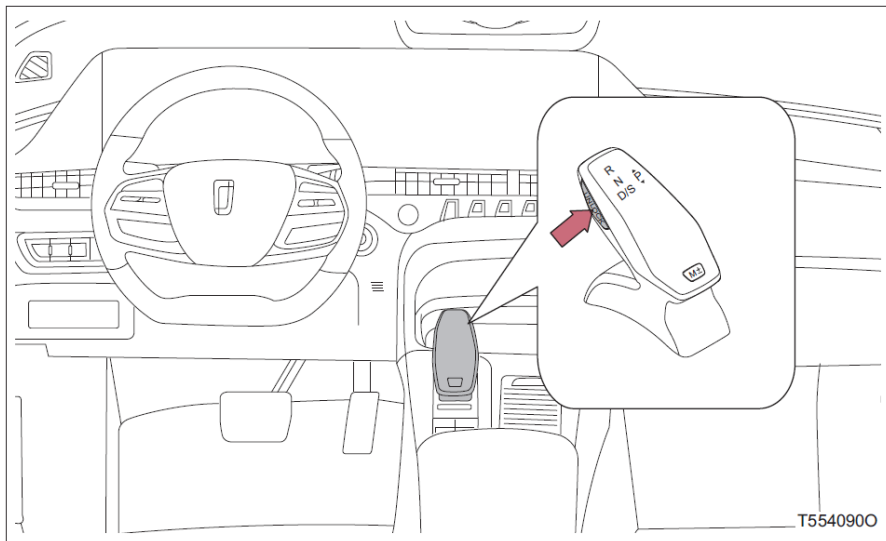

Этот рычаг переключения передач представляет собой электронный рычаг переключения передач со самосбросом. Когда переключатель запуска двигателя находится в режиме ON, на комбинации приборов отображается передача, на которой находится текущий рычаг переключения передач, а на ручке переключения передач подсвечивается соответствующая передача.

Когда переключатель запуска двигателя находится в режиме ON, переключение передач выполняется следующим образом. В случае неправильной работы на комбинации приборов появляется соответствующая информация о подсказках переключения передач, и можно нормально переключать передачи, выполняя операцию в соответствии с подсказками переключения на комбинации приборов.

- При переключении на передачу R нажмите кнопку разблокировки переключения передач, одновременно нажимая на педаль тормоза.
- При переключении с передачи P на другую передачу нажмите кнопку разблокировки переключения, удерживая педаль тормоза нажатой.
- Переключение с P на D: нажмите кнопку разблокировки переключения передач, удерживая педаль тормоза нажатой, и переместите рычаг переключения передач назад на одну передачу.

При переключении передач между P и D передачами должно обеспечить, что автомобиль полностью остановился.

- Переключение с R на N: переместите рычаг переключения передач назад на одну передачу.
- Переключение с R на D: нажмите на педаль тормоза и переместитесь назад на два хода.

- Переключение с N на R: нажмите кнопку разблокировки переключения передач, одновременно нажимая педаль тормоза, переместитесь вперед на один ход.
- Переключение с N на D: нажмите на педаль тормоза и переместитесь назад на один ход.

После перемещения на два хода назад также находится на передаче D..

- Переключение с D на N: нажмите на педаль тормоза и переместитесь на один ход вперед.
- Переключение с D на S: нажмите кнопку разблокировки переключения передач и переместитесь назад на один ход.
- Переключение с S на D: переместитесь назад на один ход.
- Переключение с D на M: нажмите на переключателе передач M.

Переключение на передачу M допускается только в том случае, если передача находится на D.

Положение, назначение или функция рычага переключения передач	Назначение или функция
P	Парковка автомобиля
R	Задний ход
N	Нейтральная передача
D	Передача переднего хода
S	Передача движения

■ Переключение на передачу P (тип B)

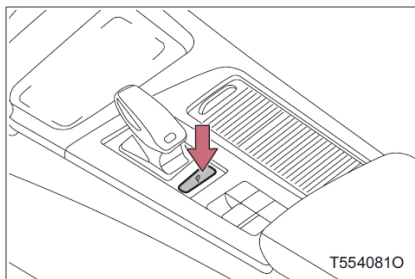

Когда автомобиль полностью неподвижен и переключатель запуска двигателя находится в режиме ON, нажмите переключатель передачи P на вспомогательной панели приборов, чтобы переключить передачу на P

После отпущания ремня безопасности водителя и открытия водительской двери передача автоматически переключается на P.

Напоминание:

Переключение на P допускается только в том случае, если автомобиль неподвижно. При высокой скорости движения автомобиля нажмите переключатель передачи P, и на комбинации приборов появится подсказка «Пожалуйста, остановитесь при переключении передач».

### Передачи коробки передач

Для запуска двигателя рычаг переключения передач должен находиться на передаче Р или N.

- Р передача

Передача Р блокирует коробку передач и препятствует вращению передних колес.



#### ПРЕДУПРЕЖДЕНИЕ

- **При стоянке обязательно переключите рычаг переключения передач на передачу Р и применять электронный стояночный тормоз.**

Переключение рычага переключения передач только на передачу Р без применения электронного стояночного тормоза очень опасно. Поскольку передача Р может не полностью остановить автомобиль, он будет двигаться, что приведет к аварии.

- R передача

Когда передача находится на R, автомобиль может двигаться только назад. Перед переключением на передачу R или переключением с передачи R автомобиль должно быть полностью остановлено (за исключением исключительных случаев, когда трясет автомобиль).

- N передача

Колеса и коробка передач не блокируются, когда передача находится на N. При остановке на более пологих склонах также необходимо нажать на педаль тормоза или применить электронный стояночный тормоз, иначе автомобиль будет свободно скользить.



#### ПРЕДУПРЕЖДЕНИЕ

- **Не переключайте передачу N или Р на передачу D, когда скорость вращения двигателя выше скорости холостого хода.**

Когда скорость вращения двигателя выше скорости холостого хода, очень опасно переключаться с передачи N или Р на D. Автомобиль может резко двигаться, что может спровоцировать аварию, которая приведет к серьезным травмам и даже гибели людей.

- **Не переключайте на передачу N при движении автомобиля.**

Переключение на передачу N при движении автомобиля очень опасно. Тормозная двигательная установка при замедлении не работает, что может спровоцировать аварию, которая приведет к серьезным травмам и даже гибели людей.



#### ВНИМАНИЕ

- При движении автомобиля вперед внезапное переключение рычага переключения передач на передачи Р, N или R может повредить коробку передач.
- Когда скорость вращения двигателя выше скорости холостого хода, переключение рычага переключения передач в положение D или R может привести к повреждению коробки передач.

- D передача

Передача D - это передача, которая обычно используется при движении. Начиная с старта транспортного средства с места, коробка передач автоматически переключается между передачами.

- S передача

При передаче S мощность автомобиля возрастает, но расход топлива может немного увеличиться.

- Режим ручного управления (тип A)

Когда передача находится на D, переключите рычаг переключения передач вправо, чтобы перейти в ручной режим. Переключая рычаг переключения передач на «+» или «-», можно включить повышенную или пониженную передачу. В стояночном состоянии ручной режим может переключаться до 2-й передачи. Передачи меняются один раз при каждом манипулировании рычагом переключения передач.

Напоминание:

Подсказка: при установке рычага переключения передач на другую передачу, кроме D, невозможно войти в режим ручного переключения передач.

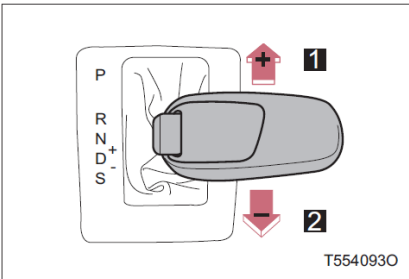

**1** Включение повышенной передачи

**2** Включение пониженнойпередачи

- Режим ручного управления (тип B)

Когда передача находится на D, нажатие переключателя передачи M, чтобы войти в режим ручного переключения передач, при этом индикаторная лампа переключателя передачи M загорается. Нажмите еще раз, чтобы выйти из режима ручного переключения передач и войти на передачу D.

Напоминание:

Подсказка: при установке рычага переключения передач на другую передачу, кроме D, невозможно войти в режим ручного переключения передач. При запуске двигателя и нахождении рычага переключения передач на передаче M толкните рычаг переключения передач в сторону «+» или «-».

Может включать повышенную или пониженную передачу. В стояночном состоянии ручной режим может переключаться до 2-й передачи. Передачи меняются один раз при каждом манипулировании рычагом переключения передач.

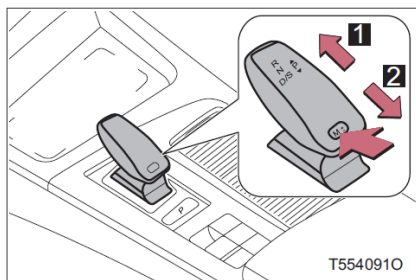

- 1 Включение повышенной передачи
- 2 Включение пониженной передачи

### ■ Функция передачи.

изкая передача обеспечивает более сильную тормозную силу упускового механизма, чем повышенная передача, а также увеличивает скорость вращения двигателя.

### ■ Если после перевода рычага переключения передач в ручной режим индикация передачи на комбинации приборов все еще не переключается

это указывает на возможную неисправность системы автоматической коробки передач. Обратитесь в центр продаж и обслуживания FAW Car для осмотра автомобиля.

### ■ В случае нахождения рычага переключения передач в ручной режим при остановке автомобиля

После остановки передача автомобиля по умолчанию является 1-й, можно выбрать 2-ю передачу для трогания с места.

### ПРЕДУПРЕЖДЕНИЕ

#### ■ При движении по гладкой дороге

Будьте осторожны при переключении на пониженную передачу и резком ускорении, иначе это может привести к боковому скольжению автомобиля или холостому ходу колес.

Механическая коробка передач

Управление рычагом переключения передач

Полностью выжмите педаль сцепления, прежде чем переключать рычаг переключения передач, затем медленно отпустите.

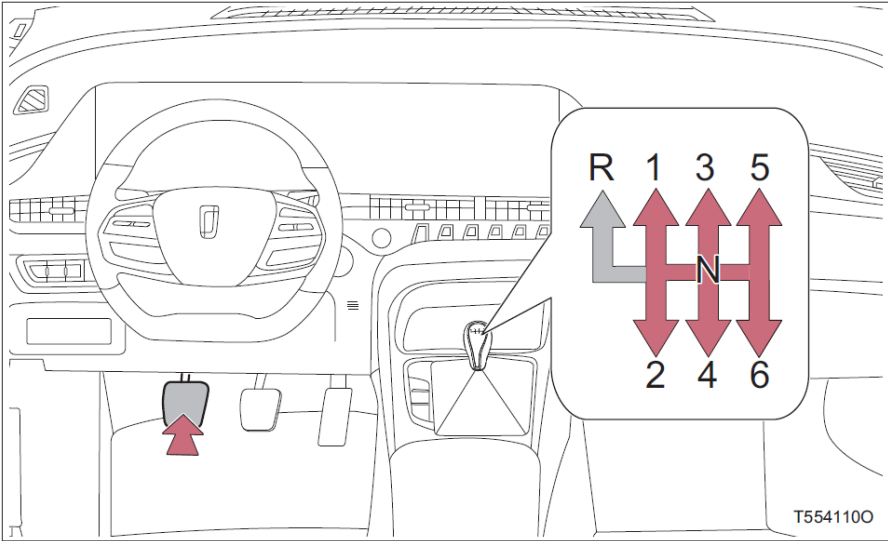

Переведите рычаг переключения передач в положение R.

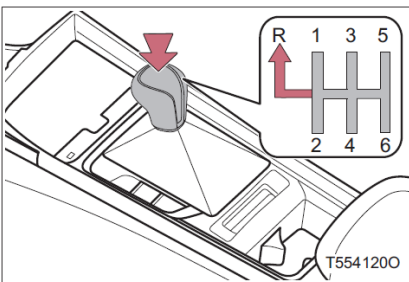

Когда автомобиль остановлен, полностью выжмите педаль сцепления и переведите рычаг переключения передач в положение R.



### **ВНИМАНИЕ**

#### **■ Не допускайте повреждений коробки передач**

- Не переключайте рычаг переключения передач в положение R, если педаль сцепления не нажата.
- Переключайте рычаг переключения передач в положение R только тогда, когда автомобиль остановлен.

## Ручка переключения поворотников

## Инструкция по эксплуатации

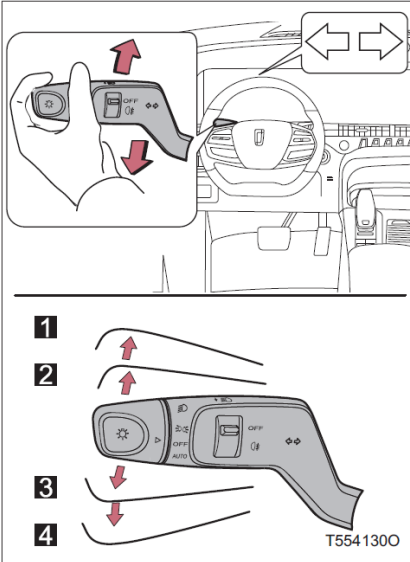

- 1 Поворот направо
- 2 Правая сигнальная лампа будет мигать 3 раза при изменении полосы движения направо (переместите рычаг управления в промежуточное положение и отпустите его).
- 3 Левая сигнальная лампа будет мигать 3 раза при изменении полосы движения влево (переместите рычаг управления в промежуточное положение и отпустите его).
- 4 Поворот налево

4

Водение

#### ■ Условия работы поворотника.

- ◆ Автомобили без системы "умного ключа"  
Замок зажигания находится в положении ON.
- ◆ Автомобили с системой "умного ключа"  
Переключатель запуска двигателя находится в режиме ON.

- Если указатель поворота на комбинации приборов мигает быстрее, чем обычно, если сигнал предупреждения о повороте и частота мигания стали быстрее, что указывает на неисправность поворотника, свяжитесь с Центром продаж и обслуживания FAW Car для проверки.

#### ■ Управление поворотником и лампой аварийной сигнализации

При включенном состоянии поворотника нажать переключатель лампы аварийной сигнализации, правый и левый поворотники мигают одновременно; Нажать переключатель лампы аварийной сигнализации еще раз, чтобы вернуться в рабочее состояние поворотника.

Когда горит лампочка аварийной сигнализации, переключатель "Старт/Стоп" двигателя находится в режиме ON или замок зажигания находится в положении ON, включите поворотник, когда он заработает, и лампа аварийной сигнализации перестанет работать; выключите поворотники и лампочка аварийной сигнализации придет в рабочее состояние.

### Инструкция по эксплуатации

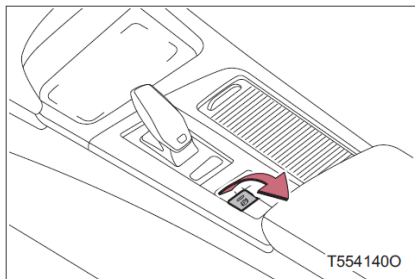

#### Применение электронного стояночного тормоза

Когда автомобиль остановлен, а замок зажигания или переключатель "Старт/Стоп" двигателя находятся в режиме ON или двигатель запущен, потяните переключатель EPB до конца.

Индикаторная лампа на переключателе EPB загорается.

Индикаторная лампа электронного стояночного тормоза на комбинации приборов загорается.

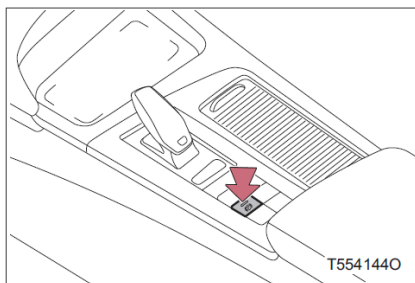

#### Снятие электронного стояночного тормоза

Когда замок зажигания или переключатель "Старт/Стоп" двигателя находятся в режиме ON или двигатель запущен, нажмите переключатель EPB, одновременно нажимая педаль тормоза.

Индикаторная лампа на переключателе EPB гаснет.

Индикаторная лампа электронного стояночного тормоза на комбинации приборов гаснет.

#### ■ Функция автоматического отпущения при трогании с места

Автомобили с автоматической коробкой передач: запустите автомобиль, пристегните ремень безопасности со стороны водителя, закройте все двери, переключите передачу на D или R, отпустите педаль тормоза, а затем нажмите педаль газа, электронный стояночный тормоз автоматически отключится, автомобиль заведется.

Автомобили с механической коробкой передач: запустите автомобиль, пристегните ремень безопасности со стороны водителя, закройте все двери, выжмите педаль сцепления и переключитесь на передачу 1 или передачу R, слегка отпустите педаль сцепления и одновременно нажмите педаль газа, электронный стояночный тормоз автоматически отключится, автомобиль заводится.

#### ■ Функция экстренного торможения.

Если нормальное торможение автомобиля отказало, то в случае возникновения аварийной ситуации может быть произведено экстренное торможение. Метод управления: если автомобиль запускается и педаль акселератора не нажимается, продолжайте тянуть переключатель EPB. Отпустите переключатель EPB или нажмите на педаль акселератора, экстренное торможение прекращается.

## ■ Автоматический стояночный тормоз

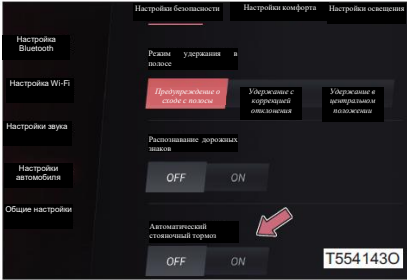

Данную функцию можно включить/выключить через аудиосистему (см.Р.282 После включения этой функции выключите зажигание или переключатель "Старт/Стоп" двигателя, и электронный стояночный тормоз автомобиля автоматически включится.

- Использование в зимнее время см.Р.263

### ВНИМАНИЕ

#### ■ Перед началом вождения

Полностью отключается стояночный тормоз перед управлением.

Когда стояночный тормоз не снят, на комбинации приборов загорается индикаторная лампаная лампа , управление автомобилем в это время приведет к перегреву тормозных деталей, что повлияет на эффективность торможения и усилит износ тормозов.

#### ■ Меры предосторожности системы электронного стояночного тормоза

- Включите электронный стояночный тормоз, убедитесь, что на приборной панели горит индикатор электронного стояночного тормоза, затем отпустите педаль тормоза, чтобы предотвратить скатывание автомобиля.
- Если индикатор электронного стояночного тормоза на приборной панели продолжает мигать, попробуйте выжать педаль тормоза, а затем потянуть вверх и нажать переключатель EPB; если продолжает мигать, обратитесь в Центр продаж и обслуживания FAW Car для проверки.
- Если электронный стояночный тормоз не отключается нажатием педали тормоза и нажатием переключателя EPB, попробуйте отключить электронный стояночный тормоз долгим нажатием переключателя EPB или функцией автоматического отключения электронного стояночного тормоза, затем обратитесь в Центр продаж и обслуживания FAW Car для осмотра.
- Не используйте функцию экстренного торможения для снижения скорости автомобиля часто, иначе это может привести к серьезному повреждению тормозной системы.

### Переключатель фар

#### Инструкция по эксплуатации

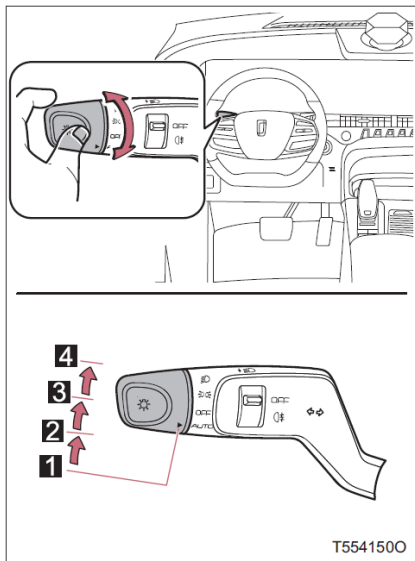

- 1** AUTO\* Ближний свет, передние/задние габаритные огни, подсветка номерного знака и подсветка приборной панели включаются или выключаются автоматически (когда переключатель "Старт/Стоп" двигателя находится в положении ON).
- 2** OFF погаснет.
- 3**  Передние/задние габаритные огни, подсветка номерного знака и подсветка приборной панели включатся.
- 4**  Ближний свет, передние/задние габаритные огни, подсветка номерного знака и подсветка приборной панели включатся.

#### Включение фар дальнего света

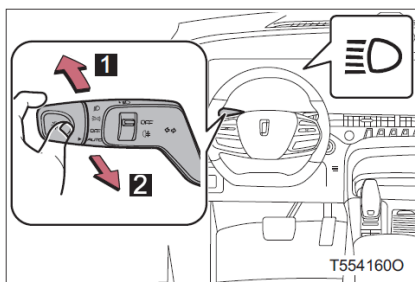

- 1** Когда фара ближнего света включена, нажмите ручку управления в сторону от себя и включается фара дальнего света.  
Снова толкните ручку от себя или потяните в исходное положение, чтобы выключить дальний свет.
- 2** Потяните ручку управления к себе и отпустите ее, чтобы фара дальнего света мигала один раз. Дальний свет может гореть при включенном или выключенном ближнем свете.

**Система управления высотой луча передней фары**

После включения фар можно отрегулировать направление света (уровень 0-4) в зависимости от количества пассажиров и загрузки автомобиля.

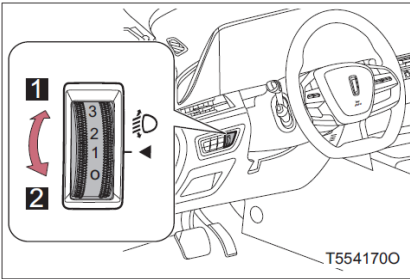

- 1** Повышение луча передних фар
- 2** Снижение луча передних фар

**Дневные ходовые огни**

- ◆ Автомобили без системы "умного ключа"

Дневные ходовые огни включаются, когда замок зажигания находится в положении ON или когда двигатель запущен, а ближний свет, указатели поворота и аварийная сигнализация выключены. Выключите зажигание или включите ближний свет фар, и дневные ходовые огни погаснут.

- ◆ Автомобили с системой "умного ключа"

Дневные ходовые огни загораются, когда переключатель "Старт/Стоп" двигателя находится в положении ON или когда двигатель запускается, а ближний свет, указатели поворота и аварийная сигнализация выключены. Выключите переключатель "Старт/Стоп" двигателя или включите ближний свет фар и выключите дневные ходовые огни.

**Функция сопровождения домой**

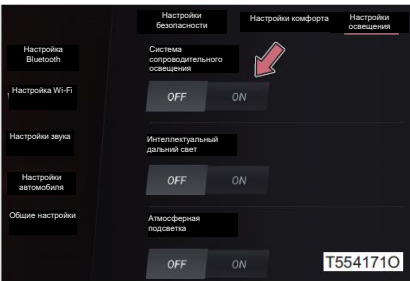

Эту функцию можно включать/выключать с помощью экрана аудиосистемы, а время выдержки можно установить после ее включения (см.Р.282)

Выключите зажигание или переключатель "Старт/Стоп" двигателя при включенных фарах и активируйте функцию сопроводительного освещения, когда автомобиль заблокирован.

**ВНИМАНИЕ**

- Не допускайте разрядку аккумулятора  
Не включайте фары в течение длительного времени без причины, когда двигатель не работает.

## 4-3. Управление фарами и стеклоочистителями

### Интеллектуальная система дальнего света\*

Данная система автоматически помогает водителю переключать ближний и дальний свет в зависимости от окружающих дорожных условий, повышая безопасность и комфорт водителя при движении в темное время суток, особенно ночью.

### Интеллектуальная система дальнего света

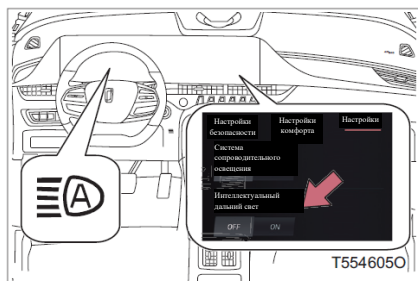

Интеллектуальную систему дальнего света можно включать/выключать с помощью аудиосистемы. (см.Р.282)

Когда система включена, но не активирована, индикаторная лампа управления дальним светом на комбинации приборов загорается белым цветом.

При активации системы индикаторная лампа интеллектуальной системы управления дальним светом на комбинации приборов загорается синим цветом. Индикатор интеллектуального дальнего света гаснет, когда система выключается.

Если индикатор интеллектуальной системы дальнего света горит желтым цветом, это означает, что интеллектуальная система дальнего света неисправна, и на приборной панели появляется сообщение «Проверьте интеллектуальную систему дальнего света»; свяжитесь с Центром продаж и обслуживания FAW Car.

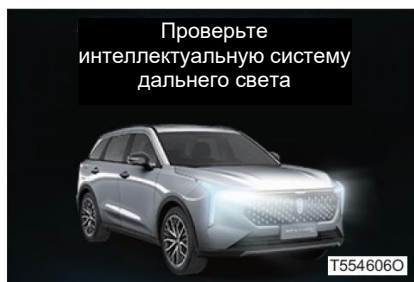

#### ■ Условия работы интеллектуальной системы дальнего света

Интеллектуальная система дальнего света включается через аудиосистему, когда ручка управления светом устанавливается в положение AUTO, дальний свет выключается; интеллектуальная система дальнего света включается, когда автоматическое управление освещением находится в режиме ближнего света.

Дальний свет автоматически включается при соблюдении следующих условий:

- Скорость движения автомобиля превышает приблизительно 40 км/ч.
- В зоне перед автомобилем темно.
- Вдоль дороги впереди включены несколько уличных фонарей.
- По периметру не было ни дождя, ни запотевания.

Дальний свет автоматически выключается при выполнении следующих условий:

- Скорость движения автомобиля составляет менее 25 км/ч (км/ч).
- В зоне перед автомобилем не темно.
- Дождь или туман вокруг.



#### ПРЕДУПРЕЖДЕНИЕ

■ В следующих случаях система может быть не в состоянии точно определить уровень освещенности окружающей среды, что может привести к неправильной работе интеллектуальной системы дальнего света. В этом случае переключайте дальний и ближний свет вручную.

- Ветровое стекло размыто из-за влаги, льда, грязи и т.д.
- Ветровое стекло треснуло или повреждено.
- Когда обзор спереди нечеткий из-за тумана, сильного дождя, снега и т.д.
- Камера деформирована или грязна.
- Температура камеры чрезвычайно высока.
- Яркость окружающей среды эквивалентна яркости передних фар, задних фар или противотуманных фар.
- При вождении через область, где свет и темнота прерывисто меняются.
- При частом или повторном движении по дорогам на подъемах и спусках, неровным дорогам или неровным дорогам (например, по дорогам с каменным покрытием, гравийным дорогам и т.д.).
- При частых или повторных поворотах или движении по извилистой дороге.
- Перед автомобилем находятся объекты с высокой отражаемостью, такие как знаки или зеркала.
- Задняя часть движущегося впереди автомобиля имеет высокую отражаемость, например, контейнер на грузовике.
- Передние фары автомобиля повреждены, грязны или неправильно ориентированы на свет.
- Наклон автомобиля из-за спущенных шин, буксировки прицепа и т.д.
- Когда мокрая дорога, заснеженная дорога, ледяная дорога и другие дороги имеют отражение света.
- Перед автомобилем расположена лампа, похожая на передние фары или задние фонари.

■ Системные ограничения

Не стоит слишком полагаться на интеллектуальную систему дальнего света. Обязательно ездить безопасно, следить за окружающей средой, при необходимости необходимо включить или выключить фару дальнего света вручную.

### Переключатель противотуманных фар

**Противотуманные фары улучшают видимость в плохих условиях вождения (например, в дождливую погоду или в туманную погоду).**

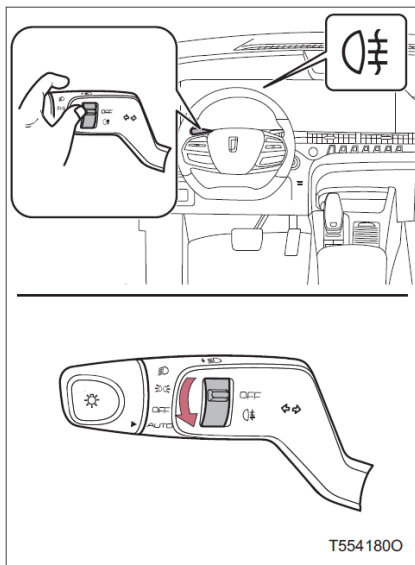

Выключатель противотуманных фар - автоматический возвратный. После каждого управления переключатель автоматически возвращается в положение OFF.

Нажмите выключатель противотуманной фары вниз, включите заднюю противотуманную фару, в это время индикатор включения задней противотуманной фары на комбинации приборов загорается.

Еще раз нажмите выключатель противотуманной фары вниз, выключите заднюю противотуманную фару, в это время задняя противотуманная фара включается, индикаторная лампа на комбинации приборов погаснет.

#### ■ Условия эксплуатации противотуманных фар.

##### ◆ Автомобили без системы "умного ключа"

При приведении замка зажигания в положение ON или запуске двигателя включается ближний свет.

##### ◆ Автомобили с системой "умного ключа"

Фара ближнего света включена, когда переключатель запуска двигателя находится в режиме ON или когда двигатель запускается.

Стеклоочистители и стеклоомыватель лобового стекла

Работа с ручкой для управления стеклоочистителем

Когда замок зажигания или переключатель "Старт/Стоп" двигателя находятся в режиме ON, переместите ручку управления следующим образом, чтобы выбрать режим работы стеклоочистителей.

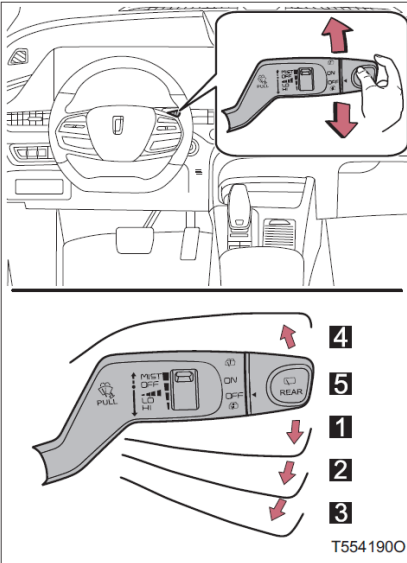

- 1** Способ прерывистого стеклоочистителя
- 2** LO Низкоскоростной стеклоочиститель
- 3** HI Высокоскоростной стеклоочиститель
- 4** MIST Низкоскоростной стеклоочиститель 1 цикл
- 5** OFF Выключение стеклоочистителя и омыватели лобового стекла

### 4-3. Управление фарами и стеклоочистителями

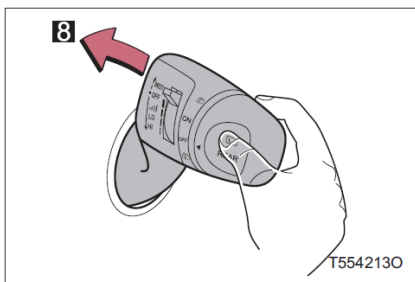
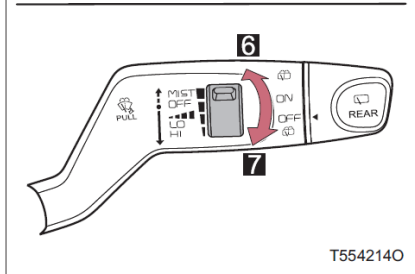
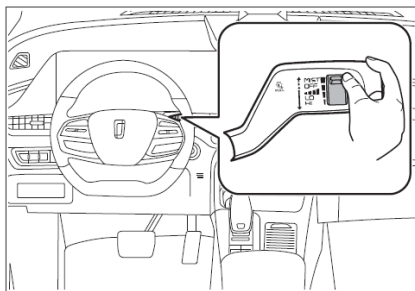

При выборе прерывистого режима стеклоочистителя интервал стеклоочистителя может быть отрегулирован.

**6** Увеличение частоты стеклоочистителя лобового стекла.

**7** Уменьшение частоты стеклоочистителя лобового стекла

**8** Операция очистки и стеклоочистителя.

Нажмите ручку в свою сторону и продолжайте от 2 до 3 секунд, чтобы впрыснуть моющую жидкость.

После впрыска промывочной жидкости стеклоочиститель будет работать автоматически три раза.

■ Условия работы стеклоочистителей и омывателей лобового стекла.

- ◆ Автомобили без системы "умного ключа"  
Замок зажигания находится в положении ON.
- ◆ Автомобили с системой "умного ключа"  
Переключатель запуска двигателя находится в режиме ON.

■ Способ ремонта.

Выключите переключатель "Старт/Стоп" двигателя или замок зажигания, переведите ручку управления стеклоочистителями в положение MIST на 10 секунд, и передний стеклоочиститель остановится в положении технического обслуживания, что удобно для снятия щеток стеклоочистителей и т.д.

Когда стеклоочиститель находится в положении технического обслуживания, переключите замок зажигания или переключатель "Старт/Стоп" двигателя в режим ON, один раз потяните ручку управления стеклоочистителем вверх или вниз, и стеклоочиститель выйдет из положения технического обслуживания и вернется в исходное положение.

■ Моющая жидкость для ветрового стекла не может быть распылена.

Если в бачке моющей жидкости для ветрового стекла еще есть моющая жидкость, то проверьте и убедитесь, что форсунки омывателя не забиты.



**ПРЕДУПРЕЖДЕНИЕ**

■ **Заливайте в бачок стеклоомывателя только омывающую жидкость для ветрового стекла.**

Использовать антифриз радиатора в качестве моющей жидкости опасно. Если распылить на ветровое стекло, может ветровое стекло может быть загрязнено, обзор будет затруднен, что может стать причиной аварии.

■ **В морозную погоду используйте омывающую жидкость для ветрового стекла с добавлением антифриза.**

При замерзающей погоде очень опасно использовать моющую жидкость для ветрового стекла без антифризозащитного средства. Так как жидкость может замерзнуть на ветровом стекле, затрудняя обзор, что может привести к аварии.

Также перед впрыском моющей жидкости убедитесь, что ветровое стекло полностью подогревается с помощью стеклообогревателя.

■ **Щетки стеклоочистителя следует менять вовремя**

Использование изношенных или загрязненных щеток стеклоочистителей значительно снижает четкость обзора впереди и повлияет на безопасность движения. Поэтому поврежденные или изношенные щетки стеклоочистителей, которые не могут нормально очищать ветровое стекло, необходимо своевременно менять.



### **ВНИМАНИЕ**

#### **■ Когда ветровое стекло сухое**

Не используйте стеклоочистители, иначе это может повредить лобовое стекло и передние щетки стеклоочистителя.

#### **■ Если жидкость омывателя лобового стекла не поступает**

- Проверьте и убедитесь, что форсунки омывателя не забиты, а также проверьте наличие моющей жидкости в бачке для моющей жидкости для ветрового стекла.
- Если тянет за ручку управления стеклоочистителем в течение длительного времени и удерживает ее, это может привести к повреждению насоса моющей жидкости.
- При засорении форсунки не используйте иглы или другие предметы для удаления посторонних предметов самостоятельно, иначе оно повредит форсунку, пожалуйста, свяжитесь с Центром продаж и обслуживания FAW Car для ремонта.

#### **■ Меры предосторожности во время работы стеклоочистителей**



Когда стеклоочиститель работает, если переключатель "Старт/Стоп" двигателя или замок зажигания выключить, при повторном нажатии переключателя "Старт/Стоп" двигателя или замка зажигания стеклоочиститель будет работать в соответствии с настройками до выключения. Если на стекле переднего ветрового окна существуют мороз, снег или замерзли стеклоочистители, это может повредить щетку стеклоочистителя лобового окна или электродвигатель стеклоочистителя.

## Стеклоочиститель и стеклоомыватель заднего стекла

## Работа с ручкой для управления стеклоочистителем

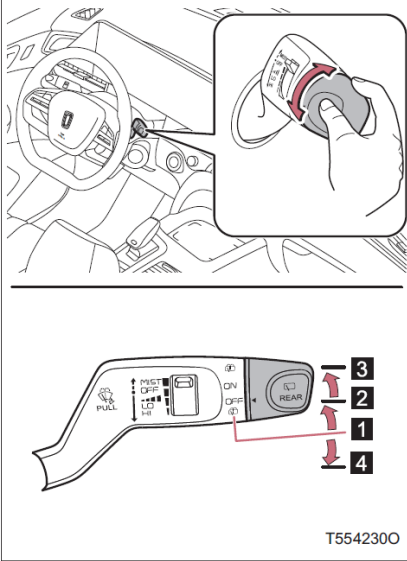
При повороте ручки управления стеклоочистителем заднего стекла в разные положения, стеклоочистители и стеклоомыватели могут работать следующим образом:



- 1 OFF** Выключает стеклоочиститель и стеклоомыватель заднего стекла
- 2 ON** непрерывная очистка
- 3**  Включите стеклоочиститель и стеклоомыватель заднего стекла  
Данный блок является автоматически возвратным, он автоматически возвращается в положение ON
- 4**  Включите стеклоочиститель и стеклоомыватель заднего стекла  
Данный блок является автоматически возвратным, он автоматически возвращается в положение OFF

4

Водение

#### ■ Режим очистки при обратном ходе

При одновременном выполнении следующих условий включается режим очистки стеклоочистителем при обратном ходе:

- Замок зажигания или переключатель "Старт/Стоп" двигателя находится в положении ON или двигатель запущен.
- Выключите стеклоочиститель и стеклоомыватель заднего стекла.
- Переведите рычаг переключения передач в положение R.
- Передний стеклоочиститель работает в режиме высокой/низкой скорости/однократном/прерывистом режиме.

Если передние стеклоочистители работают в режиме высокой скорости, низкой скорости или в прерывистом режиме, стеклоочиститель заднего стекла будет работать в режиме низкой скорости; если передние стеклоочистители работают в однократном режиме, стеклоочиститель заднего стекла будет работать в однократном режиме.

### 4-3. Управление фарами и стеклоочистителями

Режим очистки стеклоочистителями при включенном заднем ходе отключается при любом из следующих условий:

- Рычаг переключения передач не в положении R.
- Замок зажигания или переключатель "Старт/Стоп" двигателя выключены.
- Выключены стеклоочистители и стеклоомыватели лобового стекла.
- Во время очистки заднего стекла при включенном заднем ходе открывается багажник.

Если при движении задним ходом, открывается дверь багажника, стеклоочистители заднего стекла немедленно останавливаются; когда дверь багажника закрывается, очистка продолжается, если автомобиль все еще в режиме заднего хода.

#### ■ Условия работы стеклоочистителей заднего стекла

- ◆ Автомобили без системы "умного ключа"

Замок зажигания находится в положении ON, а дверь багажника полностью закрыта.

- ◆ Автомобили с системой "умного ключа"

Переключатель "Старт/Стоп" двигателя находится в режиме ON, а дверь багажника полностью закрыта.

#### ■ Условия работы стеклоомывателя заднего стекла

- ◆ Автомобили без системы "умного ключа"

Замок зажигания находится в положении ON.

- ◆ Автомобили с системой "умного ключа"

Переключатель запуска двигателя находится в режиме ON.



#### **ВНИМАНИЕ**

##### ■ Когда заднее стекло сухое

Не используйте стеклоочистители заднего стекла, так как это может повредить заднее стекло и щетки заднего стеклоочистителя.

##### ■ Когда бачок стеклоомывателя пустой

Не оставляйте стеклоомыватель заднего стекла постоянно включенным, так как это может привести к повреждению насоса омывающей жидкости.

##### ■ Когда сопло засорено

Не удаляйте посторонние предметы иглой или другим предметом. В противном случае сопло будет повреждено.

**Откройте крышку топливного бака****Выполните следующие шаги, чтобы открыть крышку топливного бака.****Перед заправкой топливом**

- Выключите переключатель "Старт/Стоп" двигателя или замок зажигания и убедитесь, что все двери и окна закрыты.
- Подтвердите тип топлива.

**■ Тип топлива**

Необходимо использовать высококачественный неэтилированный бензин, соответствующий стандарту GB17930 и имеющий октановое число 92 или выше.

**■ Использование бензол в бензиновых двигателях**

Допускается использование бензина с этанолом, соответствующим стандарту GB18351 и имеющего октановое число 92 и выше. Убедитесь, что октановое число используемого бензола соответствует этому стандарту.

**■ Объем топливного бака (справочно)**

50 L (литров)



### ПРЕДУПРЕЖДЕНИЕ

#### ■ Во время заправки

Топливо относится к высокотемпературным пожароопасным и взрывоопасным веществам. Топливо следует заправлять в установленном порядке с соблюдением следующих мер предосторожности, в противном случае это может привести к серьезным травмам и даже смерти.

- В целях безопасности всегда выключайте переключатель "Старт/Стоп" двигателя или замок зажигания.
- Обязательно строго соблюдайте соответствующие правила безопасности на автозаправочных станциях.
- При заправке топливом необходимо предотвратить статическое электричество и электромагнитное излучение во избежание возникновения электрической искры, которая может привести к возгоранию.
  - Обязательно выключите мобильные телефоны, радиы или другие радиоаппараты.
  - После выхода из машины и перед открытием крышки топливного заправочного лючка, прикоснитесь к неокрашенной металлической поверхности, чтобы высвободить статическое электричество.
  - Не подпускайте людей, находящихся под статическим зарядом, к открытому бензобаку.
  - Не возвращайтесь в салон автомобиля и не прикасайтесь к лицам или объектам, находящимся под статическим зарядом. В исключительных случаях, когда необходимо войти в автомобиль, необходимо закрыть дверь и прикоснуться к металлической поверхности перед повторным поднятием заправочного пистолета, чтобы устранить статическое электричество.
- Обязательно зажмите ручку на крышке топливного бака и медленно поверните, чтобы снять крышку топливного бака. При ослаблении крышки топливного бака может быть слышен свист. Снимите крышку топливного бака после того, как этот звук полностью исчезнет. В жаркую погоду топливо может выплеснуться из заправочной горловины из-за чрезмерного внутреннего давления, что приведет к травмам людей.
- Не вдыхайте пар топлива. Потому что в топливе содержатся вредные для организма вещества.
- Не курите при заправке топливом.

В противном случае может быть воспламенение топлива, что приведет к возгоранию.

#### ■ Во время заправки

Пожалуйста, соблюдайте следующие меры предосторожности во избежание пожара, взрыва, серьезных ожогов или травм, вызванных разливом топлива из топливного бака:

- Надежно вставьте заправочный пистолет в заправочную горловину.
- После автоматического выключения заправочного пистолета прекратите заправку топливного бака.
- Не переполняйте топливный бак.

#### ■ После заправки

обязательно убедитесь, что крышка топливного бака правильно закрыта, чтобы избежать испарения и выплеска топлива.

**ВНИМАНИЕ****■ Заправка**

Q Заправка топливом Во время заправки топливом, пожалуйста, не заставляйте топливо переполняться.

В противном случае автомобиль может быть поврежден, например, в результате ненормальной работы системы управления выбросом, повреждения компонентов топливной системы или лакокрасочного покрытия автомобиля

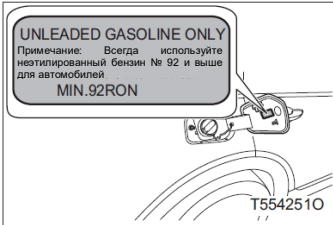
**■ Рекомендации по типу топлива**

На крышке заправочной горловины наклеена этикетка о внимании, обязательно используйте указанный тип топлива.

4

Водение

Откройте крышку топливного бака

**Шаги 1** Разблокируйте автомобиль.

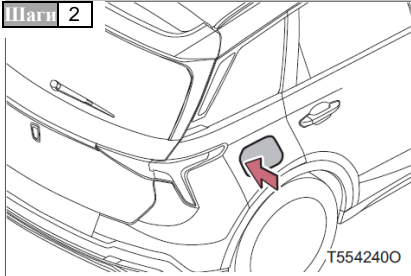

Нажмите на задний край крышки заправочной горловины, чтобы открыть крышку заправочной горловины.

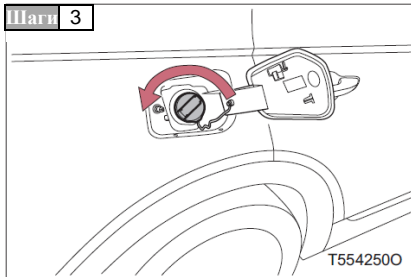

Медленно поверните крышку бензобака и снимите ее.

## 4-4 Заправка топливом

Шаги 4

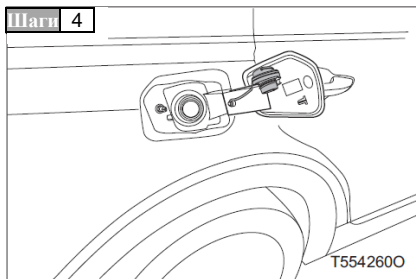

Повесьте крышку топливного бака на заднюю сторону крышки заправочной горловины.

Закройте крышку топливного бака

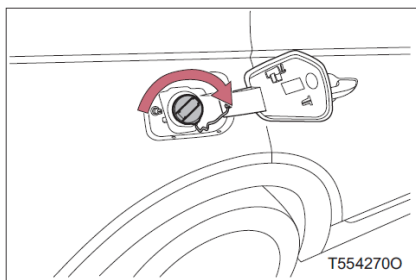

После заправки топливом поверните крышку топливного бака, пока не услышите «щелчок».

Затем полностью закройте крышку заправочной горловины.



### ПРЕДУПРЕЖДЕНИЕ

■ **Во время замены крышки бензобака**

следует использовать оригинальную крышку топливного бака FAW Car, разработанную специально для данной модели автомобиля. Невыполнение этого требования может привести к пожару или другому несчастному случаю, который может привести стать причиной серьезных травм или даже смерти.

## Система круиза-контроля (CCS)\*

## Обзор функций.

После использования системы круиз-контроля автомобиль может поддерживать заданную скорость без нажатия на педаль акселератора. Максимальная скорость транспортного средства может быть установлена на уровне 180 км/ч (км/ч).

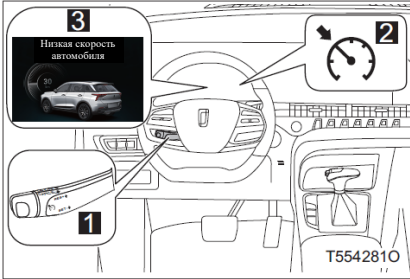

- 1 Кнопка система круиз-контроля
- 2 Индикатор состояния системы круиз-контроля
- 3 Информация о круиз-контроле

## Включите/выключите систему круиз-контроля с постоянной скоростью

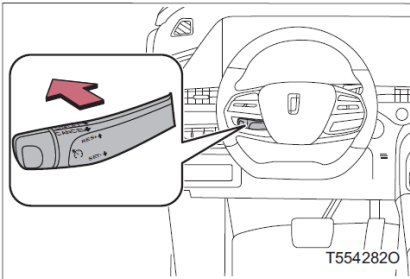

Переключите переключатель круиз-контроля в сторону ON/OFF, и функция круиз-контроля включается.

Снова переключите в сторону ON/OFF, и функция системы круиз-контроля отключается.

## 4-5. Использование других систем вождения

### Установка скорости

**Шаги 1** Включите функцию круиз-контроля.

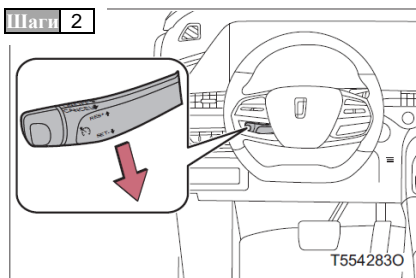

Управляйте автомобилем до желаемой скорости (выше 30 км/ч (км/ч), затем переключите переключатель круиз-контроля в сторону SET-и одновременно отпустите педаль акселератора, при этом автомобиль будет продолжать движение с текущей установленной скоростью движения в крейсерском режиме.

### Регулирование заданной скорости

После активации круиз-контроля без нажатия на педаль акселератора переключение переключателя круиз-контроля в сторону RES+ или SET- увеличивает или уменьшает скорость движения автомобиля.

Предупредительные сообщения:

- Если начальная заданная скорость является целым числом, кратным 5 км/ч, заданную крейсерскую скорость можно увеличивать или уменьшать на 5 км/час на каждом повороте.
- Если начальная заданная скорость не является целым числом, кратным 5 км/ч, при каждом повороте необходимо округлять заданную скорость вверх или вниз до числа, кратного 5, а затем снова поворачивать, тогда крейсерская скорость может быть увеличена или уменьшена на 5 км/ч.

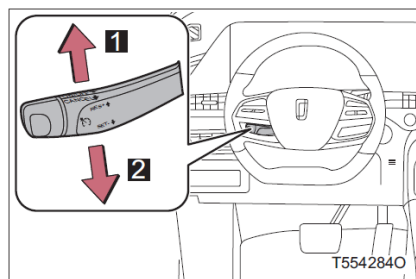

- 1** Увеличение скорости движения автомобиля
- 2** Уменьшение скорости движения автомобиля

## Снятие и восстановление управления постоянной скоростью

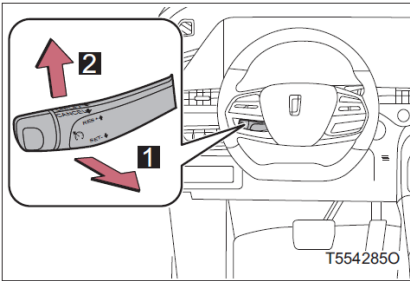
**1** Снятие

При снятии автомобиля с крейсерского режима потяните переключатель круиз-контроля в сторону CANCEL, чтобы выйти из установленного режима круиз-контроля, но не из функции круиза.

**2** Восстановление

При скорости более 30 км/ч (км/ч) переключите переключатель круиз-контроля в сторону RES+ для восстановления предыдущего крейсерского режима, и установленная крейсерская скорость автомобиля автоматически устанавливается на предыдущую крейсерскую скорость.

**■ Условия входа в систему круиз-контроля**

- Круиз-контроль включен .
- Отпустите педаль сцепления (автомобили с механической коробкой передач).
- Отпустите педаль тормоза.
- Скорость автомобиля превышает 30 км/ч.
- Скорость автомобиля находится в диапазоне между минимальной и максимальной скоростью круиз-контроля.
- Передача не находится в нейтральном положении.

**■ Круиз-контроль будет отключен, если возникнет одна из следующих ситуаций**

- Система круиз-контроль выключена.
- Нажмите педаль сцепления (автомобили с механической коробкой передач).
- Педаль тормоза нажимается.
- Наблюдается столкновение автомобиля.
- Функция TCS/ESC работает.
- Нажимается педаль акселератора, отпускается педаль и восстанавливается система круиз-контроля.
- Отмечается круиз-контроль.
- Скорость движения автомобиля составляет менее 30 км/ч (км/ч).
- Переключите на передачу N.

**■ Если индикатор круиз-контроля мигает**

то отключите функцию круиз-контроля с постоянной скоростью, после чего система активируется повторно. Система круиз-контроля может быть неисправен, если скорость круиз-контроля не может быть установлена или круиз-контроль автоматически отменяется сразу после активации. Свяжитесь с Центром продаж и обслуживания FAW Car для проверки автомобиля.



### ПРЕДУПРЕЖДЕНИЕ

#### ■ Не допускайте случайного включения круиз-контроля

Когда круиз-контроль не используется, пожалуйста, выключите систему круиз-контроля и убедитесь, что индикаторная лампа круиза погас.

#### ■ Ситуации, в которых не следует использовать круиз-контроль

Не используйте круиз-контроль ни в одном из следующих случаев. В противном случае это может привести к потере управления автомобилем и серьезным травмам и даже гибели людей.

- При интенсивном движении
- При резком повороте
- На извилистой дороге
- На скользкой дороге (например, дорога со скоплением дождя или снега и льда)
- На крутом склоне

#### ■ Водитель является основным управляющим автомобилем, и его контроль над автомобилем имеет приоритет над круиз-контролем. То есть, когда автомобиль находится в режиме круиз-контроля и водитель нажимает педаль газа или педаль тормоза, управление автомобилем переходит к водителю.

#### ■ Система круиз-контроля — это только система помощи при вождении, не стоит чрезмерно полагаться на ее работу, при необходимости ведите автомобиль осторожно.

## Система адаптивного круиз-контроля (ACC)

## Обзор функций.

Система адаптивного круиз-контроля осуществляет адаптивный контроль скорости автомобиля, обнаруживая точное положение движущегося впереди автомобиля в соответствии с заданным уровнем скорости и дистанции следования. Если система обнаруживает, что впереди отсутствует блокировка автомобиля, то эта система управляет движением автомобиля с заданной крейсерской скоростью; Если система обнаруживает перед собой блокировку автомобиля, то данная система управляет дистанцией между данным автомобилем и движущимся впереди автомобилем, чтобы поддерживать заданный класс дистанции следования

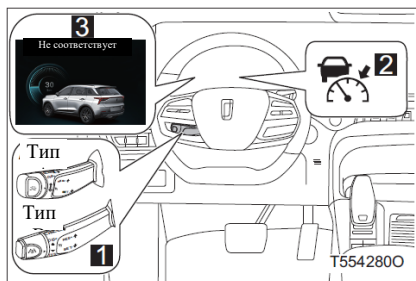

**1** Переключатель адаптивного круиз-контроля

В зависимости от комплектации модели, существует два типа переключателей адаптивного круиз-контроля. Конкретные способы функционирования переключателей одинаковы.

**2** Если индикатор состояния системы адаптивного круиз-контроля горит серым цветом, значит система находится в режиме ожидания.

При активации системы индикаторная лампа загорается зеленым цветом.

При отказе системы индикаторная лампа загорается желтым цветом.

**3** Информация о круиз-контроле

## Включение/выключение адаптивного круиз-контроля

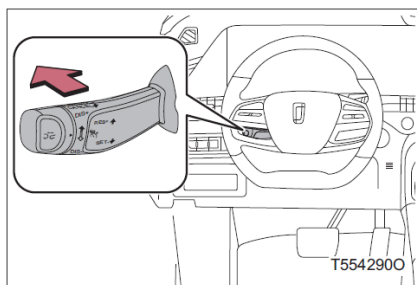

Переключите переключатель круиз-контроля в сторону ON/OFF, и функция круиз-контроля включается.

Снова переключите в сторону ON/OFF, и функция системы круиз-контроля отключается.

## 4-5. Использование других систем вождения

### Установка скорости

**Шаги 1** Включите функцию круиз-контроля.

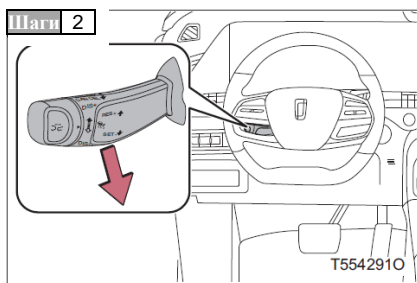

Управляйте автомобилем до желаемой скорости (выше 30 км/ч (км/ч), затем переключите переключатель круиз-контроля в сторону SET-и одновременно отпустите педаль акселератора, при этом автомобиль будет продолжать движение с текущей установленной скоростью движения в крейсерском режиме.

### Регулирование заданной скорости

После активации круиз-контроля без нажатия на педаль акселератора переключение переключателя круиз-контроля в сторону RES+ или SET- увеличивает или уменьшает скорость движения автомобиля.

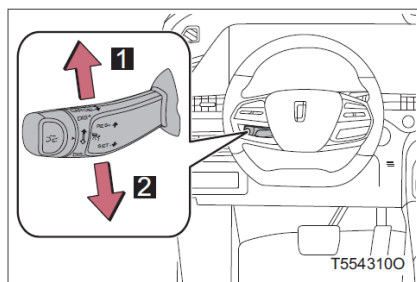

**1** Увеличение скорости движения автомобиля

Короткая команда: толкните 1 раз, чтобы увеличить скорость автомобиля на 5 км/ч;

Длинная команда: после того, как система подтвердит, что длинная команда действительна, скорость будет последовательно увеличиваться на 1 км/ч.

**2** Уменьшение скорости движения автомобиля

Короткая команда: толкните 1 раз, чтобы снизить скорость автомобиля на 5 км/ч;

Длинная команда: после того, как система подтвердит, что длинная команда действительна, скорость будет последовательно снижаться на 1 км/ч.

Примечание: если текущая заданная скорость автомобиля не кратна 5 во время короткой команды, она автоматически станет кратной 5 при регулировке.

## Установка расстояние следования

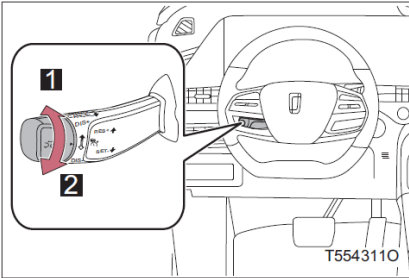

- 1 Увеличение дистанции следования
- 2 Уменьшение дистанции следования

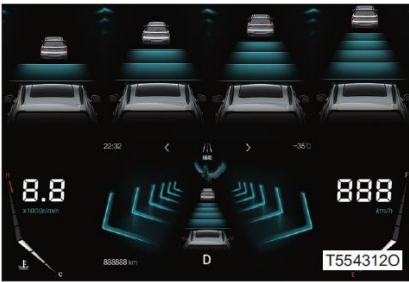

Система предлагает 4 режима дистанции следования. Настройки дистанции могут быть сохранены,

После установки дистанции следования, если систему адаптивного круиз-контроля выключить и снова включить, дистанцию не нужно устанавливать повторно.

Если система не запоминает предыдущий уровень дистанции следования, то система по умолчанию устанавливает уровень дистанции следования на четвертой передаче.

Уровень дистанции следования автомобиля делится на четыре передачи от малого до большого в соответствии с «часовой дистанцией между автомобилями», в нижеследующей таблице указаны только дистанции между автомобилями, соответствующие скорости 100 km/h (км/ч). Фактическая дистанция между автомобилями будет увеличиваться/уменьшаться в зависимости от скорости автомобиля.

Уровень дистанции между автомобилями	Часовая дистанция между автомобилями	Дистанция следования
Первая передача	1,1с	30 м (м)
Вторая передача	1.4с	39м (м)
Третья передача	1.8с	50м (м)
Четвертая передача	2.1с	58м (м)

## 4-5. Использование других систем вождения

### Отмена и восстановление адаптивного круиз-контроля

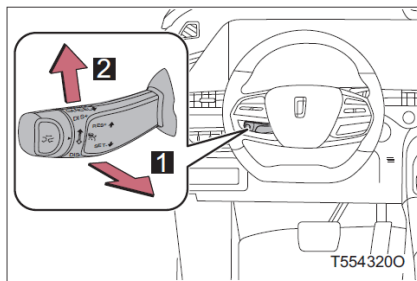

#### 1 Снятие

При отмене работы автомобиля в режиме адаптивного круиза тянется переключатель круиз-контроля в сторону CANCEL, чтобы выйти из режима установки круиза.

#### 2 Восстановление

При возобновлении действия функции круиза и выполнении условий активации круиза переключение переключателя круиз-контроля в сторону RES+ может быть восстановлен предыдущий крейсерский режим, и установленная крейсерская скорость автомобиля автоматически устанавливается на предыдущую крейсерскую скорость.

### Другие рабочие режимы

#### ■ Управление скоростью

После активации системы управления скоростью система автоматически управляет движением автомобиля с установленной скоростью, если система круиз-контроля не обнаруживает автомобиль перед этим автомобилем.

#### ■ Управление следованием

После активации системы управления следованием система управления адаптивного круиз-контроля поддерживает установленную дистанцию следования, чтобы следовать за целевым автомобилем. Во время движения, если целевой автомобиль замедляется или останавливается, эта система автоматически снижает скорость данного автомобиля или останавливает его.

#### ■ Управление стоянкой

Система управления стоянкой имеет следующие функции управления стоянкой после активации.

- При остановке целевого автомобиля не более 3 секунд и повторном запуске автомобиля или выезде с полосы движения данный автомобиль автоматически запускается под адаптивным круиз-контролем.
- При остановке целевого автомобиля более 3 секунд, но не более 3 минут, при повторном запуске автомобиля или выезде с полосы движения на комбинации приборов подсказывает информацию о возобновлении круиза, что позволяет восстановить функцию адаптивного круиз-контроля легким нажатием на педаль акселератора или переключением переключателя круиз-контроля в сторону RES+ для осуществления автоматического запуска автомобиля. При этом водитель должен следить за тем, можно ли безопасно запустить автомобиль впереди.
- Адаптивный круиз-контроль автоматически снимается, когда автомобиль останавливается более чем на 3 минуты.

Примечание: если после активации круиз-контроля система обнаружит, что потребность в мощности для операций, совершаемых водителем, выше, чем потребность в мощности, запрошенная адаптивной системой круиз-контроля, функция круиз-контроля будет временно отключена.

## Неисправность системы

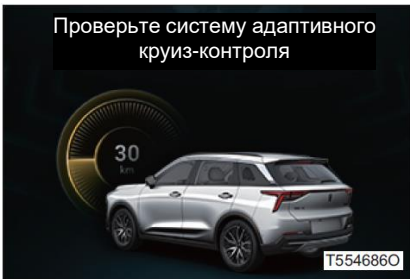

При неисправности системы индикатор круиз-контроля на приборной панели загорается желтым цветом и появляется сообщение «Проверьте систему адаптивного круиз-контроля»; обратитесь в Центр продаж и обслуживания FAW Car для проведения проверки.

■ Условия работы системы адаптивного круиз-контроля

- Передача находится на передаче D.
- Функция ESC включена.
- TSC, ABS, ESP не активировали управляемый автомобиль.
- Все двери, крышка багажника и капот закрыты.
- Отпускается электронный стояночный тормоз.
- Водителю необходимо пристегнуть ремень безопасности.
- Педаль тормоза не нажимается (за исключением того, когда автомобиль следует за движущимся впереди автомобилем до остановки).
- Система полностью автоматической парковки не включена.
- Камера системы помощи при вождении не закрыта, повреждения отсутствуют. (Автомобили, оснащенные многофункциональными камерами)
- Могут устанавливаться крейсерские скорости от 30 до 150 км/ч (км/ч).
- Передний радар не закрыт, повреждения отсутствуют.

■ Круиз-контроль будет отключен, если возникнет одна из следующих ситуаций

- Система круиз-контроль выключена.
- Нажимается педаль тормоза (за исключением того, когда автомобиль следует за движущимся впереди автомобилем до остановки).
- Наблюдается столкновение автомобиля.
- Функция TCS/ESC работает.
- Управляется рычаг переключения передач.
- Нажимается педаль акселератора, отпускается педаль и восстанавливается система круиз-контроля.
- Отмечается круиз-контроль.
- Передача находится на передаче N.

■ Неисправность системы адаптивного круиз-контроля

Система адаптивного круиз-контроля может быть неисправен, если скорость круиз-контроля не может быть установлена или круиз-контроль автоматически отключается сразу после активации. Свяжитесь с Центром продаж и обслуживания FAW Car для проверки автомобиля.



### ПРЕДУПРЕЖДЕНИЕ

- При установке крейсерской скорости, для обеспечения безопасности вождения, не рекомендуется превышать 120 км/ч. Очень опасно включать функцию круиз-контроля, когда автомобиль движется на высокой скорости, в такой ситуации следует управлять автомобилем самостоятельно.
- Не допускайте случайного включения адаптивного круиз-контроля  
Когда круиз-контроль не используется, выключите систему адаптивного круиз-контроля и подтвердите, что индикаторная лампа системы адаптивного круиз-контроля погас.
- Ситуации, в которых не следует использовать адаптивный круиз-контроль  
Не используйте круиз-контроль ни в одном из следующих случаев. В противном случае это может привести к потере управления автомобилем и серьезным травмам и даже гибели людей.
  - При интенсивном движении
  - На дороге с большим числом крутых поворотов
  - На извилистой дороге
  - На скользкой дороге (например, дорога со скоплением дождя или снега и льда)
  - На крутом склоне
- Водитель является основным управляющим автомобиля, и его контроль над автомобилем имеет приоритет над круиз-контролем. То есть, когда водитель нажимает на педаль тормоза, когда автомобиль находится в крейсерском состоянии, управление автомобилем переходит к водителю.
- Система адаптивного круиз-контроля является системой помощи при вождении, при необходимости водитель должен немедленно отключить систему и продолжить движение самостоятельно. При использовании данной системы необходимо соблюдать местные правила и соответствовать транспортным, дорожным и погодным условиям.
- Покидая место водителя, обязательно выключайте систему, чтобы избежать несчастных случаев, вызванных неправильным использованием.
- Когда автомобиль следует за определенным автомобилем, система в основном контролирует расстояние следования, и фактическая скорость автомобиля может быть ниже установленной крейсерской скорости.

**ПРЕДУПРЕЖДЕНИЕ**

- Для обеспечения безопасности обратите внимание на следующее.
  - Эта система может быть не в состоянии правильно идентифицировать цель впереди в погодных условиях, таких как задний свет, дождливая погода, туманная погода и т.д.. (Автомобили, оснащенные многофункциональными камерами)
  - Эта система может не позволять правильно идентифицировать цель перед собой в сложных дорожных условиях, таких как неровная дорога, уклон, пункт взимания платы на автомагистралях, туннель и т.д.
  - Лобовое стекло не должно быть модифицировано или закрыто каким-либо вспомогательным оборудованием, поскольку в противном случае система может работать ненормально. (Автомобили, оснащенные многофункциональными камерами)
  - Передний бампер не должен быть модифицирован или закрыт каким-либо вспомогательным оборудованием, в противном случае система может работать ненормально.
  - Система адаптивного круиз-контроля может потерять целевой автомобиль или ошибочно идентифицировать автомобиль, когда автомобиль входит в поворот и выходит из него, меняет полосу движения или движущийся впереди автомобиль стоит на месте.
  - Эта система не может обнаруживать детей, пешеходов, животных или другие предметы и тормозить, поэтому следует вести автомобиль с осторожностью.
  - Данная система имеет ограниченную тормозную способность и может не успеть снизить скорость автомобиля, чтобы избежать столкновения с движущимся впереди автомобилем. Это может произойти при резком замедлении, остановке или въезде на вашу полосу движения движущегося впереди автомобиля. В случае ощущения опасности вовремя нажимайте на педаль тормоза.
  - Всегда необходимо сосредоточиться во время вождения, всегда быть готовым принять меры и применить торможение.
  - Эта система не может реагировать на встречные автомобили.
  - Водитель должен регулировать дистанцию следования в соответствии с объемом транспортного потока впереди и погодными условиями (например, дождь, снег и т.д.). Водитель должен всегда обеспечивать, чтобы в пределах его поля зрения можно было замедлить автомобиль до состояния остановки.
  - Система идентифицирует только механические транспортные средства (например, легковые автомобили, грузовики и т.д.), имеющие законные номерные знаки и способные двигаться по автомобильным дорогам. Если движущийся впереди автомобиль имеет неправильную форму, модифицирован, покрыт напылением и другие характеристики, не может гарантировать его распознавательный эффект, а также не может гарантировать распознавание пешеходов и узких автомобилей (например, велосипедов, мотоциклов и т.д.), водитель должен взять управление автомобилем на себя в любое время в соответствии с фактическими условиями.
  - Данная система может быть не в состоянии точно идентифицировать крупный прицеп, поэтому водитель должен взять управление автомобилем на себя в любое время в соответствии с фактическими условиями.
  - Данная система не может точно определить ширину проезжаемой полосы движения впереди, поэтому, когда полоса движения перед этим автомобилем слишком узкая, что приводит к тому, что автомобиль не может нормально проехать, следует немедленно снять систему адаптивного круиз-контроля с помощью вмешательства тормозов и самостоятельно управлять автомобилем.
  - Не используйте систему адаптивного круиз-контроля на дорогах с большим уклоном. Система адаптивного круиз-контроля может не обнаружить автомобиль на одной полосе движения. На дорогах с большим уклоном водителю обычно необходимо самому управлять ускорением и торможением автомобиля. Система адаптивного круиз-контроля снимается, если приложено торможение.
  - Если поставляется нога на педаль акселератора, система адаптивного круиз-контроля может не приложить торможение автоматически, что приведет к столкновению с движущимся впереди автомобилем, и водителю необходимо быть внимательным.

## 4-5. Использование других систем вождения



### ПРЕДУПРЕЖДЕНИЕ

- Для обеспечения безопасности обратите внимание на следующее:
  - Эта система может среагировать на этот автомобиль и затормозить его, если он находится на слишком малом расстоянии от соседней полосы движения (или если автомобиль в соседней полосе движения слишком близко к этой полосе).
  - Когда автомобили из соседних полос выезжают впереди в направлении движения данного автомобиля, система может не обнаружить эти автомобили, если они не входят в зону мониторинга, что приводит к запаздыванию реакции системы адаптивного круиз-контроля. Водителю необходимо внимательно следить за автомобилями, находящимися в соседней полосе движения, и при необходимости активно вмешиваться.
  - В случае внезапного торможения (аварийной остановки) движущегося впереди автомобиля система адаптивного круиз-контроля может не среагировать или слишком медленно реагировать на движущийся впереди автомобиль, что приводит к риску слишком позднего торможения. При этом водитель может не получить запрос на управление. Водитель должен быть внимательным и при необходимости активно вмешиваться.
  - Система адаптивного круиз-контроля, когда она останавливается вслед за целевым автомобилем, может привести к резкому старту автомобиля по таким причинам, как блокировка целевого автомобиля или проезд пешеходов. Водитель должен быть внимательным и при необходимости активно вмешиваться.
  - При работе системы адаптивного круиз-контроля при нажатии на педаль акселератора управление автомобилем возьмет на себя водитель, а функция управления дистанцией не активируется.
  - После замены блока многофункциональных камер (в автомобилях, оснащенных многофункциональными камерами), лобового стекла (в автомобилях, оснащенных многофункциональными камерами), переднего бампера или регулировки четырех колес автомобиля система нуждается в перекалибровке, иначе она не будет работать нормально, свяжитесь с Центром продаж и обслуживания FAW Car. Система адаптивного круиз-контроля, которая не был должным образом калиброван, может ошибочно распознать цель впереди и даже спровоцировать аварию.



### ВНИМАНИЕ

- Адаптивный круиз-контроль не может удерживать автомобиль в состоянии торможения и остановки в течение длительного времени. Не покидайте автомобиль, когда его остановит система адаптивного круиз-контроля. Перед тем, как покинуть автомобиль, обязательно установите передачу на Р.
- При совершении поворотов, во время использования адаптивного круиз-контроля, обратите внимание на следующее:
  - В крутых поворотах система адаптивного круиз-контроля может выйти или ограничить скорость.
  - На поворотах система адаптивного круиз-контроля может среагировать на автомобиль в другой полосе или может не успеть среагировать на автомобиль в той же полосе. Возможное столкновение с движущимся впереди автомобилем или потеря управления автомобилем (особенно при движении в пределах съезда) могут привести к ускорению из-за чрезмерного поворота, в результате которого датчик теряет цель. На поворотах следует уделять особое внимание и быть готовым к применению торможения при необходимости. При движении по повороту следует выбрать подходящую скорость.
- Когда автомобиль следует за автомобилем впереди и проезжает перекресток со светофором, водитель должен обратить внимание на смену сигнала светофора, и, при необходимости, активно вмешаться в работу автомобиля, чтобы избежать нарушения правил дорожного движения.

### Система индикаторной лампы помощи в пробке/интегрированной помощи в круизе \*

Если автомобиль движется по скоростной магистрали (или структурированному покрытию) с перегруженным дорожным движением или в незагруженных и монотонных дорожных условиях (скоростной магистрали или структурированном покрытии) с помощью камеры система распознает дорожные условия вокруг данного автомобиля (включая дорожную ситуацию в данной полосе и соседних полосах), система может одновременно предоставлять помощь в продольном и поперечном направлении в пределах эффективной скорости автомобиля, чтобы управлять автомобилем в текущей полосе и двигаться по заданной крейсерской скорости.

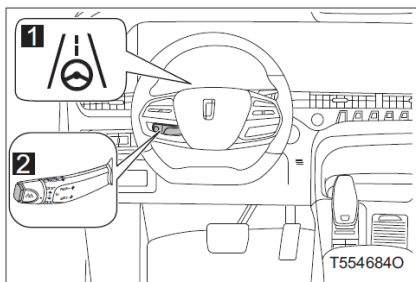

- 1** Индикаторная лампа помощи в пробке/интегрированной помощи в круизе

Система находится в режиме ожидания и выполняет условия активации, индикаторная лампа загорается серым цветом.

При активации системы индикаторная лампа загорается зеленым цветом.

При отказе системы индикаторная лампа загорается желтым цветом.

- 2** Переключатель системы индикаторной лампы помощи в пробке/интегрированной помощи в круизе

### Открытие/закрытие люка

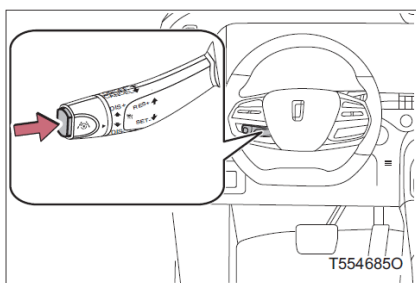

Нажмите переключатель системы индикаторной лампы помощи в пробке/интегрированной помощи в круизе и включите систему индикаторной лампы помощи в пробке/интегрированной помощи в круизе

Нажмите еще раз, чтобы выключить систему индикаторной лампы помощи в пробке/интегрированной помощи в круизе.

При включении/выключении системы адаптивного круиз-контроля одновременно включается/выключается системы индикаторной лампы помощи в пробке/интегрированной помощи в круизе.

### Индикация комбинации приборов

При активации системы, если управление рулевым управлением осуществляется при обнаружении линии полосы движения и движущегося впереди автомобиля, индикаторная лампа системы индикаторной лампы помощи в пробке/интегрированной помощи в круизе на комбинации приборов загорается зеленым цветом и в зоне мультимедийного дисплея появляется значок рулевого колеса.

## 4-5. Использование других систем вождения

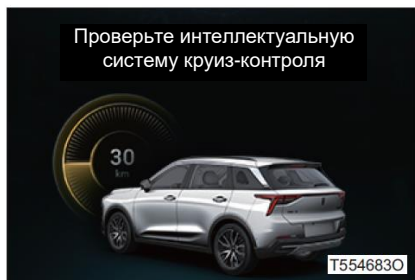

При неисправности системы индикатор ассистента движения в пробках/интегрированной системы круиз-контроля на приборной панели загорится желтым цветом и появится сообщение «Проверьте интеллектуальную систему круиз-контроля»; обратитесь в Центр продаж и обслуживания FAW Car для проведения проверки.

### ■ Условия работы

Система адаптивного круиз-контроля находится в активируемом состоянии, а индикаторная лампа системы индикаторной лампы помощи в пробке/интегрированной помощи в круизе на комбинации приборов загорается серым цветом.

### ■ В диапазоне полезных скоростей

Система помощи в пробке: 0-60км/ч

Система интегрированной помощи в круизе: от 60 до 140км/ч



### ПРЕДУПРЕЖДЕНИЕ

#### ■ Не допускайте случайного включения ассистента движения в пробках/интегрированной системы круиз-контроля

Когда эта функция, выключите ее

#### ■ Обстоятельства, при которых данная система не подходит для использования

Не используйте эту систему ни при одном из следующих условий. В противном случае это может привести к потере управления автомобилем и серьезным травмам и даже гибели людей.

- При интенсивном движении
- При более сложных дорожных условиях.
- На дороге с большим числом крутых поворотов
- На извилистой дороге
- На скользкой дороге (например, дорога со скоплением дождя или снега и льда)
- На крутом склоне
- Наличие неподвижного препятствия перед движением автомобиля
- В снежную, дождливую, ледяную, густую туманную и т.д.
- Недостаточное освещение дороги в ночное время
- Нечеткая линия полосы движения

#### ■ У водителя главный контроль над автомобилем, не слишком полагайтесь на систему, ведите осторожно.

#### ■ При включенной системе водитель должен обеими руками держаться за рулевое колесо для обеспечения безопасности движения.

## Система "парктроник" \*

Система парктроника в основном состоит из контроллера и ультразвукового датчика, который измеряет расстояние между автомобилем и препятствием, а динамик звучат с разной частотой в зависимости от расстояния входа в препятствие в зоне обнаружения. При использовании этой системы обязательно обращайтесь внимание на окружающую территорию.

## Тип датчика

## ◆ Тип А

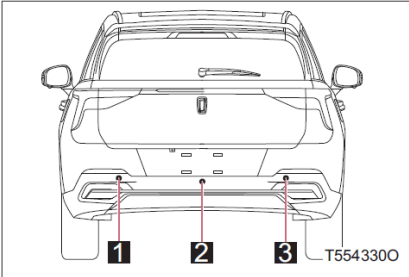

- 1** Левый задний датчик
- 2** Задний центральный датчик
- 3** Правый задний датчик

## ◆ Тип В

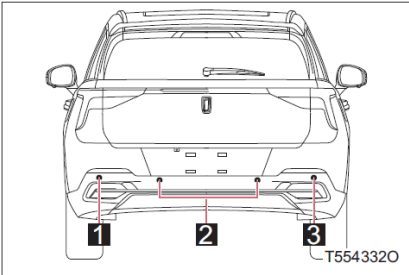

- 1** Левый задний датчик
- 2** Задний центральный датчик
- 3** Правый задний датчик

## 4-5. Использование других систем вождения

### Включение и выключение системы парктроника

#### ◆ Включение

Когда переключатель запуска двигателя находится в режиме ON, скорость автомобиля ниже 8 км/ч (км/ч) и переключается рычаг переключения передач на передачу R.

Напоминание:

- Если автомобиль находится в стояночном состоянии (т.е. электронный стояночный тормоз был применен), то голосовая подсказка выключается в это время и отображается только изображение.
- После включения системы, когда рычаг переключения передач переключается на передачу R, система парктроника автоматически выключается, если скорость автомобиля превышает 12 км/ч (км/ч). Когда скорость автомобиля падает до 8 км/ч или ниже, снова включается система парктроника.

#### ◆ Закрытие люка

При любом из следующих условий система "парктроник" отключается:

- Переключатель "Старт/Стоп" двигателя находится в выключенном состоянии
- Рычаг переключения передач в состоянии, отличном от R
- Скорость автомобиля превышает 12 км/ч (км/ч).

### Отображение информации парктроника

Обратите внимание на окружающую обстановку!



T5543220

При обнаружении препятствия на дисплее аудиосистемы загорается соответствующий колор-блок, а динамик звучат с определенной частотой, предупреждая водителя.

Напоминание:

- Изображение приборной панели приведено только для справки, просьба ссылаться на фактическую приборную панель.
- Поскольку формы препятствий вокруг автомобиля могут быть изменчивыми, цветной блок на экран аудиосистемы может мигать, или соседние цветные блоки будут мигать одновременно/попеременно.

### Диапазон обнаружения датчика

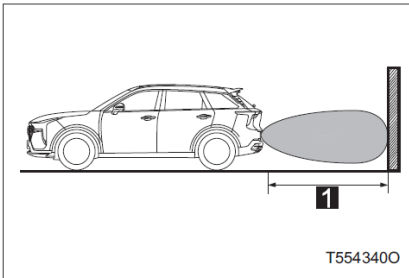

**1** около 150 см.

Диапазон дальности, обнаруженный датчиком, показан на диаграмме. Обратите внимание на то, что датчики не могут обнаружить препятствие, которое находится слишком близко к автомобилю.

Диапазон обнаружения датчика может изменяться в зависимости от формы препятствия и т.д.

- Опасная зона (расстояние до препятствия  $\leq 40$  см)
 

Если препятствие обнаружено в этом диапазоне, громкоговоритель долго звонит, чтобы предупредить водителя.
- Предупреждающая зона ( $40$  см (см) < расстояние до препятствия  $\leq 90$  см (см))
 

Если препятствие обнаружено в этом диапазоне, громкоговоритель звонит с частотой 4 Гц (интервал звука), чтобы предупредить водителя.
- Зона медленного движения ( $90$  см (см) < расстояние до препятствия  $\leq 150$  см (см))
 

Если препятствие обнаружено в этом диапазоне, динамик звонит с частотой 2 Гц (интервал звука), чтобы предупредить водителя.

#### ■ Информация об обнаружении датчика

- Диапазон обнаружения датчика ограничен зоной вокруг заднего бампера.
- Может не обнаружить препятствие, которое находится слишком близко к датчику.
- Даже если было обнаружено препятствие ниже датчика или препятствие, такое как тонкий стержень, он может быть внезапно не обнаружено из-за чрезмерного приближения автомобиля к препятствию.
- При использовании аудиосистемы или системы кондиционирования воздуха может быть трудно услышать жужжит из-за звука аудиосистемы или шума вентилятора.
- Определенные условия автомобиля и окружающая среда могут влиять на способность датчиков правильно обнаруживать препятствия. Конкретные ситуации, при которых это может произойти, перечислены ниже.
  - На датчике есть грязь, снег или лед.
  - Датчик замерз.
  - Датчик закрыт любым способом.
  - Автомобиль значительно креново.
  - На чрезвычайно ухабистых дорогах, склонах, гравийных покрытиях или газоне.
  - Рядом с автомобилем очень шумно, существует звук гудка автомобиля, звук двигателя мотоцикла, звук пневматического торможения крупного автомобиля или другой сильный шум, который может создать ультразвуковой звук.

## 4-5. Использование других систем вождения

- Рядом находится еще одно автомобиль, оснащенное датчиком парковки или парктроника.
- Датчик закрыт туманом или сильным дождем.
- Автомобили оснащены подкрыльными антенными мачтами или беспроводными антеннами.
- Под бампером существует препятствие.
- Препятствие слишком близко к датчику.
- Бампер или датчик сильно ударяется.
- Автомобиль приближается к более высокой или изогнутой обочине дороги.
- При палящем солнце или морозе.
- При наличии горячих выхлопных газов, выпускаемых автомобилями.

В дополнение к вышесказанному датчики могут в силу своей формы иногда определять дорожные знаки и другие объекты ближе, чем они находятся на фактическом расстоянии.

- Форма препятствий может препятствовать их обнаружению датчиками, при этом следует обратить особое внимание на следующие препятствия:
  - Провода, ограждения, веревки и т.д.
  - Хлопок, снег и другие материалы, поглощающие звуковые волны
  - Остро угловатый предмет
  - Низкие препятствия
  - Высокие препятствия, верхняя часть которых выходит наружу в направлении данного автомобиля
  - Препятствия с поглощающими материалами



### ПРЕДУПРЕЖДЕНИЕ

Соблюдайте следующие меры предосторожности.

В противном случае это может привести к тому, что автомобиль не сможет безопасно двигаться и может спровоцировать аварию.

**■ Не полагайтесь исключительно на систему "парктроник" при движении задним ходом, во время движения визуально убедитесь в безопасности вокруг автомобиля.**

Система парктроника играет лишь определенную вспомогательную роль при стоянке. Диапазон обнаружения системы парктроника ограничен, поэтому вождение, полагающаяся только на систему парктроника, может привести к аварии. Во время вождения обязательно визуально убедитесь в безопасности вокруг автомобиля.



**ВНИМАНИЕ**

■ **Меры предосторожности при использовании системы "парктроник"**

- Не распыляйте много воды или пара в область датчика. В противном случае это может привести к неисправности датчика.
- Если автомобиль попадет в аварию, это повлияет на датчики и может привести к неисправности системы. Свяжитесь с Центром продаж и обслуживания FAW Car.

### Система автоматической парковки \*

#### Функция парковочного радара

Функция парковочного радара состоит из контроллера и ультразвукового датчика, который измеряет расстояние между автомобилем и препятствием, изменяется в зависимости от расстояния входа в препятствие в зоне обнаружения, динамик звучат с разной частотой, одновременно отображая информацию о расстоянии и ориентации препятствия на дисплее аудиосистемы. При использовании этой системы обязательно обращайтесь внимание на окружающую территорию.

#### ■ Тип датчика

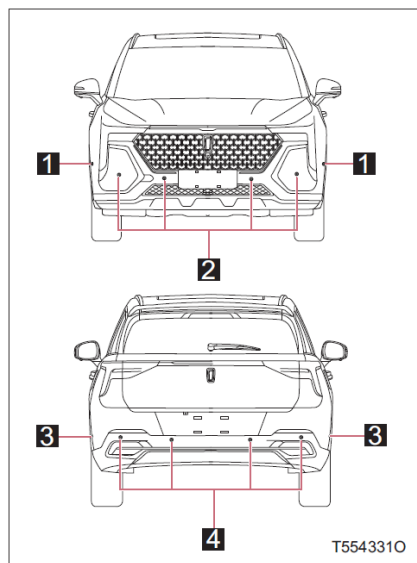

- 1 Передний парктроник
- 2 Передний центральный радарный датчик
- 3 Задний парктроник
- 4 Задний центральный радарный датчик

### ■ Переключатель парковочного радара

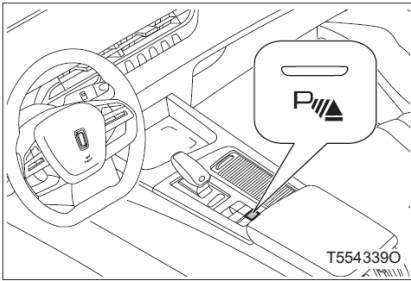

Кнопка парковочного радара расположена на дополнительной приборной панели. При включение системы парковочного радара на выключателе загорается индикатор. При выключении системы парковочного радара индикаторная лампа на переключателе гаснет.

### ■ Включение

При следующих условиях включается система парковочного радара:

- Двигатель запущен.
- Скорость автомобиля менее 8 км/ч (км/ч).
- Нажмите переключатель парковочного радара или переключите передачу на передачу R.

Напоминание:

- При запуске двигателя система по умолчанию находится в выключенном состоянии.
- Если автомобиль находится в стояночном состоянии (т.е. электронный стояночный тормоз был применен), то голосовая подсказка выключается в это время и отображается только изображение.
- После включения системы, когда рычаг переключения передач находится на передаче R, если скорость автомобиля превышает 12 км/ч (км/ч), функция парковочного радара автоматически выключается. Функция парковочного радара снова включается, когда скорость автомобиля снижается до 8 км/ч или ниже.

### ■ Закрытие люка

При следующих условиях система парковочного радара выключается:

- Выключается переключатель запуска двигателя.
- Скорость автомобиля превышает 12 км/ч (км/ч).
- Выключается переключатель парковочного радара.
- Рычаг переключения передач расположен на передаче P.

## 4-5. Использование других систем вождения

### ■ Отображение информации парковочного радара

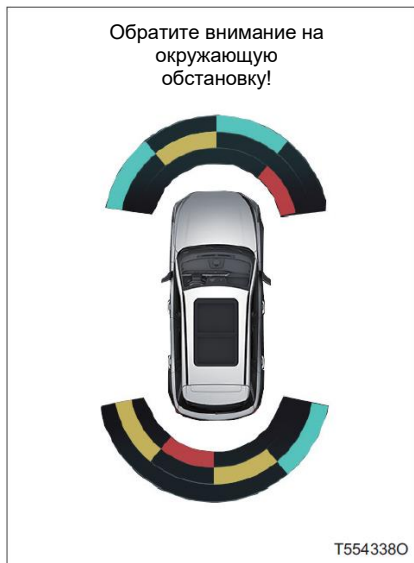

При обнаружении препятствия на дисплее аудиосистемы загорается соответствующий колор-блок, а динамик звучат с определенной частотой, предупреждая водителя.

Напоминание:

- Изображение приборной панели приведено только для справки, просьбы ссылаться на фактическую приборную панель.
- Поскольку формы препятствий вокруг автомобиля могут быть изменчивыми, цветной блок на экран аудиосистемы может мигать, или соседние цветные блоки будут мигать одновременно/попеременно.

### ■ Диапазон обнаружения датчика

- Передняя часть

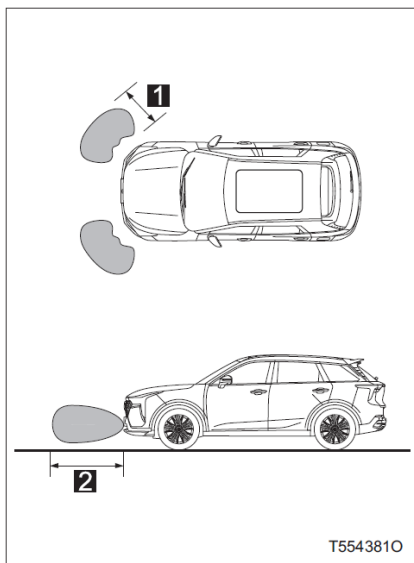

**1** около 60см(см)

**2** около 90см(см)

Диапазон дальности, обнаруженный датчиком, показан на диаграмме. Обратите внимание на то, что датчики не могут обнаружить препятствие, которое находится слишком близко к автомобилю.

Диапазон обнаружения датчика может изменяться в зависимости от формы препятствия и т.д.

Зона обнаружения	Предупреждающий звук	Боковой радарный датчик	Центральный радарный датчик
Предупреждающая зона	4 Гц прерывистый звук	35см(см) < расстояние ≤60см(см)	35см(см) < расстояние ≤90см(см)
Опасная зона	Гудение	расстояние ≤35 см (см)	расстояние ≤35 см (см)

- Задняя часть

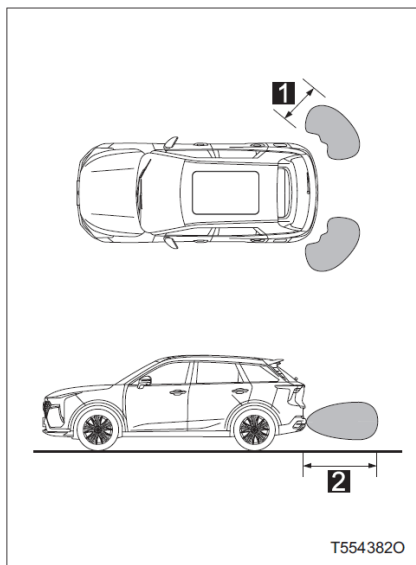

**1** около 60см(см)

**2** около 150см(см)

Диапазон дальности, обнаруженный датчиком, показан на диаграмме. Обратите внимание на то, что датчики не могут обнаружить препятствие, которое находится слишком близко к автомобилю.

Диапазон обнаружения датчика может изменяться в зависимости от формы препятствия и т.д.

Зона обнаружения	Предупреждающий звук	Боковой радарный датчик	Центральный радарный датчик
Зона медленного движения	2 Гц прерывистый звук	-	90см(см) < расстояние ≤150см(см)
Предупреждающая зона	4 Гц прерывистый звук	35см(см) < расстояние ≤60см(см)	35см(см) < расстояние ≤90см(см)
Опасная зона	Гудение	расстояние ≤35 см (см)	расстояние ≤35 см (см)

## 4-5. Использование других систем вождения

### ■ Функция памяти относительного положения

Когда функция парковочного радара работает и система обнаруживает, что относительное положение расстояния до препятствий больше не изменяется, система прервет сигнал аварийного оповещения через 6 секунд. Если расстояние, на котором система обнаруживает препятствие, снова меняется, сигнал сигнализации системы вновь начинает звучать.

- Включите функцию запоминания относительного положения
  - Функция парковочного радара включена
  - Расстояние до препятствия не меняется более 6 секунд
  - Препятствие в неопасной зоне
- Отключите функцию запоминания относительного положения
  - Функция парковочного радара отключена
  - Расстояние до препятствия не меняется менее 6 секунд
  - Препятствие в опасной зоне

### Полностью автоматическая функция парковки

**Полностью автоматическая функция парковки измеряет длину или ширину парковочного места по обе стороны дороги с помощью ультразвуковых датчиков. После выбора подходящего парковочного места контроллер автоматически рассчитывает траекторию парковки и автоматически паркуется в избранное парковочное место, после поиска парковочного места можно парковать в одно нажатие. При поиске парковочного места необходимо эксплуатировать автомобиль в соответствии с подсказкой.**

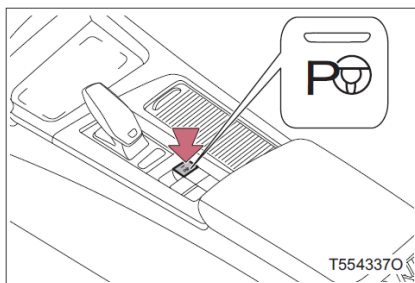

Автоматический парковочный выключатель расположен на вспомогательную приборную панель. Нажмите автоматический парковочный выключатель, индикаторная лампа на переключателе загорается, включите полностью автоматической парковки.

Нажмите еще раз, индикаторная лампа на выключателе затухает, чтобы выйти из функции полностью автоматической парковки.

### ■ Автоматическая парковка (горизонтальная/вертикальная)

При парковке проводится 2 этапа поиска парковочного места и наведения при парковке.

- Поиск парковочного места



При запуске двигателя и скорости 25 км/ч (км/ч) или ниже нажмите автоматический парковочный выключатель, на дисплее аудиосистемы появляется интерфейс выбора режима парковки, после выбора горизонтального или вертикального режима парковки система переходит в режим «Поиск парковочного места».

При поиске парковочного места необходимо нажать рычаг управления поворотником для указания парковочного места.

Если рычаг управления поворотником не нажат, система по умолчанию ищет правое парковочное место. Во время поиска парковочного места с помощью рычага управления поворотником можно изменить правое парковочное место по умолчанию.

- Наведение при парковке

После поиска доступного парковочного места по подсказке на дисплее аудиосистемы постановите автомобиль, переключите на передачу R, и удерживайте автоматический парковочный выключатель, система автоматически входит в найденное парковочное место.

### ■ Горизонтальный выезд

- Наведение при парковке

При неподвижном автомобиле и запущенном двигателе нажмите рычаг управления поворотником для указания направления выезда, нажмите автоматический парковочный выключатель, при этом на дисплее аудиосистемы появится интерфейс выбора режима парковки.

Если переключатель автоматической парковки нажат, а рычаг управления поворотником не перемещен, на экране аудиосистемы появится сообщение.

- После выбора горизонтального режима выезда, переключите на R передачу и удерживайте автоматический парковочный выключатель по подсказке на дисплее аудиосистемы, система автоматически выведет автомобиль с парковочного места.

Напоминание:

Во время автоматической парковки обращайтесь внимание на подсказки на экране аудиосистемы и действуйте в соответствии с подсказками.

### Функция горизонтальной парковки/функция вертикальной парковки

- Система переходит в фазу поиска парковочного места при следующих условиях
  - Двигатель запускается.
  - Скорость автомобиля составляет 25 km/h (км/ч) или менее.
  - Нажимается автоматический парковочный выключатель, и система самопроверяется без неисправностей.
  - Выбирается режим горизонтальной или вертикальной парковки через дисплей аудиосистемы.
- При возникновении любого из следующих условий, в фазе поиска парковочного места функция автоматической парковки будет отключена.
  - Когда на дисплее аудиосистемы нет подсказки «Пожалуйста, нажмите и удерживайте парковочный выключатель, запустите систему помощи при парковке», эксплуатируйте автоматический парковочный выключатель
  - При скорости автомобиля 30 км/ч или более.
  - После того, как на дисплее аудиосистемы появился интерфейс выбора режимов парковки, выберите тайм-аут.
  - Время поиска парковочного места составляет более 4 минут.
  - Активируется функция ABS, TCS/ESC или HBB.
- Система переходит в фазу управления парковкой при следующих условиях
  - Нажимается и удерживается автоматический парковочный выключатель.
  - Педаль тормоза нажимается.
  - Выключатель TCS/ESC выключен.
  - Все двери и багажник закрыты.
  - Крепко пристегивается ремень безопасности сиденья водителя.
- При возникновении любого из следующих условий, в фазе управления парковкой функция автоматической парковки будет отключена
  - Время парковки более 4 минут.
  - Количество перемещений в процессе горизонтальной парковки превышает 11.
  - Количество перемещений более 9 во время вертикальной парковки.
  - Нажимается педаль акселератора.
  - Управляется рычаг переключения передач.
  - Активируется функция ABS, TCS/ESC или HBB.
  - Выключатель TCS/ESC включен.
  - Отпускается ремень безопасности сиденья водителя.
  - Водительская дверь или багажник открываются.
  - Применяется электронный стояночный тормоз.
  - Управляется рулевое колесо.
  - Управляется рычаг переключения передач.
  - Отпускается автоматический парковочный выключатель более 8 раз.

**Функция горизонтального выезда**

- Система переходит в фазу поиска парковочного места при следующих условиях
  - Двигатель запущен и автомобиль машина стоит на месте.
  - Нажимается автоматический парковочный выключатель, и система самопроверяется без неисправностей.
  - Выбирается горизонтальный режим выезда через дисплей аудиосистемы.
- При возникновении любого из следующих условий функция автоматической парковки будет отключена
  - Когда на дисплее аудиосистемы нет подсказки «Пожалуйста, нажмите и удерживайте парковочный выключатель, запустите систему помощи при парковке», эксплуатировать автоматический парковочный выключатель
  - При скорости автомобиля более 1 km/h (км/ч).
  - После того, как на дисплее аудиосистемы появился интерфейс выбора режимов парковки, выберите тайм-аут.
  - Время поиска парковочного места составляет более 4 минут.
  - Активируется функция ABS, TCS/ESC или HBB.

Напоминание:

Условия включения и выхода функции горизонтального выезда одинаковы с функцией парковки на стадии наведения при парковке.

**ПРЕДУПРЕЖДЕНИЕ****■ Система автоматической парковки**

- Нельзя полностью полагаться на эту систему во время вождения. Полностью автоматическая система парковки является системой помощи водителю и не может заменить ваше личное суждение. Водителю следует внимательно следить за окружающей обстановкой. При необходимости следует выйти из системы полностью автоматической парковки.
- Не устанавливайте никаких аксессуаров в диапазоне обнаружения датчика.



### ВНИМАНИЕ

- Помехоустойчивость и обнаруживаемость ультразвуковых дальномерных систем могут быть снижены из-за условий окружающей среды и характеристик отражения препятствий.
- На эффективность обнаружения ультразвуковых датчиков влияют следующие факторы
  - Горячие выхлопные газы, выпускаемые автомобилями
  - Высокая температура асфальтовая дорожная одежда
  - Летний бриз
  - Температурная стратификация
- Эффективность обнаружения системой автоматической парковки будет снижена в следующих случаях. Помехоустойчивость и обнаруживаемость ультразвуковых дальномерных систем могут быть снижены из-за условий окружающей среды и характеристик отражения препятствий. Поскольку характеристика обнаружения системы снижается, существует риск столкновения или царапины, поэтому водителя просят с осторожностью использовать функцию автоматической парковки.
  - Прилипание снега или грязи к поверхности бампера
  - Прилипание пыли, грязи или льда к поверхности датчика
  - Более высокое затухание звуковых волн (например, в сухой и высокотемпературной среде)
  - В сильном дожде или в пене
  - Препятствия с поглощающими материалами
  - Рядом имеются плоские препятствия
  - Препятствия, не являющиеся автомобилями (например, колонны или аналогичные предметы)
- В следующих случаях полностью функция автоматической парковки будет прервана, и водителю придется завершить парковку вручную.
  - Информация о парковочном месте, обновляющая траекторию парковки, сильно отклоняется от первоначальной информации о парковочном месте
  - В сложных условиях парковки (например, кустарник, земля с песком и гравием, пустая земля и т.д.)
- Если автомобиль попал в аварию, которая повлияла на работу датчика и может привести к отказу системы, обратитесь в Центр продаж и обслуживания FAW Car.

**ВНИМАНИЕ**

■ При следующих обстоятельствах функция автоматической парковки может быть не распознана или распознана неправильно; водителю рекомендуется использовать функцию автоматической парковки с осторожностью.

- На границе парковочного места имеется препятствие, не являющееся автомобилем (например, колонны или аналогичные предметы), особенно парковочное место, состоящее из автомобиля и колонны (или стены), или парковочное место, состоящее из колонны (или стены) или колонны (или стены).
- Наличие специальных автомобилей (например, грузовиков или прицепов) на границах парковочного места.
- На реке, у обрыва, в котловане и т.д.
- Отсутствие пограничных препятствий на парковочных местах (функция полностью автоматической парковки не позволяет распознавать наземные линии остановки машин. Предоставленные парковочные места могут быть неразрешенными (например, входы на склад, разрывы в разделительной полосе и т.д.).
- Обочина горизонтальных парковочных мест не непрерывна и может быть не идентифицирована при наличии отходов, сорняков или покрытых снегом и льдом.
- Поскольку ширина вертикального парковочного места по сравнению с горизонтальным невелика, система не может точно обнаружить блокирующее препятствие внутри парковочного места и может предоставить неэффективное парковочное место, в этом случае водителю необходимо оценить информацию о парковочном месте, представленную системой.

## 4-5. Использование других систем вождения

### Система изображения заднего хода\*

При движении задним ходом (например, при парковке) система изображения заднего хода помогает водителю, выводя изображение заднего обзора автомобиля на дисплее аудиосистемы.

#### Включение и выключение системы изображения заднего хода

##### ◆ Включение

Включение Установите переключатель запуска двигателя в режиме ON и рычаг переключения передач на передаче R.

##### ◆ Закрытие люка

Выключите систему изображения заднего хода при переключении рычага переключения передач на другие передачи, кроме R.

#### Отображение информации о системе изображения заднего хода

На изображении ниже показаны примечания по видимости траектории. Представленное изображение является лишь примером, фактическое расстояние зависит от конкретного автомобиля.

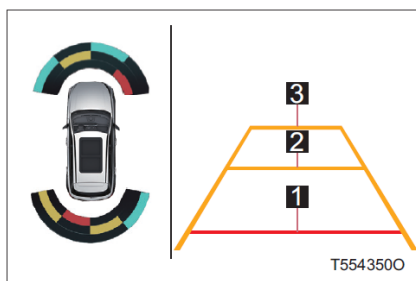

- 1** Вспомогательная линия 1 обозначает расстояние около 3,0 м (м) от кузова.
- 2** Вспомогательная линия 2 обозначает расстояние около 1,4 м (м) от кузова.
- 3** Вспомогательная линия 3 обозначает расстояние около 3,0 м (м) от кузова.

## Камера заднего хода

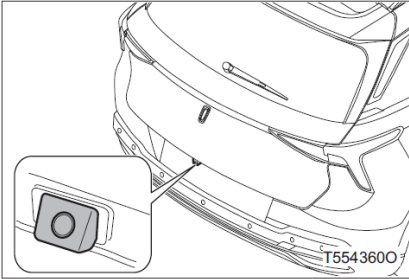

Камера заднего хода расположена над номерным знаком.

В следующих случаях, даже если система находится в нормальном рабочем состоянии, видение изображения на дисплее может быть затруднено.

- В темноте (например, ночью).
- Когда температура возле объектива слишком высокая или слишком низкая.
- При прилипанию капли воды к камере или высокой влажности (например, когда идет дождь).
- При прилипанию посторонних предметов (например, снега или грязи) к камере.
- При прямом попадании солнечных лучей в камеру.



### ПРЕДУПРЕЖДЕНИЕ

- Система камер заднего вида — это всего лишь система помощи при вождении, поэтому не слишком полагайтесь на ее работу.

Обязательно будьте осторожны в движении и визуально подтверждайте обстановку за автомобилем и вокруг него. Очень опасно движение задним ходом только путем наблюдения дисплея, что может привести к аварии или столкновению с объектом. Система изображения заднего хода - это только система визуальной помощи при движении задним ходом. Изображение на дисплее может отличаться от реального.
- Во время использования системы камер заднего вида пожалуйста, соблюдайте следующие меры предосторожности во избежание несчастных случаев, приводящих к серьезным травмам и даже смерти людей.
  - Никогда не полагайтесь только на систему изображения заднего хода при движении задним ходом. Изображение и положение рубежа наведения, отображаемые на экране, могут отличаться от фактического состояния.
  - Обязательно осмотрите визуально и проверьте зеркалом заднего вида, чтобы убедиться, что выбранный путь проходит.
  - Расстояние отображения между объектом и плоскостью отличается от фактического.
  - Обязательно медленно двигайтесь задним ходом и нажимайте на педаль тормоза, чтобы контролировать скорость автомобиля.
  - При парковке обязательно проверьте и убедитесь, что парковочное место способно вместить ваш автомобиль, прежде чем заехать на парковочное место.
- Условия, влияющие на систему камер заднего вида
  - Расположение и угол установки камеры могут быть изменены, если задняя часть автомобиля подверглась удару
  - При резком изменении температуры, например, когда автомобиль обливается горячей водой в холодную погоду, может привести к тому, что эта система не будет работать нормально.
  - Не протирайте камеру сильно. Если камера поцарапана, четкое изображение не может быть передано.
  - При мойке автомобиля, пожалуйста, не промойте водой камеру с силой. В противном случае это может привести к неисправности камеры.
  - При низкой температуре системы отображаемое изображение может быть темным, а движущееся изображение может быть слегка искажено.
  - Не используйте систему изображения заднего хода в следующих случаях:
    - На обледенелой, гладкой или заснеженной дороге.
    - При использовании цепи противоскольжения или аварийного запасного колеса.
    - При неполностью закрытом багажнике.
    - На неровной или непрямой дороге, например, в повороте или на склоне.
  - При замене шин положение наводящих линий, отображаемых на дисплее, может измениться. При замене шин обращайтесь в Центр продаж и обслуживания FAW Car.
  - В зависимости от загрузки автомобиля (количество пассажиров, вес багажа и т.д.), положение наводящих линий, отображаемых на дисплее, может измениться. Перед эксплуатацией обязательно визуально проверьте внешние условия, в которых находится автомобиль, для обеспечения безопасности.
  - Не подвергайте камеру сильному удару, иначе это может привести к неисправности. Если это произошло, то как можно скорее свяжитесь с Центром продаж и обслуживания FAW Car для осмотра автомобиля.

**Система кругового обзора (SVM) \***

Система кругового обзора собирает изображения вокруг автомобиля с помощью четырех камер, установленных на передней, задней, левой и правой сторонах автомобиля, и предоставляет водителю панорамное изображение через экран аудиосистемы, чтобы помочь водителю заметить препятствия вокруг автомобиля.

Изображение, показанное в этом разделе, является только примером и может отличаться от изображения, показанного на самом деле. Пожалуйста, обратитесь к изображению, отображаемому на автомобиле в реальных условиях.

**Включение**

Когда переключатель запуска двигателя находится в режиме ON, можно войти в систему кругового обзора любым из следующих способов.

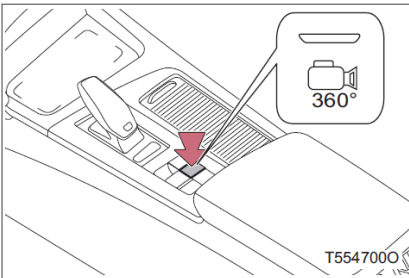

Способ 1: нажмите переключатель системы кругового обзора на дополнительной приборной панели, на переключателе загорится индикатор, и система панорамного изображения включится.

Нажмите еще раз, индикаторная лампа на переключателе погаснет, и эта система выключится.

Способ 2: когда функция автоматической парковки включена, вместе с ней включается система кругового обзора.

Способ 3: переведите рычаг переключения передач в положение R и включите систему кругового обзора.

Способ 4: коснитесь переключателя системы панорамного изображения\* в центре приложений аудиосистемы.

Способ 5: когда включен параметр «изменение направления автоматически активирует панораму», поверните рычаг рулевого управления, чтобы включить систему кругового обзора.

Напоминание:

- Когда скорость автомобиля превышает 12 км/ч, система автоматически выключается. Если скорость автомобиля снижается ниже 8 км/ч, то необходимо повторно включить в систему вручную.
- Нажмите кнопку выхода на экране, чтобы выйти из системы кругового обзора.

## 4-5. Использование других систем вождения

### Панорамная камера видеонаблюдения

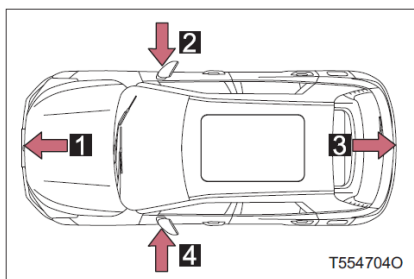

- 1 Передняя камера
- 2 Правая камера
- 3 Задняя камера
- 4 Левая камера

### Отображение переключения изображения

Видеоинформация вокруг автомобиля, собранная камерой системы кругового обзора, отображается на информационном дисплее аудиосистемы, которая помогает водителю в определении обстановки вокруг автомобиля.

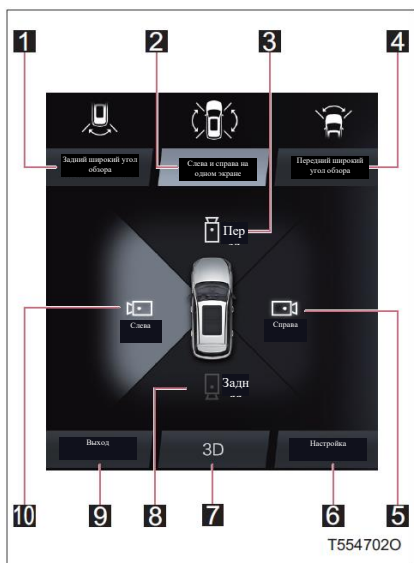

- 1 Клавиша заднего широкого угла обзора
- 2 Клавиша слева и справа на одном экране
- 3 Клавиша переднего вида
- 4 Клавиша переднего широкого угла обзора
- 5 Клавиша правого вида
- 6 Клавиша настройки
- 7 Клавиша переключения 2D/3D
- 8 Клавиша заднего вида
- 9 Клавиша выхода
- 10 Клавиша левого вида

При активации системы, если удовлетворяется любое из следующих условий отображения угла обзора, то на дисплее аудиосистемы отображается изображение соответствующего угла обзора.

■ **Общий вид + передний вид (2D)**

- Панорамная система изображения включена, по умолчанию отображается это изображение угла обзора.
- Прикоснитесь и нажмите клавишу переднего обзора.
- В 2D-режиме включите поворотник и отобразите изображение с данного ракурса.

■ **Общий вид + задний вид (2D)**

- Прикоснитесь и нажмите клавишу заднего вида.

■ **Общий вид + левый вид (2D)**

- Прикоснитесь и нажмите клавишу левого вида.
- Включите левый поворотник.

■ **Общий вид + правый вид (2D)**

- Прикоснитесь и нажмите клавишу правого вида.
- Включите правый поворотник.

■ **Переключение углов обзора**

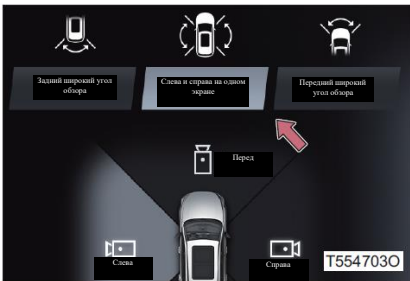

Прикоснитесь и нажмите клавишу заднего широкого угла обзора, левую и правую клавиши одного экрана или клавишу переднюю широкого угла обзора на интерфейсе, чтобы войти в изображение соответствующего угла обзора.

■ **Зеркало заднего хода (2D)**

Переключите рычаг переключения передач на передачу R, чтобы переключить на зеркало заднего хода. Переключите рычаг переключения передач из передачи R, чтобы переключить на интерфейс «общий вид + передний вид (2D)».

■ **Общий вид + передний /задний /левый / правый (3D)**

переключается в режим 3D с помощью клавиши переключения 2D/3D.

Изображение каждого вида в режиме 3D работает так же, как и в режиме 2D.

## 4-5. Использование других систем вождения

### ■ Настройка



Коснитесь [Настройки] в интерфейсе, чтобы включить/выключить линию траектории, настройте функцию автоматической активации панорамы при изменении направления.

Линия траектории включается принудительно в режиме заднего хода.

### ■ Визуальный диапазон и расстояние слепой зоны системы кругового обзора

	Передняя часть	Задняя часть	Левая сторона	Правая сторона
Диапазон видимости	> 2 м (м)	> 2 м (м)	> 2 м (м)	> 2 м (м)
Расстояние мертвой зоны	от края автомобиля ≤ 20 см	от края автомобиля ≤ 20 см	от края автомобиля ≤ 20 см	от края автомобиля ≤ 20 см

**ПРЕДУПРЕЖДЕНИЕ****■ Общие меры предосторожности во время вождения**

- Никогда не полагайтесь полностью на эту систему. Данная система является системой помощи при парковке, которая предоставляет водителю только информацию о состоянии дорожного покрытия в мертвой зоне поля зрения по периметру кузова автомобиля. При наличии отклонении между схемой всего автомобиля и расстоянием кузова от фактического объекта, пожалуйста, пожалуйста, действуйте в соответствии с фактической ситуацией.
- В закрытой зоне вокруг автомобиля возможно появляется мертвая зона поля зрения, при использовании данной системы обязательно убедитесь в визуальном осмотре обстановки вокруг автомобиля.
- Не используйте систему кругового обзора в следующих ситуациях:
  - На обледенелой, гладкой или заснеженной дороге
  - При использовании цепи противоскольжения
  - Когда дверь или крышка багажника закрыты не полностью
  - На неровных или непрямых дорогах, например, на поворотах или склонах

**■ При использовании направляющих линий, отображаемых на экране**

соблюдайте следующие меры предосторожности во избежание аварии, которая может привести к серьезным травмам или смертям.

- В зависимости от загрузки автомобиля (количества пассажиров, количества багажа и т.д.), положение направляющих линий, отображаемых на экране, может измениться. Перед эксплуатацией обязательно визуально проверьте внешние условия, в которых находится автомобиль, для обеспечения безопасности.
- Если из-за неровной или изгибающейся дороги отображается некорректно, при использовании данной системы следует внимательно следить за окружающей средой.



### ВНИМАНИЕ

■ Данная система является вспомогательной системой при парковке, которая обеспечивает отображение дорожных условий только в слепой зоне вокруг автомобиля; существует отклонение между схематическим изображением автомобиля и расстоянием между кузовом автомобиля и фактическим объектом; действуйте в соответствии с фактической ситуацией.

#### ■ Используйте камеру

Система кругового обзора может работать ненормально в следующих случаях.

- Положение камеры и угол установки могут быть изменены, если камера подверглась столкновению.
- Поскольку камера имеет водонепроницаемую конструкцию, не разбирайте, не демонтируйте и не модифицируйте ее, иначе это может привести к сбою системы.
- При очистке камеры промойте камеру водой и протрите ее мягкой влажной тканью. Сильное протирание камеры может привести к царапинам, что приведет к невозможности передачи четкого изображения.
- Не заставляйте камеру приклеивать органический растворитель, автомобильный воск, очиститель окон или стеклянное покрытие. Если это произошло, то его следует как можно скорее протереть.
- Если температура резко меняется, например, в холодную погоду автомобиль обливают горячей водой, то система может работать ненормально.
- При мойке автомобиля, пожалуйста, не промойте водой камеру с силой. В противном случае это может привести к неисправности камеры.
- Не подвергайте камеру сильному удару, иначе это вызовет неисправность. Если это произошло, то как можно скорее свяжитесь с Центром продаж и обслуживания FAW Sag для осмотра автомобиля.

#### ■ При помехах с внешней стороны

- При движении в ночное время О Может вызвать колебание эффекта отображения, рекомендуется не использовать систему кругового обзора.
- Когда вокруг находятся лампы дневного света или яркие светодиодные лампы, помехи из-за интерференции света могут привести к мерцанию изображения, что является нормальным явлением.

## Система контроля давления в шинах (TPMS)

Автомобиль оснащен системой косвенного контроля давления в шинах, которая контролирует изменение давления в шинах с помощью информации, передаваемой, например, датчиком скорости колеса, а не датчиком давления, установленным в колесе, поэтому фактическое значение давления в шинах отображаться не будет.

## Работа системы

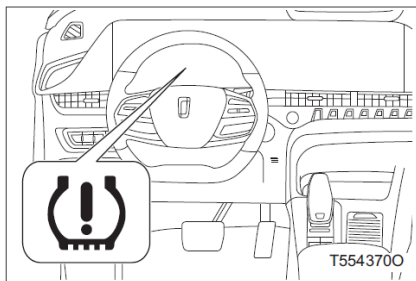

Когда автомобиль движется со скоростью 40 км/ч или выше в течение определенного периода времени, система начинает рассчитывать изменение давления в шинах на основе такой информации, как разница в скорости вращения колес, тогда на приборной панели загорится лампа аварийной сигнализации и появится текстовое сообщение.

4

Вождение

Отображение приборов и текстовые подсказки	Меры по обработке
Лампа аварийной сигнализации отклонения давления в шинах постоянно подсвечивается, а на приборе отображается сообщение «проверьте давление в левой передней шине», сопровождаемая звуковым сигналом.	Осмотрите левую переднюю шину на наличие утечек, проколов и повреждений, при обнаружении как можно скорее накачайте и отремонтируйте.
Лампа аварийной сигнализации отклонения давления в шинах постоянно подсвечивается, а на приборе отображается сообщение «проверьте давление в правой передней шине», сопровождаемая звуковым сигналом.	Осмотрите правую переднюю шину на наличие утечек, проколов и повреждений, при обнаружении как можно скорее накачайте и отремонтируйте.
Лампа аварийной сигнализации отклонения давления в шинах постоянно подсвечивается, а на приборе отображается сообщение «проверьте давление в левой задней шине», сопровождаемая звуковым сигналом.	Осмотрите левую заднюю шину на наличие утечек, проколов и повреждений, при обнаружении как можно скорее накачайте и отремонтируйте.
Лампа аварийной сигнализации отклонения давления в шинах постоянно подсвечивается, а на приборе отображается сообщение «проверьте давление в правой задней шине», сопровождаемая звуковым сигналом.	Осмотрите правую заднюю шину на наличие утечек, проколов и повреждений, при обнаружении как можно скорее накачайте и отремонтируйте.
Лампа аварийной сигнализации отклонения давления в шинах постоянно подсвечивается, а на приборе отображается сообщение «проверьте давление в шинах», сопровождаемая звуковым сигналом.	Осмотрите все четыре шины на наличие утечек, проколов и повреждений, при обнаружении как можно скорее накачайте и отремонтируйте.

## 4-5. Использование других систем вождения

Напоминание:

Подсказка: Когда сигнализирующая лампа аномального давления воздуха в шинах постоянно горит, пожалуйста, осторожно ездите в безопасное место и проверьте шины, после ремонта или замены шин отрегулируйте все шины до правильного давления в холодном состоянии шины, а затем выполните операцию сброса давления в шинах.

### Неисправность системы

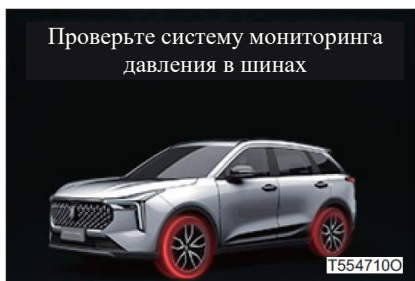

Система осуществляет самомониторинг, и в случае обнаружения неисправности на комбинации приборов будет мигать сигнализирующая лампа неисправности системы контроля давления в шинах, наряду со звуковым подсказкой и текстовым подсказкой «Проверьте, пожалуйста, систему контроля давления в шинах».

Напоминание:

- При аномальном давлении в шинах и неисправности системы требует определенного времени проверки, прежде чем сигнализировать.
- При возникновении неисправности системы свяжитесь с Центром продаж и обслуживания FAW Car.

### Сброс давления в шинах

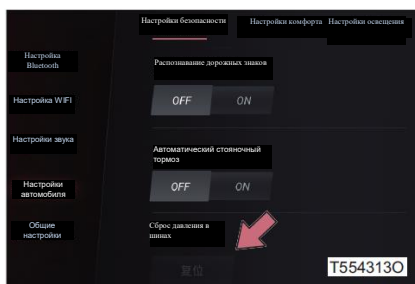

Когда автомобиль остановлен, а замок зажигания или переключатель "Старт/Стоп" двигателя находятся в положении ON, убедитесь, что шины холодные; после настройки правильного давления в соответствии с табличкой давления в шинах, необходимо нажать кнопку сброса давления в шинах в приложении настроек аудиосистемы для сброса давления в шинах. Система всплывает с сообщением об успешном сбросе. После регулировки давления в шинах или замены шин, если сброс давления в шинах не был произведен, система может вызвать отказ сигнализации давления в шинах или ложную сигнализацию.

Напоминание:

Подсказка: Чтобы избежать ошибок, пожалуйста, проверьте давление в шинах в холодном состоянии шин. "Холодная шина" означает, что температура шины и окружающая температура одинаковы (через три часа или более после остановки автомобиля).

После успешного сброса системы контроля давления в шинах происходит самообучающийся процесс. Сбрасывать давления в шинах необходимо в следующих случаях:

- Регулирование давления в накачанных шинах одного или нескольких колес.
- Замена шины/колеса или перестановка шин.
- Динамическая балансировка колеса.
- Температура окружающей среды меняется более чем на 40 с момента последнего сброса.
- Год или через каждые 10 000 km (км) пробега.



### ПРЕДУПРЕЖДЕНИЕ

#### ■ Меры предосторожности для системы контроля давления в шинах

- Система не может предотвратить утечку воздуха и разрыв шины, основная функция которой заключается в подаче сигнализации при контроле низкого давления в шинах.

#### ■ В следующих особых случаях система контроля давления в шинах может подавать ложные сигналы тревоги или пропускать сигналы тревоги

- Несовместимые шины (например, отдельные из четырех шин отличаются по размеру от рекомендуемых)
- При движении по заснеженной или скользкой дороге.
- При движении с установкой цепи противоскольжения.
- Нагрузка по сравнению с нагрузкой при сбросе значительно меняется.
- Изменение температуры окружающей среды слишком велико (например, в зимнее время следует своевременно регулировать давление в шинах. Поскольку температура воздуха зимой падает, значение давления в шинах может снизиться или снизиться ниже предела аварийной сигнализации. Когда значение давления в шинах снижается ниже предела аварийной сигнализации, это приводит к сигнализации).
- При вождении слишком плохие дорожные условия или длительное нетрадиционное вождение или тяжелые условия движения накапливаются.
- Не сбрасывается после накачивания/спуска шин или замены шин.
- В случае разрыва шины система контроля давления в шинах не реагирует мгновенно.

## 4-5. Использование других систем вождения

### Система старт-стоп на холостом ходу

Система старт-стоп на холостом ходу - это система управления, которая управляет остановкой/запуском двигателя, когда автомобиль останавливается на короткое время (например, в ожидании красного света), временно выключает двигатель для экономии топлива и снова запускает двигатель, когда водитель работает или система нуждается в этом.

#### Включение и выключение системы старт-стоп на холостом ходу

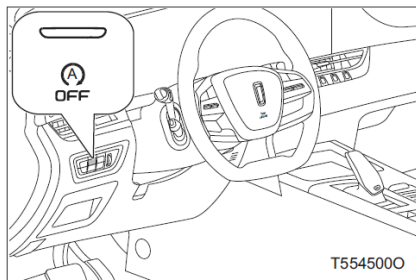

Выключатель системы "СТАРТ/СТОП" расположен на переключателе с левой стороны приборной панели.

Нажмите переключатель выключения системы старт-стоп на холостом ходу, индикаторная лампа на выключателе загорается, система системы старт-стоп на холостом ходу выключается. Нажмите этот переключатель еще раз, индикаторная лампа на выключателе гаснет, система старт-стоп на холостом ходу включится.

#### Соответствующие индикаторные лампы системы старт-стоп на холостом ходу

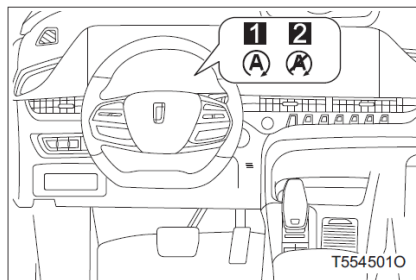

**1** Индикаторная лампа состояния остановки системы старт-стоп на холостом ходу

**2** Предупредительное сообщение о неисправности системы "СТАРТ/СТОП"/лампа аварийной сигнализации неисправности

После автоматической остановки загорается индикаторная лампа состояния остановки системы старт-стоп на холостом ходу; После автоматического запуска двигателя эта индикаторная лампа гаснет.

Если условия автоматической остановки не удовлетворены, предупреждающая лампа загорается белым цветом, если условия системы старт-стоп на холостом ходу не удовлетворены.

При наличии неисправности в системе, как при остановке, так и при движении, лампа сигнализации неисправности системы старт-стоп холостого хода мигает желтым цветом.

При мигании желтого света или отображении на комбинации приборов «Проверьте систему старт-стоп», свяжитесь с Центром продаж и обслуживания FAW Car.

## Работа системы старт-стоп на холостом ходу

- ◆ Автоматическая коробка передач
- Остановка двигателя

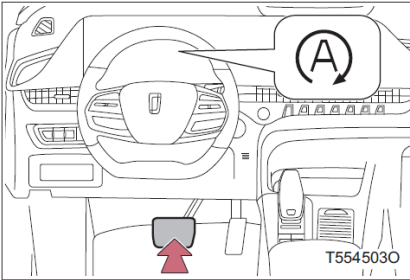

Способ 1: при движении автомобиля полностью нажмите на педаль тормоза до нулевой скорости, двигатель автоматически отключается, после переключения рычага переключения передач на передачу P можно отпустить педаль тормоза.

Примечание: В случае остановки на передаче P приложите электронное торможение.

Способ 2: при движении автомобиля полностью нажмите на педаль тормоза до нулевой скорости движения, двигатель автоматически отключается, после установки рычага переключения передачи на N, D или S необходимо постоянно нажимать на педаль тормоза.

- Запуск двигателя

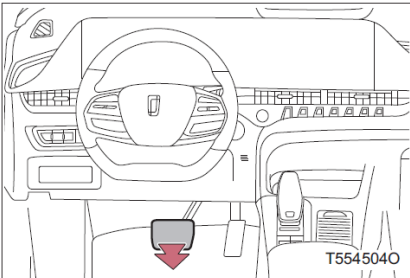

Способ 1: если рычаг переключения передач установлен на передаче D или S, отпустите педаль тормоза, и двигатель автоматически запустится.

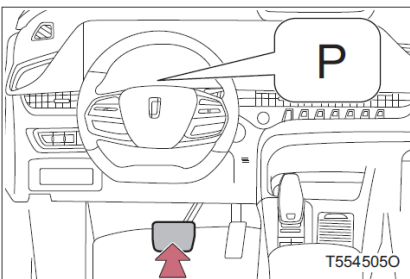

Способ 2: если рычаг переключения передач установлен на передаче P, нажмите на педаль тормоза, двигатель автоматически запустится.

## 4-5. Использование других систем вождения

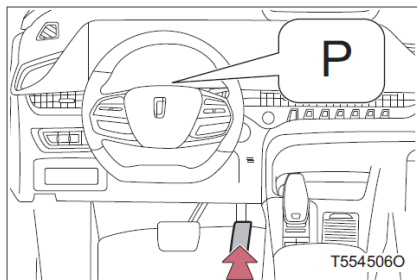

Способ 3: если рычаг переключения передач установлен на передаче P, нажмите на педаль акселератора, двигатель автоматически запускается.

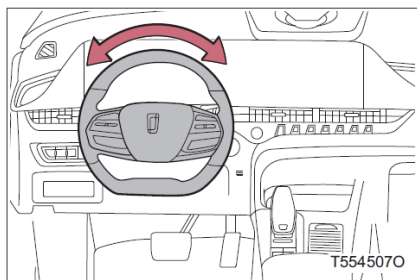

Способ 4: угол поворота рулевого колеса превышает 45° по сравнению с предыдущей остановкой, и двигатель автоматически запускается.

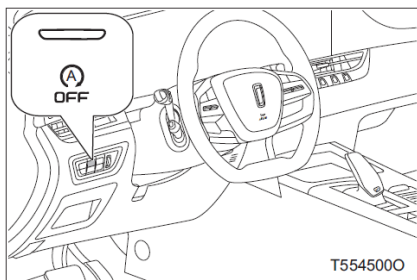

Способ 5: нажмите переключатель выключения системы старт-стоп на холостом ходу, двигатель автоматически запускается.

Способ 6: переключите рычаг переключения передач на передачу R, двигатель автоматически запускается.

Напоминание:

Подсказка: двигатель также автоматически запускается, когда кондиционер посылает запрещающий сигнал системы старт-стоп, автомобиль движется со скоростью скольжения более 3 км/ч (км/ч), имеет большой уклон, автомобиль не имеет достаточного тормозного усилия, не имеет достаточного заряда аккумуляторной батареи или температура аккумуляторной батареи низкая.

◆ Механическая коробка передач

■ Остановка двигателя

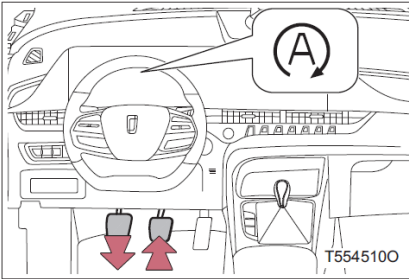

**Шаги 1** Во время движения автомобиля полностью выжимайте педаль тормоза, пока автомобиль не остановится.

**Шаги 2** Переведите рычаг переключения передач в нейтральное положение.

**Шаги 3** Полностью отпустите педаль сцепления и двигатель автоматически остановится.

■ Запуск двигателя

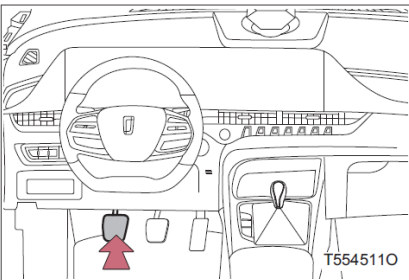

Способ 1: нажмите на педаль сцепления, и двигатель запустится автоматически.

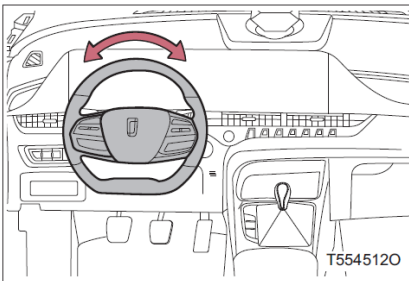

Способ 2: поверните рулевое колесо до определенного угла, и двигатель запустится автоматически.

Способ 3: переключите передачу с нейтральной на другую передачу, и двигатель запустится автоматически.

## 4-5. Использование других систем вождения

### ■ Предпосылки для автоматической остановки

- Закрытие капота
- Закрытие водительской двери
- Пристегивание ремня безопасности водителя
- Отсутствие соответствующих неисправностей в системе старт-стоп
- TCU Отправка сигнала о незапрете остановки
- Кондиционер не посылает запрещающий сигнал системы старт-стоп
- Автомобиль имеет достаточную тормозную способность
- Достаточный заряд аккумулятора
- Температура аккумулятора подходящая
- Температура охлаждающей жидкости двигателя выше 80°C
- Меньший уклон
- Рулевое колесо не сильно отклоняется
- Скорость движения более 3 km/h (км/ч) после последней остановки длится более 8 секунд
- Переключатель выключения системы старт-стоп на холостом ходу не нажат
- Давление окружающей среды больше определенного значения
- Если передача находится на передаче R, то после остановки автомобиля можно снова активировать систему старт-стоп на холостом ходу после того, как автомобиль двигается вперед со скоростью более 10 km/h (км/ч), а затем останавливается.

### ■ Предпосылки для автоматического запуска

- Закрытие капота
- Закрытие водительской двери
- Пристегивание ремня безопасности водителя
- Отсутствие соответствующих неисправностей в системе старт-стоп
- Количество непрерывных сбоев в автоматическом запуске в данном пуске и останове меньше определенного предела (если длится 1 раз)
- TCU Отправка сигнала о незапрете старта

### ■ Обеспечение безопасности

- После остановки системы старт-стоп на холостом ходу, при отпуске ремня безопасности или открытии водительской двери будет издан звуковой сигнал тревоги. Если в этот момент другие действия не выполняются, система возвращается в режим старт-стоп на холостом ходу после пристегивания ремня безопасности или закрытия водительской двери. Если при этом выполняете соответствующие операции, то автомобиль переходит в состояние прекращения системы запуска и остановки холостого хода, необходимо использовать переключатель запуска и остановки холостого хода для запуска.
- После остановки системы старт-стоп на холостом ходу, если водитель отпускает ремень безопасности и одновременно открывает дверь, то автомобиль переходит в состояние прекращения системы старт-стоп на холостом ходу, необходимо использовать переключатель выключения системы старт-стоп на холостом ходу для запуска.

### ■ При использовании системы "СТАРТ/СТОП" на нейтральной скорости

При временной остановке при красном свете, на перекрестке и т.д. используйте систему старт-стоп на холостом ходу. При длительной остановке полностью выключите двигатель.



### ПРЕДУПРЕЖДЕНИЕ

#### ■ Во время работы системы "СТАРТ/СТОП" на нейтральной скорости

- При остановке двигателя с помощью системы старт-стоп на холостом ходу обязательно нажмите на педаль тормоза, чтобы предотвратить откат автомобиля назад.
- При остановке двигателя с помощью системы "СТАРТ/СТОП" на нейтральной скорости, перед тем, как покинуть автомобиль, убедитесь, что переключатель "Старт/Стоп" двигателя или замок зажигания выключены.
- Пожалуйста, выключите двигатель, когда автомобиль размещен в плохо проветриваемом месте, чтобы избежать накопления выхлопных газов и вреда здоровью.

#### ■ В процессе вождения

- Каждый раз переезжая через воду вручную выключайте систему "СТАРТ/СТОП" на нейтральной скорости. Избегайте повторного запуска двигателя после остановки, что может привести к повреждению от попадания воды в двигатель.
- Для обеспечения эффективности торможения автомобиля, система "СТАРТ/СТОП" на нейтральной скорости будет автоматически отключаться при движении на большой высоте.
- Никогда не выключайте двигатель, чтобы автомобиль двигался проскальзыванием.

#### ■ В отсеке двигателя

- Всегда выключайте систему "СТАРТ-СТОП" на нейтральной скорости при проведении работ в отсеке двигателя.

## 4-5. Использование других систем вождения

### Система помощи при вождении

**Для повышения безопасности движения и производительности автомобиля следующие системы будут работать автоматически в зависимости от различных условий движения. Однако запомните, что эти системы выполняют только вспомогательные функции, и не должно слишком полагаться на них при управлении автомобилем.**

#### ■ ABS (антиблокировочная тормозная система)

ABS обеспечивает лучшую тормозную характеристику, контролируя тормозное давление колеса с помощью контроллера, установленного в тормозной системе автомобиля, на основе информации о скорости колеса, полученной от датчика скорости колеса, с тем чтобы избежать блокировки колеса.

Метод управления: Система контролирует состояние торможения в режиме реального времени и автоматически срабатывает при возникновении риска блокировки.

#### ■ EBD (распределение электронное тормозного усилия)

Поддавляется тормозное давление в задних колесах автомобиля с помощью контроллера, установленного в тормозной системе автомобиля, на основе информации о скорости колеса, полученной от датчика скорости колеса, с тем чтобы избежать блокировки задних колес и тем самым снизить риск потери управления автомобилем при торможении.

Метод управления: система контролирует состояние торможения в режиме реального времени и автоматически работает при риске блокировки задних колес.

#### ■ TCS (система управления тягой)

Получается лучшие приводные характеристики, следя за состоянием скольжения ведущих колес, контролируя крутящий момент ведущей оси или осуществляя тормозное вмешательство отдельных ведущих колес, чтобы устранить тенденцию к проскальзыванию колес и оптимизировать распределение движущего усилия.

Метод управления: система контролирует состояние привода в режиме реального времени и автоматически работает при наличии тенденции к проскальзыванию.

#### ■ HVA (гидравлическая система помощи при торможении)

Определяет и управляет гидравлическим блоком, чтобы увеличить подходящее вспомогательное торможение, по сигналу скорости автомобиля или сигналу выключателя педали тормоза для более быстрого увеличения давления цилиндра тормозного суппорта до давления блокировки колеса. Во время остановки или торможения автомобиля, если педаль тормоза отпускается, автомобиль автоматически выходит из функции HVA.

#### ■ HNS (функция управления удержанием на наклонной дороге)

После нажатия педали тормоза для остановки автомобиля при начала движения на наклонной дороге на D или R передачах, ESC в течение 1-2 секунд удерживает давление торможения, чтобы водитель мог своевременно переключиться с педали тормоза на педаль акселератора, и нажмите на педаль акселератора для трогания с места.

Способ управления: поместите рычаг переключения передач на передачу D или R, переключите педаль тормоза на педаль акселератора в течение 1-2 секунд и нажмите на педаль акселератора для трогания с места.

#### ■ RMI (вмешательство при переворачивании)

RMI — это действующая функция безопасности, которая автоматически срабатывает, если во время движения обнаруживается риск опрокидывания. RMI ограничивает боковое ускорение автомобиля за счет активного торможения колес и снижения боковой силы в критическом состоянии опрокидывания автомобиля.

Метод функционирования: система отслеживает состояние движения автомобиля в режиме реального времени и автоматически срабатывает при наличии тенденции к опрокидыванию.

#### При работе системы TCS/ESC

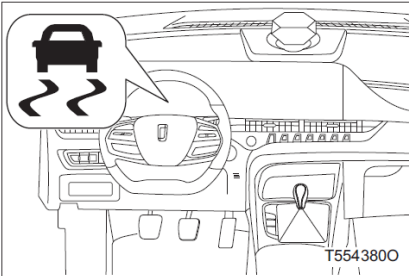

При работе системы TCS/ESC индикаторная лампа на комбинации приборов будет мигать.

#### Система TCS/ESC выключается

Если автомобиль попадает в грязь, шлам или снег, то система TCS/ESC может привести к снижению мощности двигателя, выдаваемой на колеса. После нажатия переключателя выключения TCS/ESC для выключения системы будет легче перемещать автомобиль и таким образом избавиться от попадания автомобиля.

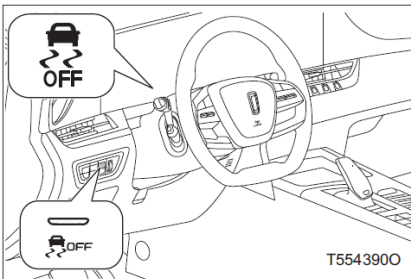

Нажмите выключатель TCS/ESC, индикатор на переключателе загорится, функция TCS/ESC выключится, на приборной панели загорится индикатор отключения TCS/ESC, и появится сообщение «Электронная система контроля устойчивости деактивирована».

Нажмите еще раз, чтобы включить систему.

#### ■ Система TCS/ESC

- После выключения TCS/ESC и повторного запуска двигателя система будет автоматически активирована снова.
- При появлении на комбинации приборов подсказки «Проверьте, пожалуйста, электронную систему контроля устойчивости», что указывает на неисправность системы TCS/ESC, свяжитесь с Центром продаж и обслуживания FAW Car для проверки автомобиля.

## 4-5. Использование других систем вождения

### ■ Звук и вибрация, издаваемые ABS, EBD, HBA, HDC, TCS и ESC

- При запуске двигателя или после того, как автомобиль сразу тронулся с места, может быть слышен звук в моторном отсеке. Этот звук не свидетельствует о том, что в этих системах произошел сбой.
- При работе вышеуказанных систем могут возникать следующие нормальные ситуации. Эти ситуации не свидетельствуют о наличии неисправностей.
  - Вибрации могут ощущаться через кузов и рулевое колесо.
  - При остановке автомобиля может быть слышен звук электродвигателя.



### ПРЕДУПРЕЖДЕНИЕ

#### ■ ABS работает неэффективно при следующих условиях

- За пределы свойств сцепления шины с землей (например, использование чрезмерно изношенных шин на заснеженной дороге)
- При движении на высокой скорости на скользкой дороге автомобиль проскальзывает.

#### ■ Тормозной путь при работе ABS на специальном дорожном покрытии

ABS не предназначена для сокращения тормозного пути автомобиля, и обязательно соблюдайте безопасное расстояние от движущегося впереди автомобиля в следующих случаях.

- При движении по грязным, песчаным или заснеженным дорогам.
- При движении с оборудованными цепями противоскольжения шин.
- При движении по неровной дороге.
- При движении по дорогам с множественными ямами или неровным покрытиям.

#### ■ TCS/ESC могут работать неэффективно при следующих условиях.

При движении по скользкой дороге, даже если система TCS/ЭКУ работает нормально, она может не управлять направления движения и не удовлетворять требованиям к мощности. Не управляйте автомобилем в условиях, когда он может потерять устойчивость и мощность.

#### ■ При активации TCS/ESC

Индикаторная лампа TCS/ESC мигает. Будьте осторожны за вождением. Неосторожное вождение может привести к ДТП.

#### ■ При выключении TCS/ESC

Должно быть с особой осторожностью и управляться со скоростью, соответствующей дорожным условиям. Система TCS/ESC обеспечивает устойчивость и движущее усилие автомобиля и не выключайте его, если в этом нет необходимости.

#### ■ Замените колесо

Убедитесь, что все колеса одинаковы по размеру, марке, рисунку протектора и грузоподъемности. Кроме того, убедитесь, что шины накачаны до рекомендуемого уровня давления в шинах.

Если на автомобиле устанавливаются разные колеса, то системы ABS и ESC не будут работать нормально. За подробностями по замене шин или колес обращайтесь в Центр продаж и обслуживания FAW Car.

#### ■ Обращение с колесами и подвеской

Использование любого неисправного колеса или модифицированной подвески окажет влияние на систему помощи водителю и может привести к неисправности системы.

### Система контроля спуска со склона

Когда автомобиль движется вниз с определенной скоростью, система контроля спуска со склона может позволить водителю достичь цели медленного спуска, не нажимая на педаль тормоза.

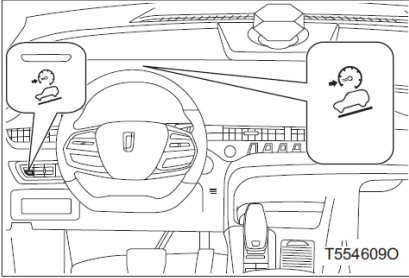

Переключатель системы спуска со склона расположен на переключателе с левой стороны приборной панели.

Когда двигатель запущен и скорость автомобиля ниже 35 км/ч, нажмите переключатель системы спуска со склона, чтобы запустить систему, тогда на переключателе загорится индикатор, а на приборной панели загорится индикатор системы контроля спуска со склона, и включится режим ожидания.

Когда скорость автомобиля увеличивается из-за того, что водитель не управляет педалью газа, система активируется, и на приборной панели мигает индикатор системы контроля спуска со склона.

Нажмите переключатель системы контроля спуска со склона еще раз, чтобы выключить систему, и индикатор на переключателе погаснет.

При возникновении неисправности в системе, индикатор системы контроля спуска со склона на приборной панели загорается желтым цветом и появляется сообщение «Проверьте систему контроля спуска со склона»; обратитесь в Центр продаж и обслуживания FAW Car для проведения проверки.

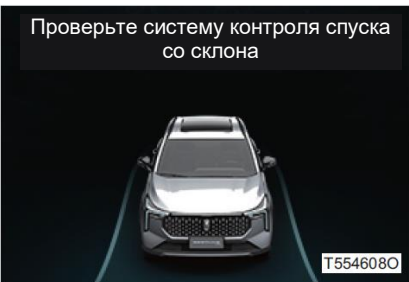



### ПРЕДУПРЕЖДЕНИЕ

- При использовании системы контроля спуска со склона
  - Система контроля спуска со склона — это система помощи при вождении, не полагайтесь на нее полностью, данная функция активируется только в ограниченных случаях; всегда водите автомобиль с осторожностью.
  - В некоторых случаях (например, при слишком высокой температуре окружающей среды, непрерывной работе системы контроля спуска со склона и т.д.), функция контроля спуска со склона переходит в режим тепловой защиты из-за высокой температуры тормозной системы и временно деактивируется; после того, как температура тормозной системы снизится до эффективной рабочей температуры, функция контроля спуска со склона снова включится.

## Система AUTO HOLD \*

Функция автоматической парковки помогает водителю удерживать автомобиль в неподвижном состоянии без необходимости постоянно нажимать на педаль тормоза. Когда у водителя есть намерение съехать, достаточно нажать на педаль акселератора для комфортного автоматического строгания с места.

## Инструкция по эксплуатации

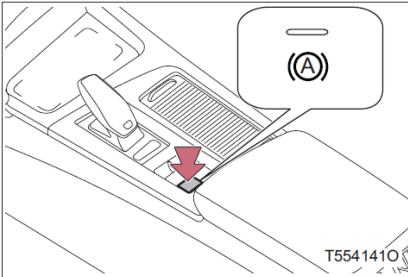

При запуске двигателя, пристегнутом ремне безопасности сиденья водителя и закрытой водительской двери нажмите выключатель автоматической парковки, на нем индикаторная лампа загорается, и система находится в режиме ожидания.

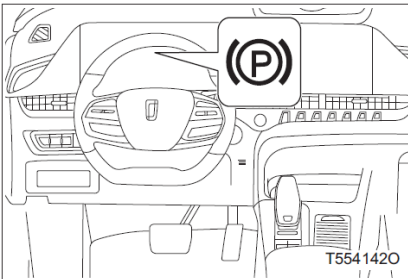

Когда система находится в режиме ожидания, после нажатия педали тормоза, чтобы остановить автомобиль и отпущания педали тормоза активируется система автоматической парковки, чтобы автомобиль оставался неподвижным. При этом загорается индикаторная лампа (P) на комбинации приборов.

## Неисправность системы

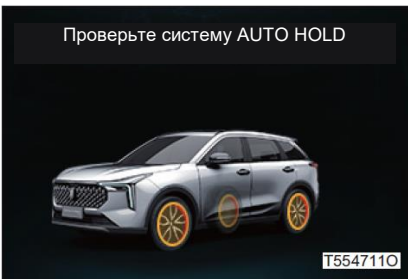

Если система AUTO HOLD неисправна, то на приборной панели появится сообщение «Проверьте систему AUTO HOLD», обратитесь в Центр продаж и обслуживания FAW Car для проведения проверки.

### ■ Система AUTO HOLD

После активации системы AUTO HOLD, в определенных ситуациях (например, отстегивание ремня безопасности, открытие двери, выключение переключателя "Старт/Стоп" двигателя, длительная парковка и т.д.) автомобиль будет выходить из системы AUTO HOLD и переходить в систему электронного стояночного тормоза.



#### **ПРЕДУПРЕЖДЕНИЕ**

##### ■ Меры предосторожности для системы AUTO HOLD

- Система автоматической парковки не может удерживать автомобиль на склоне в любом случае (например, на гладкой или заснеженной дороге), водитель все еще должен сосредоточиться и следить за окружающей обстановкой.



#### **ВНИМАНИЕ**

##### ■ Меры предосторожности для системы AUTO HOLD

- В случае нажатия на педаль тормоза нажмите выключатель автоматической парковки, система автоматической парковки выключается, но не передается в электронную систему стояночного тормоза.
- При использовании автоматической мойки, пожалуйста, выключите систему автоматической парковки.
- После каждого запуска двигателя рекомендуется подтверждать включение системы автоматической парковки.

## Система предупреждения о выходе из полосы движения\*

Распознавайте линию полосы движения на дороге впереди с помощью камеры переднего вида и определяйте боковое положение автомобиля в текущей полосе в режиме реального времени. При обнаружении неосознанного схода автомобиля с полосы движения в текущей полосе движения система предоставляет водителю визуальное и звуковое предупреждение с помощью комбинации приборов и аудиосистемы, что повышает безопасность вождения.

## Включение/выключение

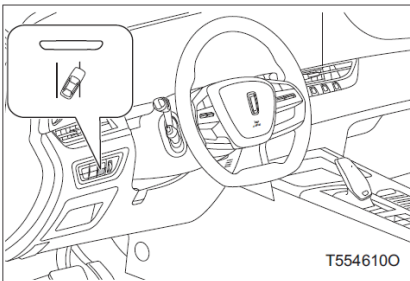

Переключатель системы предупреждения о выходе из полосы движения расположен на переключателе с левой стороны приборной панели.

Система схода с полосы движения имеет общий переключатель с системой помощи в удержании полосы движения.

Когда переключатель запуска двигателя находится в режиме ON, нажимается переключатель системы предупреждения о сходе с полосы движения, чтобы включить эту систему, и индикаторная лампа на переключателе загорится. Нажмите этот переключатель еще раз, чтобы выключить эту систему, и индикаторная лампа на переключателе гаснет.

## Система предупреждения о выходе из полосы движения

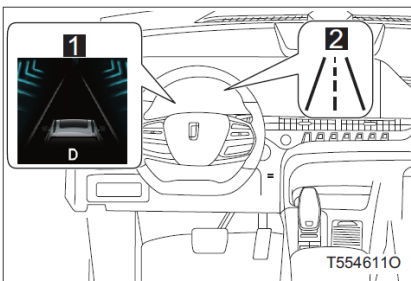

**1** Вспомогательное изображение показываемое

**2** Индикаторная лампа состояния системы предупреждения о сходе с полосы движения

## 4-5. Использование других систем вождения

### ■ Отображение состояний

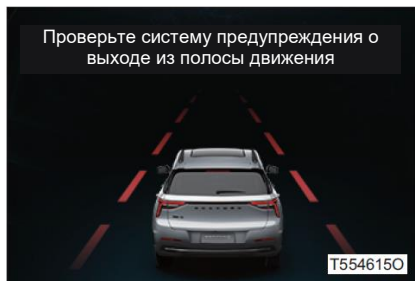
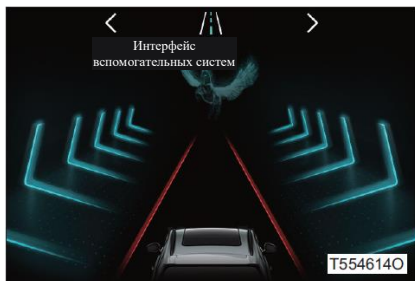

Если система находится в режиме ожидания или активирована, если линия полосы движения не обнаружена, то индикаторная лампа состояния системы предупреждения о сходе с полосы движения на комбинации приборов загорается серым цветом, а левая и правая полосы движения на вспомогательном показываемом изображении отображаются серым цветом.

Если система активирована и полоса движения не свернута, то индикаторная лампа состояния системы предупреждения о сходе с полосы движения на комбинации приборов загорается зеленым цветом, а соответствующая полоса движения на вспомогательном изображении отображается белым цветом, если обнаружена левая или правая линия полосы движения.

Если система активирована и с полосы движения не сходит, то индикаторная лампа состояния системы предупреждения о сходе с полосы движения на комбинации приборов загорается красным цветом, а соответствующая полоса движения на вспомогательном дисплейном изображении мигает красным цветом.

Если система неисправна, индикатор состояния системы предупреждения о выходе из полосы движения на приборной панели загорится желтым цветом и появится сообщение «Проверьте систему предупреждения о сходе с полосы движения»; обратитесь в Центр продаж и обслуживания FAW Car для проведения проверки.

## ■ Чувствительность

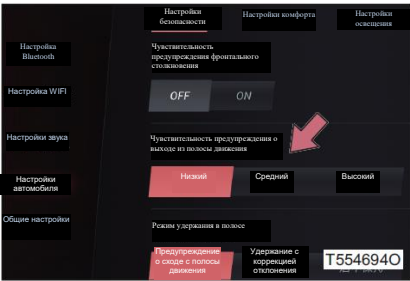

Чувствительность системы предупреждения о выходе из полосы движения можно настроить с помощью аудиосистемы.

При высокой чувствительности легче сигнализировать, чем при низкой чувствительности, а система по умолчанию устанавливает среднюю чувствительность.

## 4-5. Использование других систем вождения

- Условия работы системы предупреждения о выходе из полосы движения
  - Скорость движения автомобиля составляет от 60 до 180 км/ч (км/ч).
  - Линия полосы движения четкая и соответствует требованиям национального стандарта.
  - Камера системы не была заблокирована.
- В следующих ситуациях система отключит оповещение, даже если автомобиль выехал за пределы полосы движения
  - Лампа аварийной сигнализации включается.
  - Включите левый или правый поворотник.
  - Педаль тормоза нажимается.
  - В течение 3 секунд после предыдущего предупреждения.
- Система может работать неправильно при следующих условиях
  - Когда пятна снега, льда или пыли на лобовом стекле закрывают датчик.
  - В погоду с низкой видимостью, такая как туман, сильный дождь или сильный снегопад.
  - Дорога перекрыта транспортными средствами или другими препятствиями.
  - Ширина дороги слишком узкая или кривизна поворота слишком большая.
  - Обзор камеры системы закрыт.
  - При движении навстречу сильному свету.
  - Сложные ситуации с линией полосы движения, такие как раздвоение, пересечение линии полосы движения или район строительства.
  - Ошибочное распознавание может быть вызвано, когда дорожное покрытие имеет затеняющее дерево ит.
  - Когда свет слабый ночью или линия полосы движения размыта.
  - Скорость движения автомобиля ниже 60км/ч (км/ч) или выше 180км/ч (км/ч).
  - Линия полосы движения не соответствует требованиям государственного стандарта.
  - Линия полосы движения не четкая.
  - Внезапное изменение яркости света во внешней среде автомобиля, например при въезде в туннель.

**ПРЕДУПРЕЖДЕНИЕ****■ При использовании системы предупреждения о выходе из полосы движения**

- Система предупреждения о сходе с полосы движения является только системой помощи водителю, не полагайтесь полностью на эту систему и всегда будьте осторожны в вождении, сохраняя лобовое стекло и камеру чистыми и неповрежденными.
- Всегда держите рулевое колесо обеими руками при движении, чтобы повернуть в любое время.
- Обязательно соблюдайте информацию, отображаемую на комбинации приборов, и правильно управляйте по указанному содержанию.
- Пожалуйста, прекратите использовать систему, когда дорожные и экологические факторы могут привести к тому, что система не работает нормально.
- После замены блока многофункциональной камеры, лобового стекла, переднего бампера или регулировки колес автомобиля необходимо выполнить повторную калибровку системы, иначе она не сможет нормально работать; обратитесь в Центр продаж и обслуживания FAW Car. Неправильно откалиброванная система предупреждения о сходе с полосы движения может ошибочно распознать другие полосы движения и даже спровоцировать аварию.

## 4-5. Использование других систем вождения

### Система удержания в полосе \*

Система распознает линию полосы движения на дороге впереди с помощью фронтальной камеры и осуществляет поперечное управление автомобилем с помощью электронной системы усиленного рулевого управления, помогая водителю управлять своим автомобилем в текущей полосе движения. При обнаружении неосознанного схода автомобиля с полосы движения в текущей полосе движения система предоставляет водителю визуальное и звуковое предупреждение с помощью комбинации приборов и аудиосистемы, что повышает безопасность вождения.

#### Включение/выключение

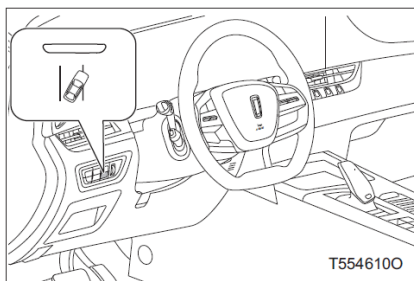

Выключатель системы удержания в полосе расположен на переключателе с левой стороны приборной панели.

Когда переключатель запуска двигателя находится в режиме ON, нажмите переключатель системы помощи в удержании полосы движения, чтобы включить эту систему, и индикаторная лампа на переключателе загорится. Нажмите этот переключатель еще раз, чтобы выключить эту систему, и индикаторная лампа на переключателе гаснет.

### Система удержания в полосе

#### ■ Режим удержания в полосе

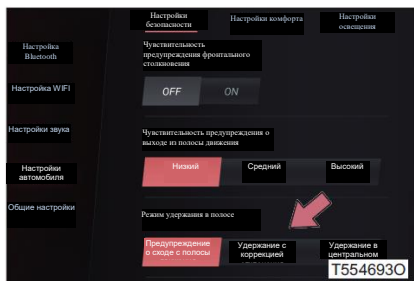

Режим удержания полосы движения можно выбрать с помощью аудиосистемы.

Режим удержания полосы движения включает в себя предупреждение об сходе, удержание коррекции схода, удержание в середине.

- Отображение на комбинации приборов Индикаторная лампа состояния системы помощи в удержании полосы движения

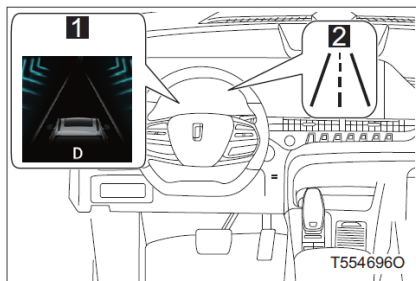

1. Вспомогательное показываемое изображение
2. Индикаторная лампа состояния системы помощи в удержании полосы движения

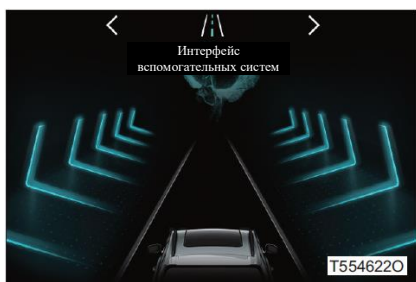

Если система находится в режиме ожидания или активируется, если линия полосы движения не обнаружена, индикаторная лампа состояния системы помощи в удержании полосы движения на комбинации приборов загорается серым цветом, а правая и левая полосы движения на вспомогательном показываемом изображении отображаются серым цветом.

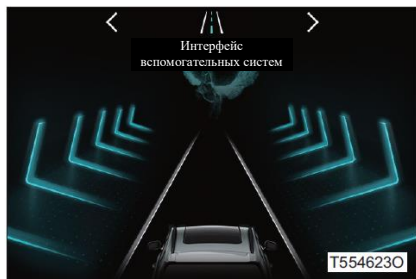

При активации системы индикаторная лампа состояния системы помощи в удержании полосы движения на комбинации приборов загорается зеленым цветом, а соответствующая полоса движения на вспомогательном показываемом изображении отображается белым цветом, если обнаруживается левая или правая линия полосы движения.

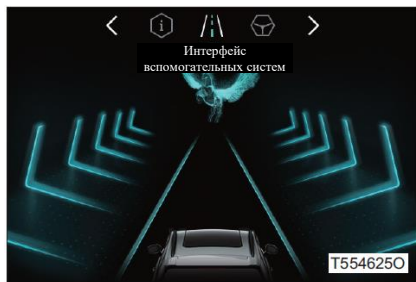

При нормальной работе системы индикаторная лампа состояния системы помощи в удержании полосы движения на комбинации приборов загорается зеленым цветом, а полоса движения на вспомогательном показываемом изображении отображается синим цветом.

## 4-5. Использование других систем вождения

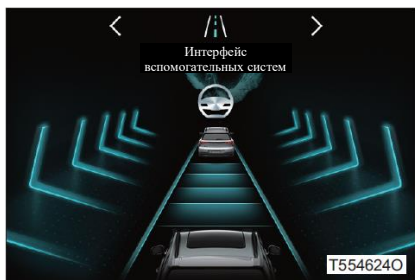

В активированном состоянии системы и коррекции левой/правой полосы движения или центрирования полосы движения по центру, если осуществляется управление рулевым управлением, на вспомогательном показываемом изображении появляется значок рулевого колеса.

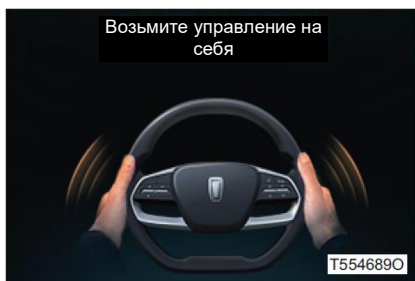

В активированном состоянии системы, если нужно запросить управление у водителя, то на комбинации приборов появляется подсказка «Пожалуйста, возьмите управление автомобилем».

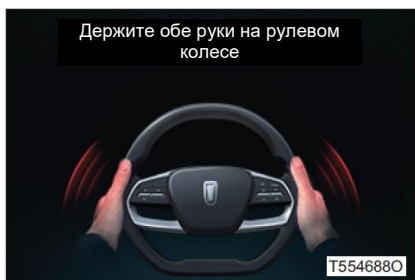

В активированном состоянии системы на комбинации приборов появляется подсказка «Руки не покидайте рулевое колесо», если руки водителя надолго покидает рулевое колесо.

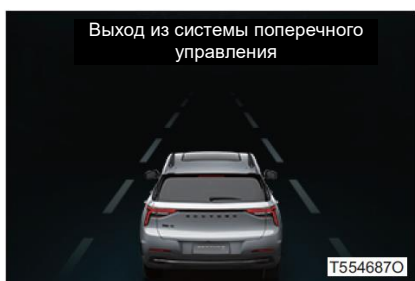

В активированном состоянии системы, если поперечное управление вышло, на комбинации приборов появляется подсказка «Поперечное управление вышло».

■ Неисправность системы

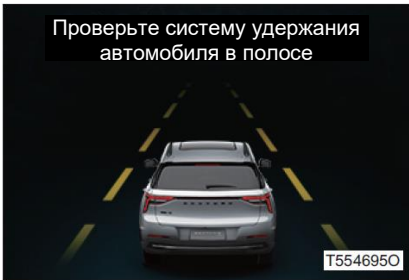

Если система удержания в полосе неисправна, индикатор состояния системы удержания в полосе на приборной панели загорится желтым цветом и появится сообщение «Проверьте систему удержания в полосе»; обратитесь в Центр продаж и обслуживания FAW Car для проведения проверки.

■ Условия работы системы удержания в полосе

- Рычаг переключения передач находится на передаче D.
- Все двери, крышка багажника и капот закрыты.
- Был пристегнут ремнем безопасности сиденья водителя.
- Автомобиль находится вблизи осевой линии дороги.
- Линия полосы движения четкая и соответствует требованиям национального стандарта.
- Камера системы не была заблокирована.
- Передний радар не закрыт, повреждения отсутствуют.

■ В следующих ситуациях система отключит оповещение, даже если автомобиль выехал за пределы полосы движения

- Лампа аварийной сигнализации включается.
- Включите левый или правый поворотник.
- Педаль тормоза нажимается.
- В течение 3 секунд после предыдущего предупреждения.

## 4-5. Использование других систем вождения

- Система может работать неправильно при следующих условиях
  - Когда пятна снега, льда или пыли на лобовом стекле закрывают датчик.
  - В погоду с низкой видимостью, такая как туман, сильный дождь или сильный снегопад.
  - Дорога перекрыта транспортными средствами или другими препятствиями.
  - Ширина дороги слишком узкая или кривизна поворота слишком большая.
  - Обзор камеры системы закрыт.
  - Когда передний радар закрыт.
  - При движении навстречу сильному свету.
  - Сложные ситуации с линией полосы движения, такие как раздвоение, пересечение линии полосы движения или район строительства.
  - Ошибочное распознавание может быть вызвано, когда дорожное покрытие имеет затеняющее дерево ит.
  - Когда свет слабый ночью или линия полосы движения размыта.
  - Скорость менее 60 km/h (км/ч) или более 150km/h (км/ч).
  - Линия полосы движения не соответствует требованиям государственного стандарта.
  - Линия полосы движения не четкая.
  - Внезапное изменение яркости света во внешней среде автомобиля, например при въезде в туннель.



### ПРЕДУПРЕЖДЕНИЕ

- При использовании системы удержания в полосе
  - Система помощи в удержании полосы движения является только системой помощи водителю, не полагайтесь полностью на эту систему и всегда будьте осторожны в вождении, сохраняя лобовое стекло и камеру чистыми и неповрежденными.
  - Всегда держите рулевое колесо обеими руками при движении, чтобы повернуть в любое время.
  - Обязательно соблюдайте информацию, отображаемую на комбинации приборов, и правильно управляйте по указанному содержанию.
  - Пожалуйста, прекратите использовать систему, когда дорожные и экологические факторы могут привести к тому, что система не работает нормально.
  - После замены блока многофункциональной камеры, лобового стекла, переднего бампера или регулировки колес автомобиля необходимо выполнить повторную калибровку системы, иначе она не сможет нормально работать; обратитесь в Центр продаж и обслуживания FAW Car. Неправильно откалиброванная система помощи в удержании полосы движения может ошибочно распознать другие полосы движения и даже спровоцировать аварию.

## Система предупреждения фронтального столкновения \*

При потенциальной опасности столкновения система выдает предупреждение о предварительном столкновении, предупреждающее водителя о необходимости осторожного вождения. Когда столкновение приближается, система предупреждает о столкновении, предупреждая водителя о необходимости немедленно принять меры.

## Включение/выключение

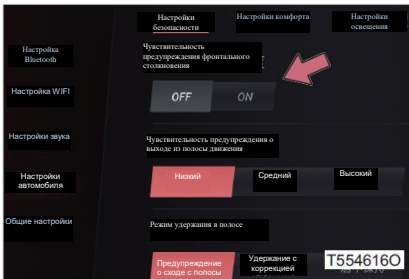

Система по умолчанию включена. Каждый раз, когда переключатель "Старт/Стоп" двигателя переходит в режим ON, система будет запускаться автоматически.

Когда переключатель "Старт/Стоп" двигателя находится в режиме ON, систему предупреждения фронтального столкновения можно включать/выключать через аудиосистему.

Чувствительность сигнализации системы может быть установлена на низкой, средней или высокой.

## Индикация комбинации приборов

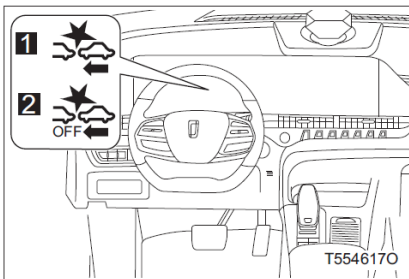

**1** Индикаторная лампа системы предупреждения о переднем столкновении/системы автоматического экстренного торможения

При возникновении сигнализации столкновения эта индикаторная лампа мигает красным цветом.

**2** Индикаторная лампа выключения системы предупреждения о переднем столкновении/системы автоматического экстренного торможения

Когда система выключена, горит этот индикатор.

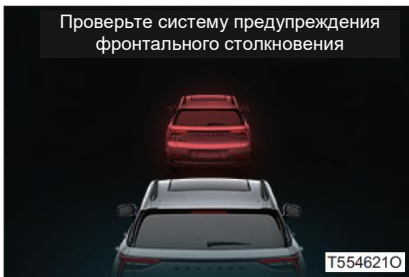

Если система предупреждения фронтального столкновения неисправна, индикатор предупреждения фронтального столкновения/автоматической системы экстренного торможения на приборной панели загорается желтым цветом и появляется подсказка «Проверьте систему предупреждения фронтального столкновения»; обратитесь в Центр продаж и обслуживания FAW Car для проведения проверки.

- Система предупреждения фронтального столкновения может не работать при следующих условиях
  - Камера неисправна. (Автомобили, оснащенные многофункциональными камерами)
  - Передний радар неисправен.
  - В течение определенного времени после предыдущего предупреждения.
  - Комбинация приборов неисправна.
  - Скорость движения автомобиля ниже 30 км/ч (км/ч) или выше 150 км/ч (км/ч).
  - Передача находится на N и D.
  - Водитель управляет рулевым колесом на слишком высоких оборотах или на слишком большом угле поворота.
  - Аварийное ускорение или замедление

**ПРЕДУПРЕЖДЕНИЕ****■ Меры предосторожности для системы предупреждения фронтального столкновения**

- Данная система используется в качестве системы помощи при вождении, в связи с этим убедительно просим не полагаться полностью на данную систему и быть внимательным при вождении автомобиля.
- Система действительна только в отношении автомобилей и пешеходов (примечание: распознавать пешеходов могут только автомобили, оснащенные многофункциональными камерами).
- Для обеспечения безопасности вождения пассажиры в автомобиле обязательно должны пристегнуть ремни безопасности.
- Система может не распознавать модифицированные или декорированные автомобили с особым внешним видом.
- Переднее лобовое стекло не должно быть модифицировано или закрыто каким-либо вспомогательным оборудованием, поскольку это может привести к снижению производительности или отказу системы. (Автомобили, оснащенные многофункциональными камерами)
- Смещение камеры в результате столкновения может привести к снижению функциональности системы или ее сбоям, своевременно свяжитесь с Центром продаж и обслуживания FAW Car для калибровки. (Автомобили, оснащенные многофункциональными камерами)
- Никогда не используйте неправильно откалиброванную систему.
- Если ходовая часть впереди идущего автомобиля очень высокая или из задней части автомобиля выступает багаж, помните о возможности возникновения опасной ситуации.
- Передний бампер нельзя видоизменять или закрывать каким-либо дополнительным оборудованием, иначе это может привести к снижению производительности или отказу системы.
- Если передний радар сместится из-за столкновения, это может привести к снижению производительности или отказу системы; своевременно обратитесь в Центр продаж и обслуживания FAW Car для проведения калибровки.

**■ В следующих ситуациях, система предупреждения фронтального столкновения может подвергнуться помехам, что приведет к отсутствию возможности идентифицировать объект или неправильной идентификации**

- Не может распознать модифицированные или декорированные автомобили с особым внешним видом.
- В сложных дорожных ситуациях может привести к несвоевременному распознаванию автомобиля системой, что вызовет запаздывание сигнализации.
- На извилистых дорогах, дорогах на склоне горы или очень ухабистых дорогах система может не обнаружить движущиеся впереди автомобили, и водитель должен вести осторожно.
- Хвостовая часть движущихся впереди автомобилей сильно заслонена, автомобиль имеет странную форму (например, перегруженный автомобиль для перевозки деревьев), хвостовая часть автомобиля сильно повреждена и т.д.
- Когда дождь, снег, лед, туман или пыль блокируют датчик.
- При наличии таких обстоятельств, как яркий задний свет, отражение поверхности дороги, недостаточное внешнее освещение и т.д.
- Может не распознавать велосипедистов и другие цели.
- Может не распознавать узкие предметы, такие как велосипеды.

## 4-5. Использование других систем вождения

### Система автоматического экстренного торможения\*

Когда автомобиль оказывается в чрезвычайной ситуации и может столкнуться с транспортным средством, находящимся впереди, если водитель не выполняет экстренное торможение вовремя, система поможет водителю применить тормозное усилие к автомобилю, чтобы избежать или уменьшить ущерб, вызванный столкновением.

#### Включение/выключение

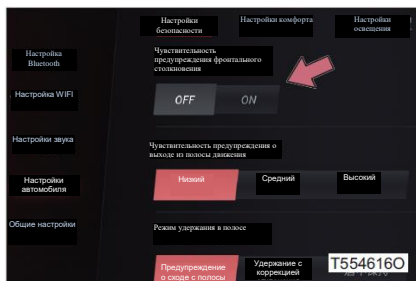

Система по умолчанию включена. Каждый раз, когда переключатель "Старт/Стоп" двигателя переходит в режим ON, система будет запускаться автоматически.

Когда переключатель "Старт/Стоп" двигателя находится в режиме ON, данную систему можно включать/выключать через аудиосистему.

Чувствительность сигнализации системы может быть установлена на низкой, средней или высокой.

#### Индикация комбинации приборов

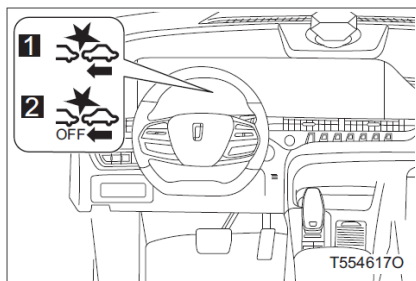

**1** Индикатор предупреждения фронтального столкновения/системы автоматического экстренного торможения

**2** Индикатор предупреждения фронтального столкновения/системы автоматического экстренного торможения загорается, когда системы выключены.

- **Чтобы избежать ложного торможения системой и причинения помех водителю, в следующих ситуации система не работает**
  - Скорость движения автомобиля составляет менее 4 км/ч (км/ч).
  - В течение 20 секунд после предыдущего торможения.
- **Если после срабатывания системы выполняется какое-либо из следующих условий, система будет деактивирована и торможение немедленно прекратится**
  - Водитель управляет рулевым колесом на слишком высоких оборотах или на слишком большом угле поворота.
  - Резкое нажатие водителем педали акселератора приводит к большому положению педали
  - Скорость снижается, превышая пороговое значение на 45 км/ч (км/ч).
  - Система определяет, что автомобиль больше не находится в аварийном состоянии.
- **Автоматическое экстренное торможение не может быть активировано при выполнении любого из следующих условий**
  - Камера неисправна. (Автомобили, оснащенные многофункциональными камерами)
  - Передний радар неисправен.
  - Выход из строя функций TCS/ESC или ABS.
  - Подвижная цель: скорость движения автомобиля менее 4 км/ч (км/ч) или скорость движения автомобиля более 80 км/ч (км/ч). Неподвижная цель: скорость движения автомобиля менее 4 км/ч (км/ч) или более 50 км/ч (км/ч).
  - Ни одна из дверей не закрыта.
  - Ремень безопасности водителя ненадежно пристегнут.
  - Крышка салона не закрыта.
  - Водитель эксплуатирует рулевое колесо слишком быстро или с большим углом поворота.
  - Резкое нажатие водителем педали акселератора приводит к большому положению педали



### ПРЕДУПРЕЖДЕНИЕ

#### ■ Меры предосторожности для системы автоматического экстренного торможения

- Данная система используется в качестве системы помощи при вождении, в связи с этим убедительно просим не полагаться полностью на данную систему и быть внимательным при вождении автомобиля. В случае возникновения чрезвычайной ситуации, водитель должен незамедлительно затормозить.
- Система действительна только в отношении автомобилей и пешеходов (примечание: распознавать пешеходов могут только автомобили, оснащенные многофункциональными камерами).
- Для обеспечения безопасности вождения пассажиры в автомобиле обязательно должны пристегнуть ремни безопасности.
- Система может не распознавать модифицированные или декорированные автомобили с особым внешним видом.
- Переднее лобовое стекло не должно быть модифицировано или закрыто каким-либо вспомогательным оборудованием, поскольку это может привести к снижению производительности или отказу системы. (Автомобили, оснащенные многофункциональными камерами)
- Смещение камеры в результате столкновения может привести к снижению функциональности системы или ее сбоям, своевременно свяжитесь с Центром продаж и обслуживания FAW Car для калибровки. (Автомобили, оснащенные многофункциональными камерами)
- Передний бампер нельзя видоизменять или закрывать каким-либо дополнительным оборудованием, иначе это может привести к снижению производительности или отказу системы.
- Если передний радар сместится из-за столкновения, это может привести к снижению производительности или отказу системы; своевременно обратитесь в Центр продаж и обслуживания FAW Car для проведения калибровки.
- Никогда не используйте неправильно откалиброванную систему.

#### ■ Подвергнуться помехам, что приведет к отсутствию возможности идентифицировать объект или неправильной идентификации

- Не может распознать модифицированные или декорированные автомобили с особым внешним видом.
- В сложных дорожных ситуациях может привести к несвоевременному распознаванию автомобиля системой, что вызовет запаздывание сигнализации.
- На извилистых дорогах, дорогах на склоне горы или очень ухабистых дорогах система может не обнаружить движущиеся впереди автомобили, и водитель должен вести осторожно.
- Хвостовая часть движущихся впереди автомобилей сильно заслонена, автомобиль имеет странную форму (например, перегруженный автомобиль для перевозки деревьев), хвостовая часть автомобиля сильно повреждена и т.д.
- Когда дождь, снег, лед, туман или пыль блокируют датчик.
- При наличии таких обстоятельств, как яркий задний свет, отражение поверхности дороги, недостаточное внешнее освещение и т.д.
- Может не распознавать велосипедистов и другие цели.

## Ассистент смены полосы движения \*

Функция ассистента смены полосы движения позволяет обнаруживать динамические объекты в слепой зоне кузова автомобиля с помощью радиолокационной станции миллиметрового диапазона и предлагать водителю перестроиться или дать задний ход при возможном столкновении, чтобы повысить безопасность движения.

## Включение / выключение ассистента смены полосы движения

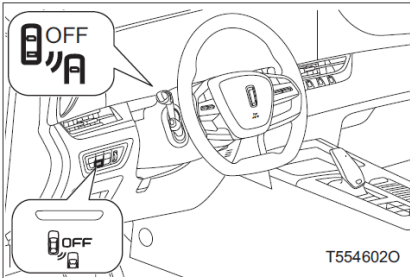

Система по умолчанию находится во включенном режиме.

Нажмите кнопку ассистента смены полосы движения, на кнопке загорится индикатор ассистента смены полосы движения и появится сообщение «Ассистент смены полосы движения отключен». Нажмите выключатель еще раз, и индикатор на кнопке погаснет.



При неисправности системы лампа аварийной сигнализации неисправности ассистента смены полосы движения на приборной панели загорается желтым цветом и появляется сообщение «Проверьте ассистента смены полосы движения»; обратитесь в Центр продаж и обслуживания FAW Car для проведения проверки.

## 4-5. Использование других систем вождения

### Ассистент смены полосы движения

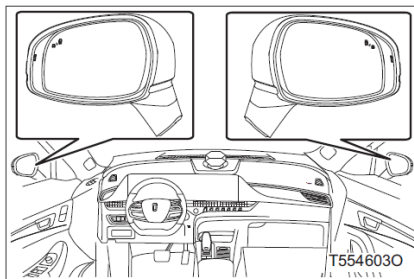

Если при скорости более 30 км/ч транспортное средство, находящееся сзади, соответствует условиям столкновения в 7-метровой слепой зоне позади автомобиля, загорится предупреждающий индикатор внешнего зеркала заднего вида на соответствующей стороне.

Если в это время включен переключатель указателя поворота на соответствующей стороне или угол поворота рулевого колеса превышает определенное значение, предупреждающий индикатор внешнего зеркала заднего вида на соответствующей стороне будет мигать, а динамик на соответствующей стороне издаст предупреждающий звуковой сигнал, чтобы напомнить водителю об опасности смены полосы движения в этом время.

Если транспортное средство, находящееся сбоку, находится в пределах 70 м непосредственно за слепой зоной, и скорость превышает определенное значение, соответствующее времени предупреждения о столкновении, загорится предупреждающий индикатор внешнего зеркала заднего вида на соответствующей стороне. Если в это время включен переключатель указателя поворота на соответствующей стороне или угол поворота рулевого колеса превышает определенное значение, предупреждающий индикатор внешнего зеркала заднего вида на соответствующей стороне будет мигать, а динамик на соответствующей стороне издаст предупреждающий звуковой сигнал.

### Помощь при выезде задним ходом

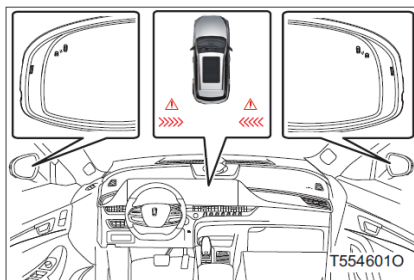

Если при переключении передачи R и скорости транспортного средства ниже 10 км/ч транспортное средство приближается к автомобилю в определенной зоне позади левой или правой стороны транспортного средства, и время столкновения составляет менее 2,5 секунд, загорится предупреждающий индикатор внешнего зеркала заднего вида на соответствующей стороне, и на экране аудиосистемы отобразится изображение. В то же время динамик на соответствующей стороне подаст предупреждающий звуковой сигнал, напоминающий водителю о необходимости обратить внимание на транспортное средство, движущееся поперечно.

## Предупреждение о столкновении при открытии двери

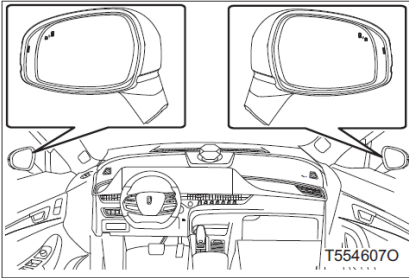

Функция предупреждения о столкновении при открытии двери включается/выключается при включении/выключении функции ассистента смены полосы движения.

Когда автомобиль неподвижен, если к нему приближается транспортное средство в определенной области сзади слева или справа от автомобиля, а время столкновения составляет менее чем 2,5 с, загорается предупреждающий индикатор внешнего зеркала заднего вида на соответствующей стороне и на экране аудиосистемы отображается изображение, в то же время динамик на соответствующей стороне подает предупреждающий звуковой сигнал.

Звуковое предупреждение подает кратковременный сигнал об открытии только при закрытой двери, и только при нормально открытой двери, мигает предупреждающий индикатор внешнего зеркала заднего вида.

## Предупреждение о столкновении сзади

За счет использования микроволнового датчика движения определяется область позади автомобиля. Когда расстояние между приближающимся и вашим автомобилем составляет меньше заданного значения, система подает сигнал в виде загорания лампы аварийной сигнализации для напоминания водителю о риске столкновения сзади.



### ВНИМАНИЕ

#### ■ **Меры предосторожности для ассистента смены полосы движения**

- Во время парковки автомобиля не заденьте бампер, в противном случае это может привести к смещению или повреждению датчика бампера, что вызовет автоматическое отключение системы или повлияет на ее работу.
- Для обеспечения нормальной работы системы, поддерживайте чистоту датчика бампера, следите за тем, очищайте поверхность датчика от льда или снега, а также, следите за тем, чтобы прочие предметы не перекрывали поверхность датчика.
- На бампер можно наносить краску, утвержденную нашей компанией. Применение прочих типов краски может привести к ограничению функциональности или неисправности ассистента смены полосы движения.
- Если данная система работает ненадлежащим образом, немедленно выключите систему и обратитесь в Центр продаж и обслуживания FAW Car для осмотра системы.
- После технического обслуживания ассистента полосы движения, необходимо выполнить калибровку и обратиться в центр продаж и обслуживания FAW Car.
- Ассистент смены полосы движения не подает аварийный сигнал в случае если пешеходы, животные, велосипеды и прочие объекты находятся в слепой зоне.
- Ассистент смены полосы движения используется в качестве вспомогательной системы напоминания и не может предотвратить столкновение автомобиля, находящегося в слепой зоне. Перед сменой полосы движения обязательно используйте зеркало заднего вида для оценки ситуации позади автомобиля и включите указатель поворота.
- При особых обстоятельствах (например, во влажной среде, при высокой скорости автомобиля и т. д.) ассистент смены полосы движения может подавать ложный аварийный сигнал или напротив не подавать его, что является нормальным явлением.
- Если обзор датчика ассистента смены полосы движения заблокирован, система может не работать. Во избежание возникновения данной ситуации своевременно очищайте датчик.

#### ■ **Работа ассистента смены полосы движения может быть ограничена природными условиями, а также условиями самой системы, в связи с этим, при определенных обстоятельствах, это может привести к недостоверному определению дорожно-транспортной ситуации. В следующих ситуациях:**

- При резком повороте.
- При разной ширине полосы движения.
- При движении по неровным дорогам в горной местности.
- При движении в суровых погодных условиях.
- Если на обочине дороги имеются специальные сооружения (Например, относительно высокое дорожное ограждение или дорожное ограждение, построенное в хаотичном порядке).

**ПРЕДУПРЕЖДЕНИЕ****■ При использовании ассистента смены полосы движения**

- Так как в ассистенте смены полосы движения настроены определенные системные ограничения, данная система может работать только в пределах диапазона данных ограничений. В связи с этим водитель должен сосредоточиться на дороге и постоянно оценивать дорожно-транспортную ситуацию, чтобы избежать возникновения аварийных ситуаций.
- Всегда регулируйте скорость автомобиля и безопасное расстояние до впереди идущего автомобиля в соответствии с текущей видимостью системы, погодными условиями, состоянием дороги и дорожно-транспортными условиями.
- Всегда держите рулевое колесо обеими руками при движении, чтобы повернуть в любое время.
- Всегда следите за индикаторами внешних зеркал заднего вида и информацией, отображаемой на многофункциональном экране приборной панели и осуществляйте управление в соответствии с инструкциями.
- Система может реагировать на специальные сооружения, расположенные на обочине дороги (например, относительно высокое дорожное ограждение или ограждение, построенное в хаотичном порядке) и тем самым генерировать ложные аварийные сигналы.
- При вождении автомобиля всегда обращайте внимание на дорожные условия и дорожно-транспортную ситуацию.
- Не используйте систему с загрязненным или поврежденным датчиком, поскольку это отразится на нормальном функционировании системы.
- При воздействии прямых солнечных лучей, поле обзора внешних зеркал заднего вида может быть ограничено.
- При вождении автомобиля всегда следите за лампами аварийной сигнализации/индикаторами и текстовыми сообщениями, отображаемыми на приборной панели, в противном случае несоблюдение данных мер предосторожности может вызвать аварийную ситуацию, приводящую к серьезным травмам или смерти людей.

## 4-5. Использование других систем вождения

### Система контроля состояния водителя \*

Идентифицируя черты лица водителя, система может определить, утомлен ли водитель, отвлечен ли он и проявляет ли другие признаки опасного поведения. Система предупреждает водителя об опасности с помощью аудиосистемы.

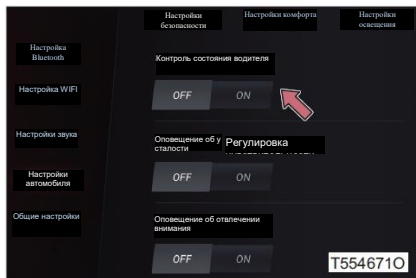

Систему контроля состояния водителя можно включить/выключить через аудиосистему.

#### ■ Идентификация личности

Система с помощью изображения или видеоинформации, выводимой камерой, оценивает, соответствует ли информация о лице водителя данным в базе, чтобы осуществить распознавание личности и аутентификацию. После того, как аудиосистема выполнит распознавание лиц, система автоматически распознает информацию о водителе и будет выполнять сопряжение каждый раз, когда вы садитесь в автомобиль. После успешного сопряжения войдите в соответствующую учетную запись.

#### ■ Оповещение об усталости водителя

Система будет следить за текущим состоянием водителя; если фиксируется частая зевота, постоянно закрытые глаза или частое открытие и закрытие глаз, система определит, что пользователь находится в состоянии усталости, и отправит оповещение, тогда на экране аудиосистемы появится соответствующее сообщение, сопровождаемое голосовым сигналом, напоминающие пользователю о безопасном вождении.

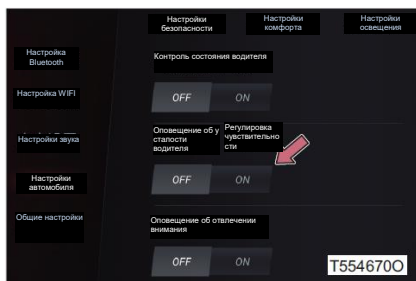

Функция напоминания об усталости может быть включена/выключена через аудиосистему.

Функция напоминания об усталости имеет регулировку чувствительности, чувствительность подразделяется на высокую, среднюю и низкую. Предупреждения об усталости легче активировать при высокой чувствительности.

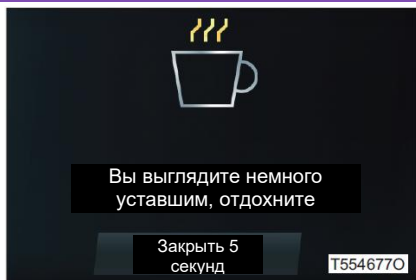

#### ■ Оповещение об отвлечении внимания

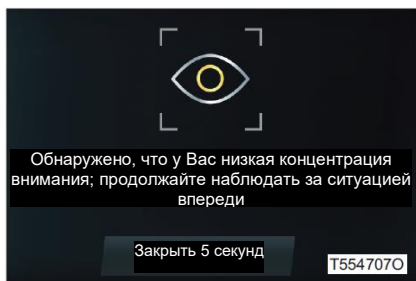
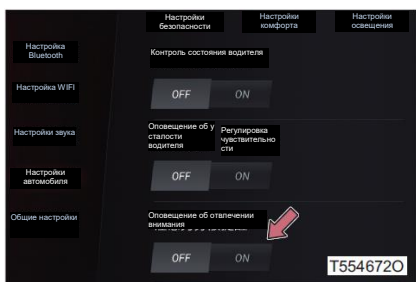

Когда скорость автомобиля составляет 30 км/ч, активируется функция напоминания об усталости. Если водитель часто зевает, держит глаза закрытыми или часто открывает и закрывает глаза, система определит, что водитель находится в состоянии усталости, и на экране аудиосистемы появится соответствующее сообщение и прозвучит голосовой сигнал. Сообщения делятся на легкое напоминание, сообщение средней важности и серьезное сообщение.

Напоминание об отвлечении внимания можно включить/выключить через аудиосистему.

Когда скорость автомобиля составляет 30 км/ч, активируется функция напоминания об отвлечении внимания; если обнаружено отвлечение водителя (например, водитель длительное время смотрит по сторонам, не смотрит вперед и т.д.), на экране аудиосистемы появится соответствующее сообщение прозвучит голосовое оповещение.

## 4-5. Использование других систем вождения

### ■ Напоминание о неподобающем поведении за рулем

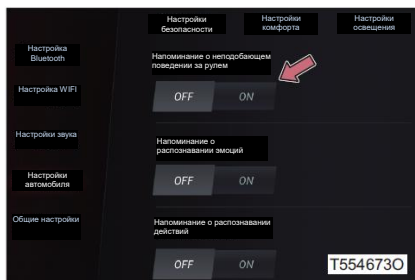

Функция напоминания о неподобающем поведении за рулем может быть включена/выключена через аудиосистему.

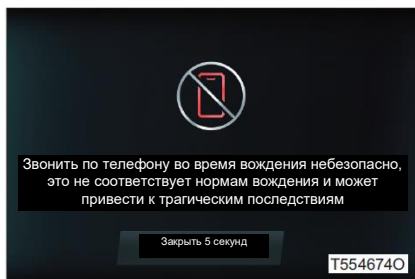

Когда скорость автомобиля составляет 10 км/ч, активируется функция предупреждения о неподобающем поведении во время вождения (например, совершение телефонного звонка, курение и т.д.), на экране аудиосистемы появится соответствующее сообщение и прозвучит голосовое оповещение.

### ■ Напоминание о распознавании эмоций

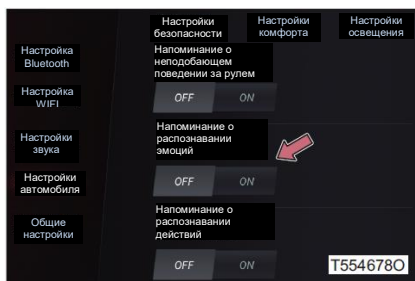

Функция распознавания эмоций может быть включена/выключена через аудиосистему.

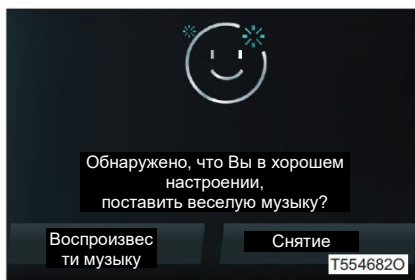

После активации функции распознавания эмоций, если обнаружено, что водитель испытывает радость, злость, грусть и другие эмоции, на экране аудиосистемы появится соответствующее сообщение и прозвучит голосовое оповещение.

### ■ Напоминание о распознавании действий

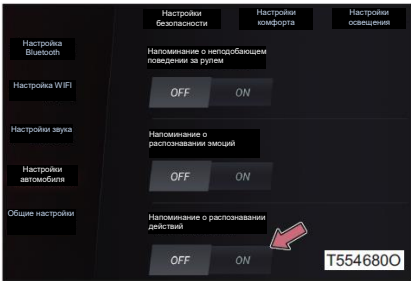

Функция распознавания действий может быть включена/выключена через аудиосистему.

После активации функции распознавания действий можно подтвердить/отменить и отключить звук некоторых всплывающих окон на дисплее с помощью таких жестов, как кивание, качание головой и прикладывание пальца к губам.

### Неисправность системы

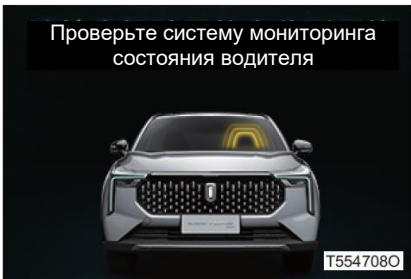

В случае сбоя системы на приборной панели появится сообщение, обратитесь в Центр продаж и обслуживания FAW Car для проведения проверки.



### ПРЕДУПРЕЖДЕНИЕ

- Меры предосторожности при распознавании лиц/регистрации лиц
  - Регистрация и распознавание лиц не могут быть выполнены, если некоторые черты лица закрыты маской или другими предметами.
  - Регистрация и распознавание лиц не могут быть выполнены, если голова сильно наклонена.
  - Регистрация и распознавание лиц не могут быть выполнены, если на Вас надеты темные светоотражающие солнцезащитные очки.
  - Распознавание лиц может оказаться неточным, если состояние при регистрации и при распознавании сильно различаются.
- Меры предосторожности при усталости

На срабатывание функции оповещения об усталости могут повлиять следующие ситуации.

  - Маска или другие предметы закрывают часть лица.
  - Когда лицо слишком долго находится вне обычного положения при вождении, оно не может быть распознано, в такой ситуации невозможно выполнить обнаружение усталости.
  - При ношении темных светоотражающих солнцезащитных очков невозможно распознать глаза человека, что влияет на обнаружение закрытых глаз.
  - Когда вы слегка наклоняете голову и используете мобильный телефон с опущенными веками, может возникнуть ложный сигнал об усталости.
- Меры предосторожности при рассеянном внимании

Отказ срабатывания функции оповещения о рассеянном внимании могут повлиять следующие ситуации.

  - Когда лицо слишком долго находится вне обычного положения при вождении, оно не может быть распознано, в такой ситуации невозможно выполнить обнаружение рассеянного внимания.
  - Когда вы носите бейсболку или другой головной убор и наклоняете голову, лицо не может быть распознано, в такой ситуации невозможно выполнить обнаружение рассеянного внимания.
- Напоминания при неподобающем поведении за рулем

Следующие ситуации могут повлиять на срабатывание функции оповещения о неподобающем поведении во время вождения.

  - Когда лицо слишком долго находится вне обычного положения при вождении, оно не может быть распознано.
  - При использовании небольшого телефона или если видна только небольшая часть телефона, обнаружение вызова может оказаться невозможным.
  - Курение не может быть обнаружено, если вы просто держите сигарету во рту.
  - Когда вы держите возле рта леденец на палочке или другой предмет, похожий на сигарету, и движение имитирует курение, это может быть ошибочно распознано как курение.
- Когда используется система контроля состояния водителя
  - Система контроля состояния водителя является системой помощи при вождении, она только выдает напоминание о непривычном состоянии водителя и не может напрямую вмешаться в процесс вождения автомобиля; водитель должен принимать во внимание предупреждение и самостоятельно управлять автомобилем, убедившись, что он управляет автомобилем нормальным образом.
  - Система контроля состояния водителя может быть не в состоянии распознать неподобающее состояние водителя; водитель должен соблюдать правила дорожного движения и вовремя отдыхать в соответствии со своим самочувствием, чтобы обеспечить безопасность вождения.
  - После замены блока многофункциональной камеры, лобового стекла или регулировки колес автомобиля необходимо выполнить повторную калибровку системы, иначе она не сможет нормально работать; обратитесь в Центр продаж и обслуживания FAW Car.

## Интеллектуальная система напоминания об ограничении скорости\*

Если система адаптивного круиз-контроля включена и заданная скорость превышает значение, указанное в информации об ограничении скорости на текущем отрезке дороги, то на приборной панели всплывает текстовое сообщение-запрос. После подтверждения запроса водителем, система адаптивного круиз-контроля автоматически изменит заданную скорость автомобиля.

## Включение/выключение

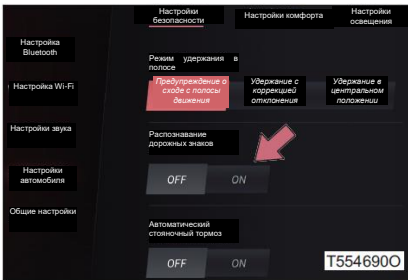

Включение или отключение данной системы осуществляется с помощью аудиосистемы.

4

Вождение

## Напоминания, отображаемые на приборной панели

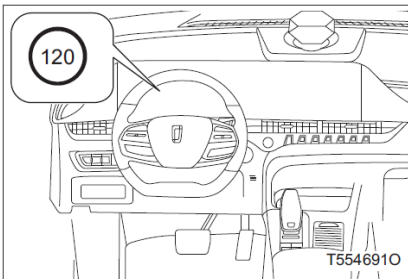

Когда система распознает знак ограничения скорости по причине обнаружения встречного автомобиля, на приборной панели загорается индикатор интеллектуальной системы напоминания об ограничении скорости и в зоне знака ограничения скорости отображается установленное число.

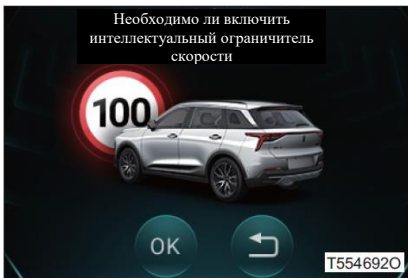

На приборной панели появится сообщение с запросом.

## 4-5. Использование других систем вождения

- Данная система может не сработать в следующих случаях.
  - Датчик радара или камера заблокированы.
  - Скорость транспортного средства составляет выше 150km/h (км/ч).
  - Если диапазон ограничения скорости не составляет от 40 до 120 км/ч.



### ПРЕДУПРЕЖДЕНИЕ

- При использовании интеллектуальной системы напоминания об ограничении скорости
  - Данная система используется в качестве системы помощи при вождении, в связи с этим убедительно просим не полагаться полностью на данную систему и быть внимательным при вождении автомобиля.
  - Если данная система работает ненадлежащим образом, немедленно выключите систему и обратитесь в Центр продаж и обслуживания FAW Car для осмотра системы.
  - После технического обслуживания данной системы, необходимо выполнить калибровку и обратиться в центр продаж и обслуживания FAW Car.
  - При особых обстоятельствах (например, во влажной среде, при высокой скорости автомобиля и т. д.) данная системы может подавать ложный аварийный сигнал или напротив не подавать его, что является нормальным явлением.
  - Если обзор датчика данной системы заблокирован, система может не работать. Во избежание возникновения данной ситуации своевременно очищайте датчик.
  - Для обеспечения безопасности вождения пассажиры в автомобиле обязательно должны пристегнуть ремни безопасности.
  - Система может не распознавать модифицированные или декорированные автомобили с особым внешним видом.
  - Переднее лобовое стекло не должно быть модифицировано или закрыто каким-либо вспомогательным оборудованием, поскольку это может привести к снижению производительности или отказу системы.
  - Смещение камеры в результате столкновения может привести к снижению функциональности системы или ее сбоям, своевременно свяжитесь с Центром продаж и обслуживания FAW Car для калибровки.
  - Передний бампер нельзя видоизменять или закрывать каким-либо дополнительным оборудованием, иначе это может привести к снижению производительности или отказу системы.
  - Если передний радар сместится из-за столкновения, это может привести к снижению производительности или отказу системы; своевременно обратитесь в Центр продаж и обслуживания FAW Car для проведения калибровки.
  - Никогда не используйте неправильно откалиброванную систему.
- Система ограничена физическими и системными условиями, и может быть не в состоянии правильно определить условия движения при следующих обстоятельствах.
  - При движении по неровным дорогам в горной местности.
  - При движении в суровых погодных условиях.
  - Если на обочине дороги имеются специальные сооружения (Например, относительно высокое дорожное ограждение или дорожное ограждение, построенное в хаотичном порядке).
  - Не может распознать модифицированные или декорированные автомобили с особым внешним видом.
  - Когда дождь, снег, лед, туман или пыль блокируют датчик.
  - При наличии таких обстоятельств, как яркий задний свет, отражение поверхности дороги, недостаточное внешнее освещение и т.д.

**Советы по вождению в зимнее время**

**Перед началом вождения в зимнее время, требуется провести подготовительные работы и осмотреть автомобиль. При вождении автомобилем в зимнее время требуется учитывать способы вождения, подходящие для данных погодных условий.**

**Подготовительные работы перед вождением в зимнее время**

- Используйте масло, подходящее для температуры наружного воздуха.
  - Моторное масло
  - Охлаждающая жидкость двигателя
  - Омывающая жидкость
- Обратитесь к специалисту по техническому обслуживанию для проверки состояния аккумулятора.
- При необходимости установите зимние шины или приобретите комплект цепей противоскольжения для передних колес. Убедитесь, что шины соответствуют модели и марке автомобиля, а цепи противоскольжения установленному размеру шин.

**Перед управлением автомобилем**

в зависимости от условий вождения, примите следующие меры.

- Не оказывайте чрезмерное усилие при открытии замерзших окон и не двигайте замерзшие стеклоочистители. Используйте теплую воду, чтобы растопить лед. Своевременно вытирайте воду, чтобы предотвратить ее замерзание.
- Для обеспечения нормальной работы вентилятора системы кондиционирования воздуха, очистите от снега воздухозаборника на капоте.
- Проверьте и очистите наружные фары, крышу, шасси, шины или тормоза от снега и льда.
- Прежде чем садиться в автомобиль, очистите обувь от снега или грязи.

**В процессе вождения**

Медленно ускоряйтесь, держитесь на безопасном расстоянии от впереди идущего автомобиля и снижайте скорость в соответствии с условиями дорожного покрытия.

**Особые указания при парковке**

Для обеспечения безопасности парковки, по возможности используйте передачу Р (автоматическая коробка передач) или передачу 1/передачу R (механическая коробка передач) при парковке, чтобы сократить использование стояночных тормозов, потому что в зимний период стояночные тормоза могут замерзнуть, что повлияет на снятие со стояночного тормоза. Если стояночный тормоз не задействован во время парковки, обязательно заблокируйте колеса.

## 4-6. Информация о вождении

### Выбор цепи противоскольжения

При установке цепи противоскольжения, размер цепи противоскольжения должен соответствовать установленному размеру шин.

Размер цепи противоскольжения регулируется в соответствии с установленным размером шины.

### Правила использования цепи противоскольжения

Правила использования цепи противоскольжения различаются в зависимости от местоположения автомобиля и типа дорожного покрытия. Перед установкой цепи противоскольжения всегда соблюдайте установленные правила.

#### ■ Цепь противоскольжения

При установке и демонтаже цепи противоскольжения соблюдайте следующие меры предосторожности.

- Установку и демонтаж цепи противоскольжения требуется выполнять в безопасном месте.
- Установите цепи противоскольжения на передние колеса.
- Во время установки, следуйте инструкциям, указанным руководстве по установке цепи противоскольжения.



### ПРЕДУПРЕЖДЕНИЕ

#### ■ Вождение автомобиля с установленной зимней резиной

Чтобы снизить риск возникновения аварийных ситуаций, соблюдайте следующие инструкции по эксплуатации, в противном случае это может привести к потере контроля над автомобилем, а также серьезным травмам или смерти людей.

- Используйте указанный тип шин.
- Поддерживайте рекомендуемое давление в шинах.
- При вождении не превышайте предельную скорость или скорость, предусмотренную для используемых шин.
- Зимние шины следует использовать на всех колесах, а не выборочно.

#### ■ Вождение автомобиля с цепями противоскольжения

Чтобы снизить риск возникновения аварийных ситуаций, соблюдайте следующие инструкции по эксплуатации, в противном случае это может привести к небезопасному движению автомобиля, а также серьезным травмам или смерти людей.

- При вождении не превышайте предельную скорость, предусмотренную для используемых цепей противоскольжения.
- Избегайте движения автомобиля по неровным дорогам или дорогам с ямами.
- Избегайте резкого ускорения, резкого поворота и экстренного торможения автомобиля, а также переключения передач, которые вызывают экстренное торможение двигателем.
- Перед входом в поворот сбавьте скорость, чтобы не потерять контроль над автомобилем.

5-1. Аудиосистема (тип А).....	266
Основная операция .....	266
5-2. Музыка (тип А).....	271
Воспроизведение музыки.....	271
5-3. Радио (тип А).....	272
Включение радио.....	272
5-4. Bluetooth-телефон (тип А).....	273
Функция телефона Bluetooth.....	273
5-5. Мультимедийные устройств (тип А) .....	276
Воспроизведение видео и фотографии .....	276
5-6. Календарь (тип А) .....	277
Просмотр календаря .....	277
5-7. Интерфейс внешнего устройства... ..	278
Интерфейс USB .....	278
5-8. Настройка аудиосистемы .....	282
Настройка .....	282
5-9. Аудиосистема (тип В).....	288
Основная операция .....	288
5-10. Центр приложений (тип В) .....	293
Функция обслуживания приложений .....	293
5-11. Система голографического изображения.....	330
Функция голографического изображения .....	330

## 5-1. Аудиосистема (тип А).

### Основная операция

#### Главный интерфейс

Когда замок зажигания или переключатель "Старт/Стоп" двигателя находятся в режиме ON, интерфейс аудиосистемы автоматически переходит в основной интерфейс.

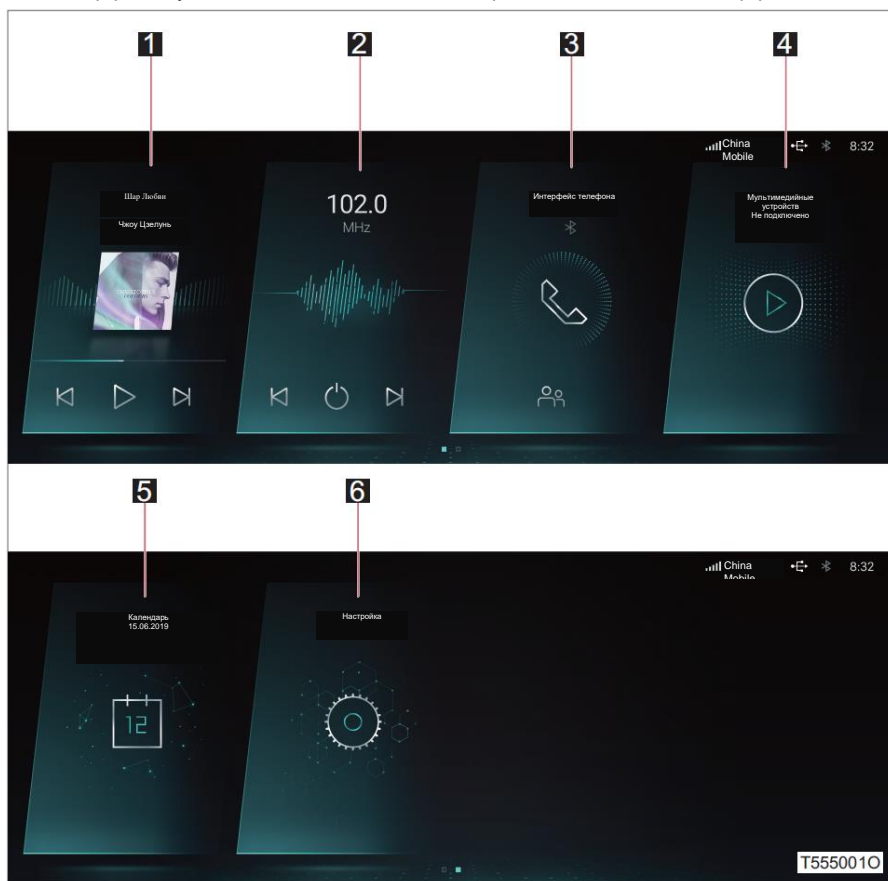

Номер	Функции	См. P
1	Музыка	P.271
2	Радио	P.272
3	Интерфейс телефона	P.273
4	Мультимедийные устройств	P.276
5	Календарь	P.277
6	Настройка	P.282

Предупредительные сообщения:

- Верхний правый угол основного интерфейса представляет собой строку состояния, при активации соответствующей функции в строке состояния будет отображаться соответствующий значок.
- Изображение приборной панели приведено только для справки, просьба ссылаться на фактическую приборную панель.

#### Включение и отключение аудиосистемы

##### ■ Включение

Когда замок зажигания или переключатель "Старт/Стоп" двигателя находятся в режиме ON, включается аудиосистема.

##### ■ Отключение

Выключите зажигание или переключатель "Старт/Стоп" двигателя, откройте дверь со стороны водителя, и аудиосистема выключится.

#### Настройки громкости

Способ 1: Отрегулируйте громкость с помощью переключателя аудиосистемы на рулевом колесе (см.P.269)

Способ 2: Отрегулируйте громкость через настройки звука (см.P.282)

Способ 3: Отрегулируйте громкость через всплывающее меню справа (см.P.268)

## 5-1. Аудиосистема (тип А).

### Выпадающее меню справа

Проведите пальцем от левого края экрана, чтобы открыть выпадающее меню справа.

Доступна функция регулировки громкости и яркости. Также можете включить/выключить функцию Bluetooth. Коснитесь значка переключения на экране, чтобы выключить экран, и дважды щелкните по экрану, чтобы включить его.

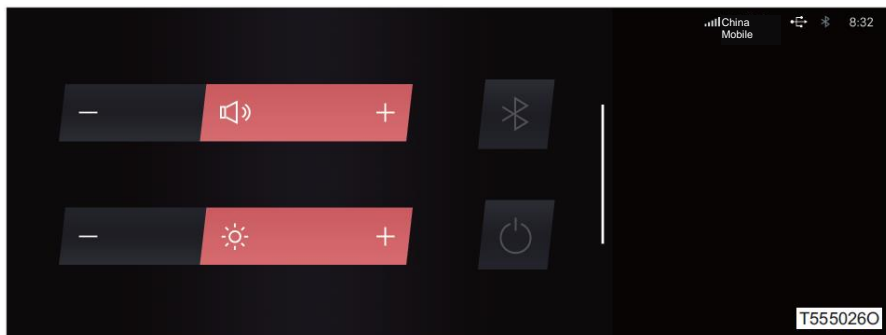

#### ■ При использовании мобильного телефона

Если в процессе работы аудиосистемы в салоне автомобиля и рядом с ним используется мобильный телефон, динамики аудиосистемы могут издавать шумовые помехи.

### ВНИМАНИЕ

#### ■ Не допускайте низкого заряда аккумулятора

- После остановки двигателя, если вы не используете аудиосистему, отключите ее.
- Низкий заряд батареи повлияет на работу аудиосистемы и вы не сможете ее запустить.

#### ■ Не допускайте повреждений аудиосистемы

- Будьте внимательны и не проливайте напитки или прочие жидкости на аудиосистему. Если внутрь аудиосистемы попала жидкость или прочие предметы, немедленно отключите питание и обратитесь в центр продаж и обслуживания FAW Car.
- Не проводите ремонт, демонтаж или модификацию аудиосистемы самостоятельно. При обнаружении неисправности, отключите аудиосистему и обратитесь в центр продаж и обслуживания FAW Car.

## Переключатели управления аудиосистемой на рулевом колесе

Некоторыми функциями аудиосистемы можно управлять с помощью переключателей управления аудиосистемой на рулевом колесе.

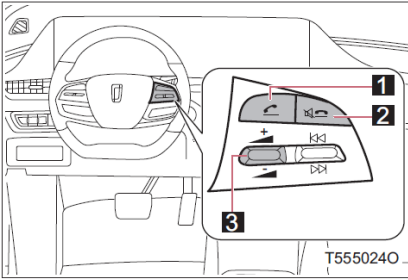

- 1** Прием входящего вызова через Bluetooth  
При подключении Bluetooth: короткое нажатие - прием входящего вызова, длительное нажатие - повторный набор последнего вызова.

При неподключенном Bluetooth: длительное нажатие позволяет перейти в интерфейс "Настройки Bluetooth".

- 2** Беззвучный режим/сброс звонка через Bluetooth

При сбросе звонка: короткое нажатие переводит аудиосистему на беззвучный режим, повторное короткое нажатие отключает беззвучный режим.

При наборе номера или разговора по телефону: сделайте короткое нажатие, чтобы завершить вызов.

- 3** Кнопка увеличения/уменьшения громкости  
Кнопка вверх: увеличение громкости  
Кнопка вниз: уменьшение громкости

- 4** Кнопка вверх/вниз

Кнопка вверх:

В режиме радио, если в избранном имеются радиостанции, данная кнопка используется для переключения на предыдущую радиостанцию. Если в избранном отсутствуют какие-либо радиостанции, выполняется поиск доступной радиостанции.

В режиме музыка/мультимедиа короткое нажатие - переключение на предыдущую музыку/видео/изображение, длительное нажатие - быстрая перемотка вперед (кроме музыки через Bluetooth).

Кнопка вниз:

В режиме радио, если в избранном имеются радиостанции, данная кнопка используется для переключения на следующую радиостанцию. Если в избранном отсутствуют какие-либо радиостанции, выполняется поиск доступной радиостанции.

В режиме музыка/мультимедиа, короткое нажатие - переключение на предыдущую музыку/видео/изображение, длительное нажатие - быстрая перемотка назад (кроме музыки через Bluetooth).

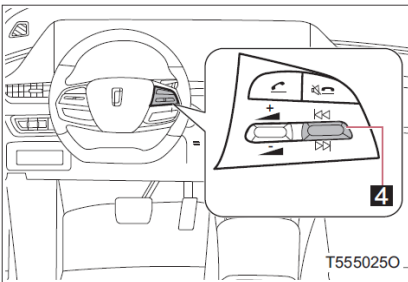



### ПРЕДУПРЕЖДЕНИЕ

■ Снизьте риск возникновения несчастных случаев

Будьте предельно осторожны при использовании переключателей управления аудиосистемой на рулевом колесе.

### Информационный экран

Информационный сенсорный экран обеспечивает водителю более комфортное и быстрое вождение автомобиля. Изображение информационных экранов, представленных в данной главе приведены только для справки, просьба ссылаться на фактический информационный экран.

■ Не допускайте повреждения информационного экрана.

- Не прикасайтесь к экрану острыми или угловатыми твердыми предметами, в противном случае это может привести к повреждению экрана.
- Не разбрызгивайте очиститель непосредственно на экран, поскольку попадание жидкости внутрь устройства может привести к повреждению электронных компонентов.
- При очистке поверхности экрана используйте мягкую ткань, не используйте разбавленные или прочие химические чистящие средства.

■ При использовании информационного экрана

- Использование солнцезащитных очков влияет на четкость и яркость экрана. В данном случае измените угол обзора или снимите солнцезащитные очки.
- Не подвергайте экран воздействию солнечных лучей в течение длительного периода времени.
- Не подвергайте экран воздействию влаги, пыли, копоти и т.д.

## Воспроизведение музыки

В главном интерфейсе нажмите [Музыка], чтобы войти в интерфейс музыки. Интерфейс музыки включает интерфейс воспроизведения музыки через Bluetooth и интерфейс воспроизведения музыки через USB.

### Bluetooth музыка

После успешного сопряжения мобильного телефона и информационно-развлекательной системы в автомобиле посредством Bluetooth, в интерфейсе музыки нажмите [Bluetooth музыка], чтобы войти в интерфейс воспроизведения музыки через Bluetooth.

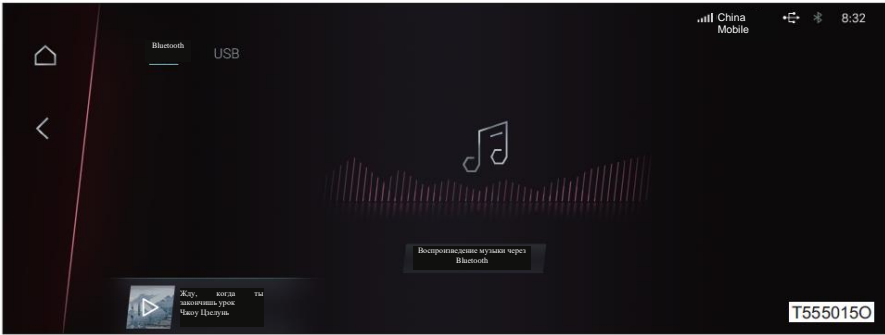

### USB музыка

После подключения USB, в интерфейсе музыки нажмите [USB музыка], чтобы войти в интерфейс воспроизведения музыки через USB.

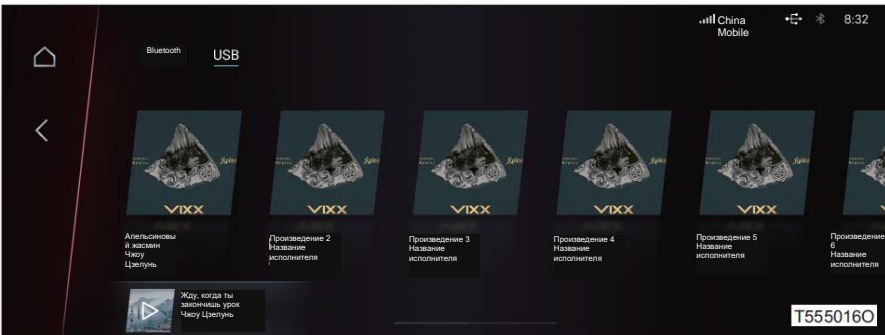



## 5-3. Радио (тип А)

### Включение радио

**В главном интерфейсе нажмите [Радио], чтобы войти в интерфейс радио.**

Коснитесь в интерфейсе  для отключения радио, повторно коснитесь данного переключателя для включения радио.

Коснитесь [Автоматический поиск станций] для поиска радиостанций, после завершения поиска станция с наиболее сильным сигналом будет автоматически отображаться в списке по умолчанию.

В интерфейсе нажмите ИЛИ, чтобы начать поиск предыдущей  или  следующей доступной радиостанции. Коснитесь в интерфейсе для добавления радиостанции в избранное . Шкала прокрутки позволяет вручную поймать радиостанцию.

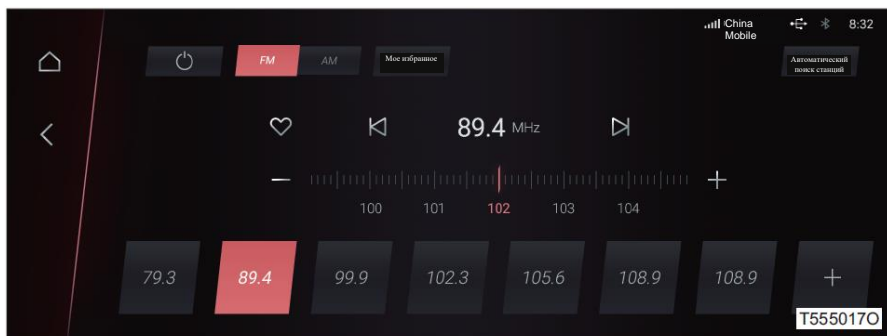

**Функция телефона Bluetooth**

Выполните сопряжение и подключите мобильный телефон к автомобилю посредством Bluetooth. Наличие функции телефонной книги, журнала вызовов, клавиатуры набора номера, которые просты в использовании.

**Сопряжение по Bluetooth**

При первом подключению к главному компьютеру требуется сопряжение по Bluetooth, после успешного сопряжения системные функции можно использовать в обычном режиме.

**Шаги 1** Включите Bluetooth аудиосистемы. (см.Р.282)

**Шаги 2** Включите Bluetooth мобильного телефона.

**Шаги 3** В интерфейсе настроек Bluetooth информационно-развлекательной системы в автомобиле нажмите [Добавить устройство].

**Шаги 4** В мобильном телефоне выберите имя информационно-развлекательной системы в автомобиле для сопряжения, на мобильном телефоне и информационно-развлекательной системе в автомобиле отобразится сообщение о сопряжении, после подтверждения сопряжения подключение мобильного телефона к информационно-развлекательной системе в автомобиле будет завершено.

**Функция телефона**

После успешного сопряжения мобильного телефона и информационно-развлекательной системы посредством Bluetooth, нажмите [Телефон] в главном интерфейсе, чтобы войти в интерфейс Bluetooth-телефона. Интерфейс Bluetooth-телефона включает в себя список вызовов, панель набора номера и адресную книгу.

■ **Журнал вызовов**

Нажмите  в интерфейсе телефона, чтобы войти в интерфейс журнала вызовов. В интерфейсе телефона выберите меню всех звонков/не принятых звонков/набранных номеров, чтобы войти в соответствующий интерфейс.

В интерфейсе всех звонков/не принятых звонков/набранных номеров, дата и время отображаются в хронологическом порядке.

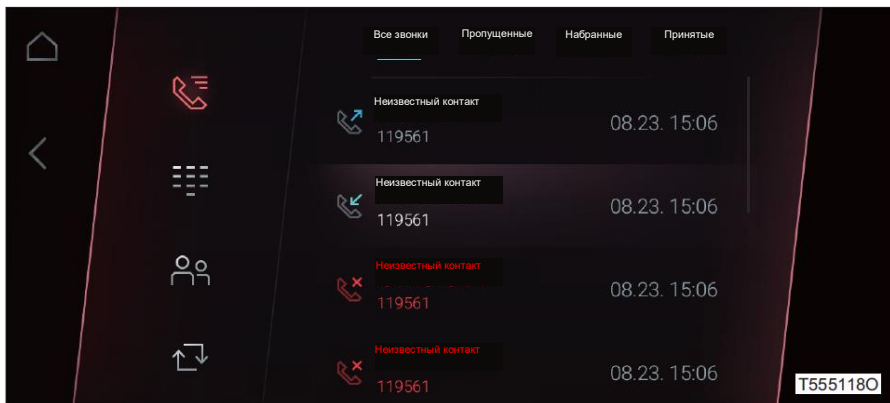

## 5-4. Bluetooth-телефон (тип А)

### ■ Клавиатура для набора номера

Нажмите , чтобы отобразить клавиатуру набора номера.

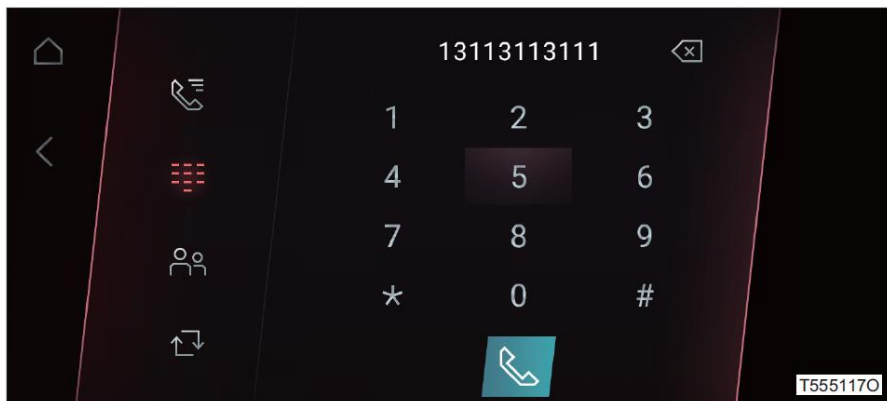

### ● Адресная книга

Нажмите  в интерфейсе телефона, чтобы войти в интерфейс адресной книги.

Нажмите  в интерфейсе контакты, чтобы открыть избранные контакты. Нажмите [Избранное] в интерфейсе адресной книги, чтобы просмотреть историю вызовов.

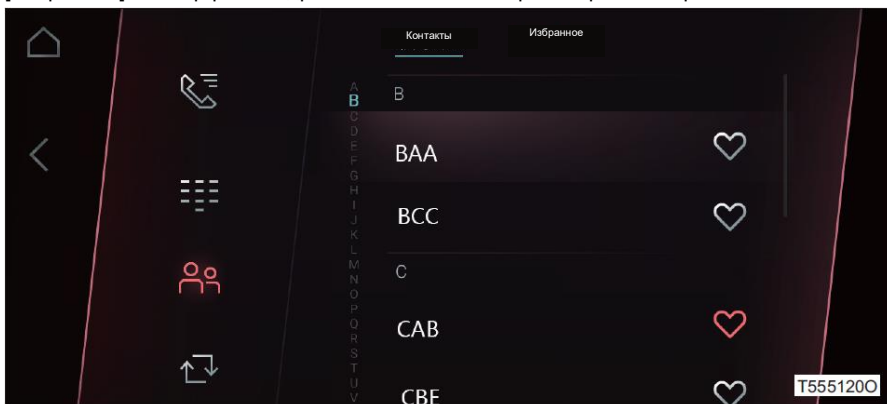

- Другие устройства Bluetooth были отключены от основного устройства во время подключения  
После установления соединения между основным устройством и другими устройствами, повторно подключите текущий мобильный телефон.
- Защита конфиденциальности  
Адресная книга и журнал вызовов каждого мобильного телефона отображаются только после успешного подключения мобильного телефона. Если мобильный телефон не подключен, просмотр адресной книги и журнала вызовов невозможен



**ПРЕДУПРЕЖДЕНИЕ**

- В процессе вождения  
Не используйте мобильный телефон и не подключайтесь к системе Bluetooth.



**ВНИМАНИЕ**

- Когда выходите из автомобиля,  
Не оставляйте мобильный телефон в салоне автомобиля. В противном случае это может привести к повреждению мобильного телефона по причине увеличения температуры внутри салона автомобиля.

## 5-5. Мультимедийные устройств (тип А)

### Воспроизведение видео и фотографии

Функция "Мультимедиа" может использоваться после подключения USB-устройства. После подключения USB автоматически считываются изображения и видеофайлы с соответствующего устройства.

Файлы можно классифицировать по типу, изображения и видео, а также можно сортировать по имени (в алфавитном порядке), дате и размеру.

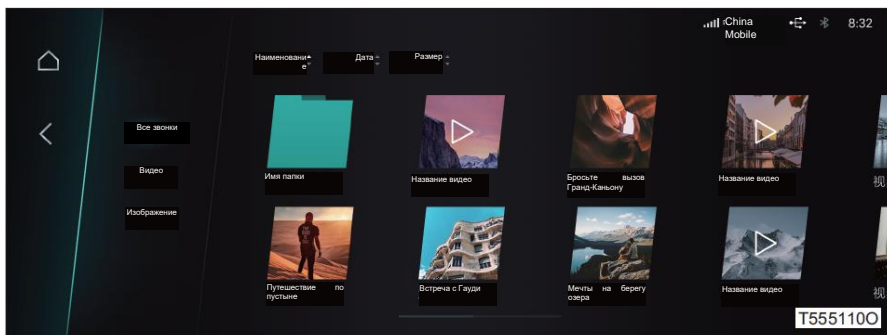

## Просмотр календаря

Нажмите [Календарь] на главном экране, чтобы перейти в интерфейс календаря.

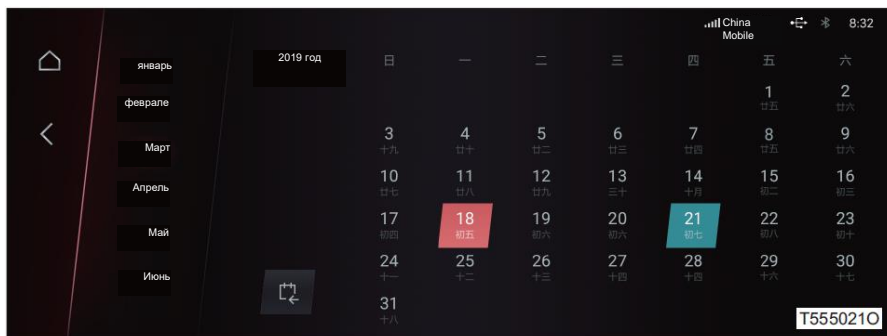

## 5-7. Интерфейс внешнего устройства

### Интерфейс USB

Подключите USB-устройство к USB-интерфейсу и используйте аудиосистему после перехода в соответствующий режим.

#### Подключение с помощью USB-интерфейса

##### ◆ Тип А

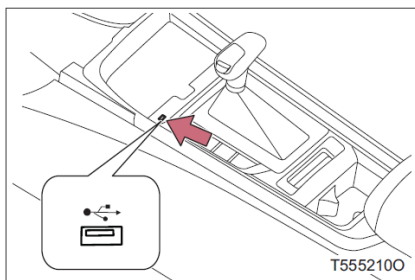

- USB-устройство  
Подключите USB-устройство к USB-интерфейсу.
- Мобильный телефон  
Подключите мобильный телефон к USB-интерфейсу с помощью дата-кабеля для мобильного телефона.

##### ◆ Тип В

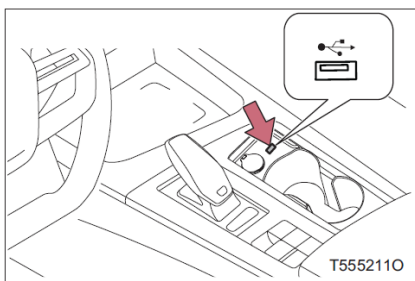

- USB-устройство  
Подключите USB-устройство к USB-интерфейсу.
- Мобильный телефон  
Подключите мобильный телефон к USB-интерфейсу с помощью дата-кабеля для мобильного телефона.

■ **Функция зарядки через USB-интерфейс**

После включения аудиосистемы USB-интерфейс может использоваться для функции зарядки USB-устройств.

■ **Требования к воспроизведению файлу через USB**

- Требования к музыкальным файлам USB

Формат	MP3	WMA	AAC	FLAC	APE
Расширение файла	.mp3	.wma	.m4a	.flac	.ape
	.MP3	.wma	.M4A		

- **Формат MP3**

Формат данных: в соответствии с ISO/IEC 11172-3 и 13818-3, MPEG1 AUDIO LAYER III, MPEG2 AUDIO LAYER III, MPEG 2.5.

Скорость передачи данных: 32 ~ 320 кбит/с (MPEG1 AUDIO LAYER III); 8 ~ 160 кбит/с (MPEG2 AUDIO LAYER III); 8 ~ 160 кбит/с (MPEG 2.5).

Частота дискретизации: 44,1/48/32 кГц (MPEG1 AUDIO LAYER III); 22,05/24/16 кГц (MPEG2 AUDIO LAYER III); 11,025/12/8 кГц (MPEG 2.5).

Формат тега: Версия 1.0/1.1.

- **Формат WMA**

Формат данных: Ver7, Ver8, Ver9 (стандартный).

Скорость передачи данных: 32 ~ 320 кбит/с.

Частота дискретизации: 44,1/48/32 кГц (ВЫС); 16/22,05 кГц (СРЕД); 8/11,025 кГц (НИЗК).

Формат тэгов: ASF-HEADER.

- **Формат AAC**

Формат данных: MPEG4 AAC-LC (AAC Low Complexity) в соответствии с ISO/IEC 14496-3 и 13818-7.

Скорость передачи данных: 16 ~ 320 кбит/с.

Частота дискретизации: 8/11,025/12 кГц; 16/22,05/24 кГц; 32/44,1/48 кГц.

Формат тэгов: iTunes-Tag.

- Режимы звукового канала: стерео/комбинированный стерео/двухканальный/моно.

## 5-7. Интерфейс внешнего устройства

- Требования к видеофайлам USB

Формат	MP4	MPG	M4V	AVI	MOV	MKV	FLV	3GP
Расширение файла	.mp4	.mpg	.m4v	.avi	.mov	.mkv	.flv	.3gp
	.MP4	.mpg	.M4V	.avi	.mov	.mkv	.flv	.3GP

- Форматы кодирования видео: H.264, DIVX, XVID, MPEG1, MPEG2, MPEG4, H.265.
- Разрешение видео: 720x480 или выше.
- Скорость передачи видео: 4 Мбит/с или выше (2 Мбит/с для формата MPEG1, 8 Мбит/с для формата MPEG2).
- Частота кадров видео: 30FPS или выше.

- Требования к файлам изображений USB

Формат	JPEG	BMP	PNG
Расширение файла	.jpeg	.bmp	.png
	.JPEG	.BMP	.PNG



### ПРЕДУПРЕЖДЕНИЕ

- **В процессе вождения**

Не подключайте устройство и не используйте его кнопки управления.

**ВНИМАНИЕ****■ Интерфейс USB**

- Обязательно поддерживайте чистоту интерфейса. Попадание постороннего предмета или жидкости в интерфейс может привести к неисправности аудиосистемы.
- Не вставляйте сильноточные USB-устройства, кроме USB-накопителей и мобильных телефонов, например, переносные жесткие диски, переносные аккумуляторы и т.д.

**■ Не допускайте разрядку аккумулятора**

Не используйте USB-интерфейс в течение длительного времени при остановке двигателя или работе на холостом ходу.

**■ Дата-кабель для мобильного телефона**

Рекомендуется использовать стандартный дата-кабель от мобильного телефона для подключения в целях обеспечения стабильности подключения.

**■ Функция зарядки**

Не гарантируется совместимость данной аудиосистемы со всеми типами мобильных телефонов. После зарядки некоторых мобильных телефонов возможны нарушения при чтении.

**■ Не допускайте повреждений USB-устройств**

- Не оставляйте USB-устройства в салоне автомобиля. Возможно повышение температуры в салоне автомобиля, что приведет к повреждению устройства.
- Не храните в USB-устройстве файлы, которые вызывают помехи функции распознавания системы.
- При подключении USB-устройства не сдавливайте его и не прилагайте к нему чрезмерных усилий.
- Не совершайте многократное подключение и отключение USB-устройства.

### Настройка

#### ◆ Тип А

Нажмите [Настройки] в главном интерфейсе, чтобы войти в интерфейс настроек.

#### ◆ Тип В

Коснитесь [Настройки] в Центре приложений для перехода в интерфейс настроек.

Предупредительные сообщения:

Функции аудио различаются в зависимости от конфигурации автомобиля, обратите внимание на стандарты конкретного автомобиля.

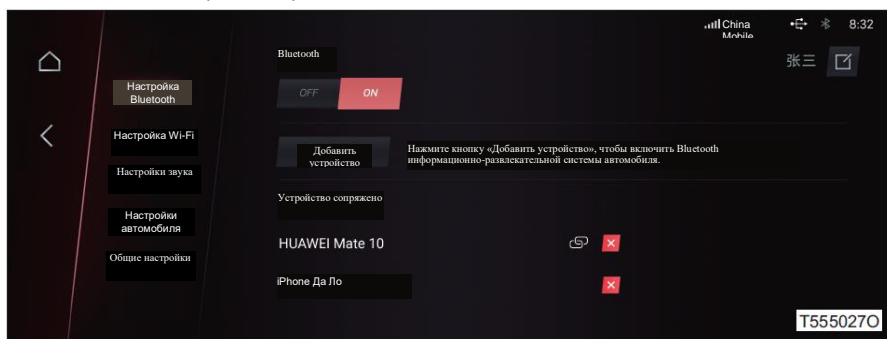

### Настройка Bluetooth

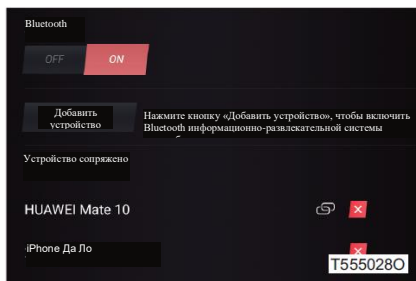

в интерфейсе настроек выберите [Настройки Bluetooth], чтобы войти в интерфейс настроек Bluetooth.

В интерфейсе настроек Bluetooth вы можете включать или выключать Bluetooth, добавлять устройства Bluetooth, изменять имя устройства Bluetooth и управлять сопряженными устройствами.

Напоминание:

Имя Bluetooth можно изменить только при включенном Bluetooth.

## Настройка Wi-Fi\*

В интерфейсе настроек, выберите [Настройки Wi-Fi], чтобы войти в интерфейс настроек Wi-Fi. Настройки Wi-Fi включают подключение к Wi-Fi и точку доступа Wi-Fi.

### ■ Подключение к Wi-Fi

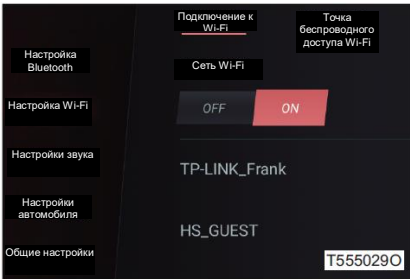

В интерфейс настроек Wi-Fi, вы можете включать/выключать Wi-Fi.

Для подключения к Wi-Fi, используйте список доступных сетей.

### ■ Точка беспроводного доступа Wi-Fi

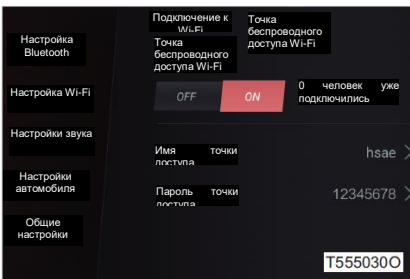

Можно включить и отключить точку доступа Wi-Fi.

Отображается количество подключенных в данный момент устройств (количество людей), имя точки доступа и пароль точки доступа.

Можно изменить имя точки доступа и пароль точки доступа.

## 5-8. Настройка аудиосистемы

### Настройки звука

В интерфейсе настроек, выберите [Настройки звука], чтобы войти в интерфейс настройки звука. Настройки звука включают настройку громкости и настройку звуковых эффектов.

#### ■ Настройка громкости

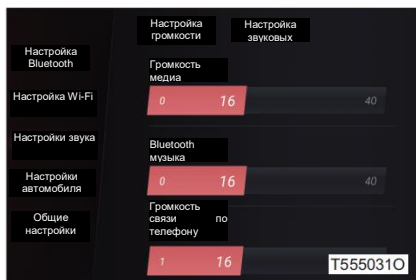

В интерфейсе "Настройка громкости" можно отрегулировать громкость мультимедиа, музыку Bluetooth, громкость вызова и громкость речевых технологий.

Включение/отключение переключателя музыки.

Громкость звука отображаемой информации автомобиля можно настроить на 1 или 2.

Громкость медиа во время парковки\* можно установить на беззвучный, затухающий или нормальный режимы.

Компенсация громкости в зависимости от скорости автомобиля может быть настроена на «Выкл.», «1», «2» или «3».

#### ■ Настройка звуковых эффектов

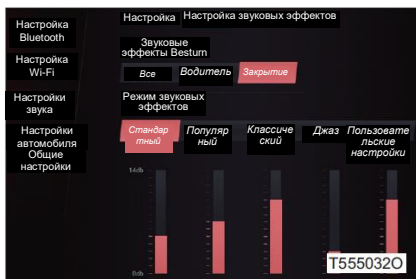

В интерфейсе "Настройка звуковых эффектов" звуковые эффекты Arkamys3D можно установить для всех пассажиров, для водителя и отключить.

Можно включить/отключить виртуальный сабвуфер. Режим звуковых эффектов можно установить как стандартный, поп, классика и джаз, а также можно настроить пользовательские звуковые эффекты.

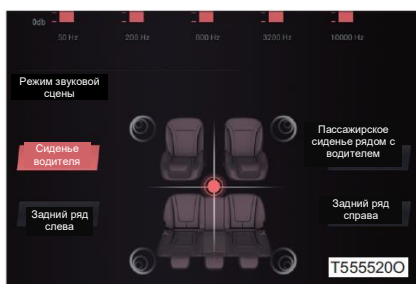

Режим звуковой сцены можно настроить для сиденья водителя, сиденья переднего пассажира, левого заднего сиденья и правого заднего сиденья.

## Настройки автомобиля

В интерфейсе настроек выберите [Настройки автомобиля], чтобы войти в интерфейс настроек автомобиля. Настройки автомобиля включают в себя настройки безопасности, настройки комфорта и настройки освещения.

### ■ Настройки безопасности

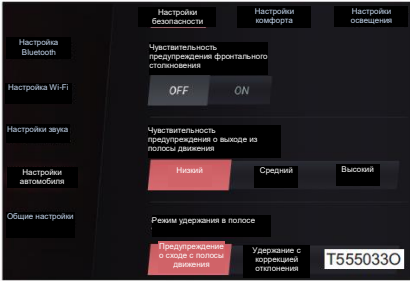

Вы можете включить/выключить чувствительность предупреждения о лобовом столкновении\*, распознавание дорожных знаков\*, автоматическое крепление и т.д. Также можно выполнить сброс давления в шинах.

После включения чувствительности предупреждения фронтального столкновения можно настроить ее на низкую, среднюю или высокую чувствительность.

Предупреждение о выходе из полосы движения можно установить на низкую, среднюю или высокую чувствительность. Режим удержания в полосе можно установить на предупреждение о выходе из полосы, удержание с коррекцией отклонения и удержание в центральном положении.

### ■ Настройки комфорта

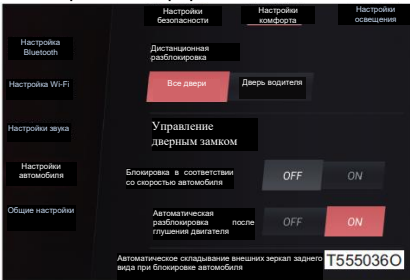

Режим дистанционной разблокировки можно настроить на все двери или дверь водителя автомобиля.

В настройках управления дверным замком можно включить/отключить функцию блокировки дверей в зависимости от скорости автомобиля, функцию автоматической разблокировки после глушения двигателя. Можно включить/отключить автоматическое складывание внешних зеркал заднего вида при блокировке автомобиля, функцию приветствия и прощания\*, дистанционное управление стеклоподъемниками и прочие функции.

Также можно установить высоту открытия двери багажника\*.

### ■ Настройки освещения

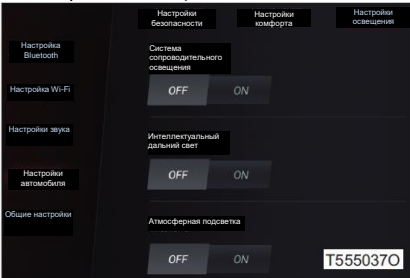

Можно включить/выключить «Следуй за мной», «Умный дальний свет»\*, «Декоративную подсветку»\*.

После включения системы сопроводительного освещения можно настроить продолжительность горения.

## 5-8. Настройка аудиосистемы

### ■ Контроль состояния водителя\*

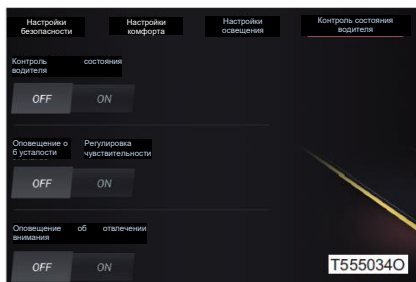

Можно включить/выключить контроль состояния водителя, напоминание об усталости, сообщение об отвлечении внимания, сообщение о неподобающем поведении за рулем, сообщение о распознавании эмоций, сообщение о распознавании движения и другие функции.

После включения напоминания об усталости вы можете установить его чувствительность на низкую, среднюю или высокую.

### Общие настройки

В интерфейсе настроек выберите [Общие настройки], чтобы войти в интерфейс общих настроек. Общие настройки включают настройки дисплея, настройки темы, язык и часы, информацию о версии и сброс к заводским настройкам.

### ■ Настройки дисплея

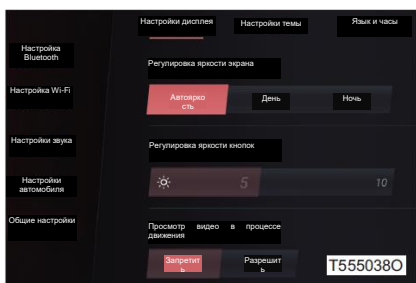

Яркость экрана можно настроить на «автоматическую», «день» и «ночь».

Яркость экрана и яркость кнопок можно отрегулировать на 1-10 уровней.

Доступна функция "Разрешить/запретить" просмотр видеофайлов в процессе движения автомобиля.

Может увеличить/уменьшить яркость 3D-голографического оборудования\*.

### ● Настройки темы

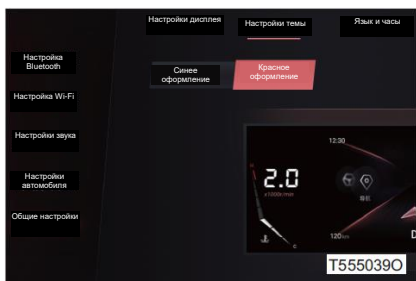

Вы можете установить желаемую тему интерфейса в настройках темы.

### ■ Язык и часы

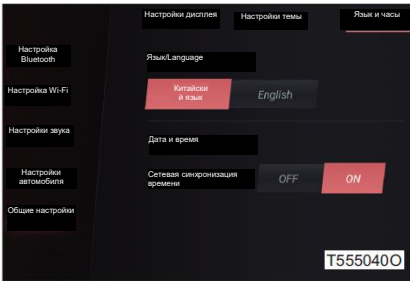

Можно настроить язык, дату и время.

Можно включить/отключить сетевую синхронизацию времени. После отключения сетевой синхронизации времени можно вручную настроить дату и время.

### ■ Сведения о версии

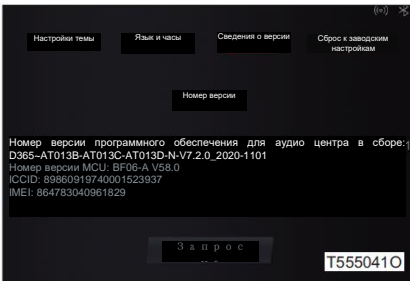

В интерфейсе "Информация о версии" можно проверить номер сборки версии программного обеспечения для аудио и т.д.

Может выполнить запрос на обновление версии и т.д.

### ■ Сброс к заводским настройкам

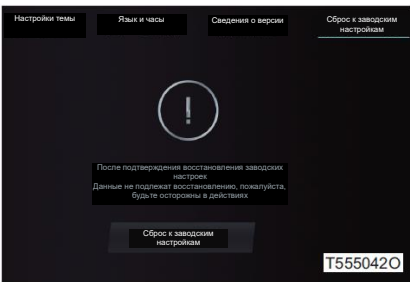

В интерфейсе настроек нажмите [Сброс к заводским настройкам], чтобы выполнить сброс к заводским настройкам.

После подтверждения сброса к заводским настройкам данные не подлежат восстановлению, будьте внимательны при выполнении операций.

Основная операция

Главный интерфейс

Когда переключатель "Старт/Стоп" двигателя находится в режиме ON, аудиосистема автоматически переходит в главный интерфейс.

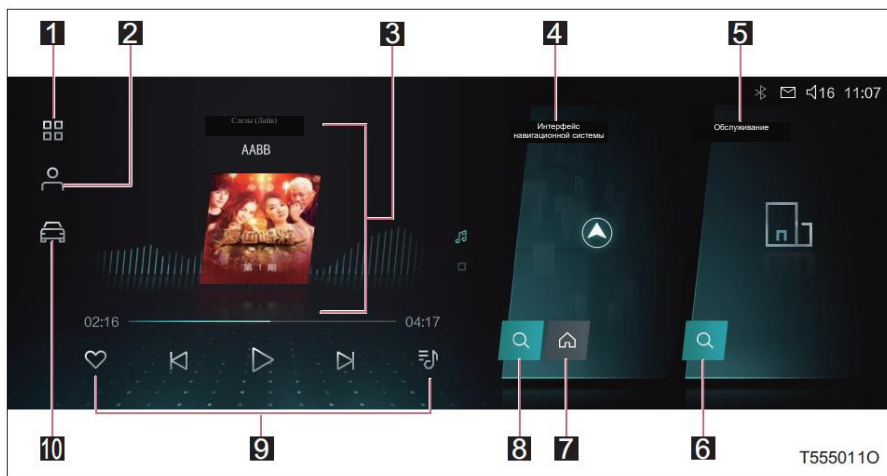

Номер	Функции
1	Войти в Центр приложений (см.Р.293).
2	Перейдите в интерфейс управления учетной записью.
3	Коснитесь данной области для перехода в интерфейс музыки/радио. Прокрутка вверх и вниз позволяет переключаться между музыкой и радио.
4	Войти в интерфейс навигатора (см.Р.316).
5	Войти в интерфейс обслуживания (см.Р.319).
6	Нажмите, чтобы перейти в интерфейс поиска услуг.
7	Касание данной кнопки позволяет немедленно перейти к навигации "Домой".
8	Касание данной кнопки позволяет перейти в интерфейс навигационного поиска для навигации в искомый пункт назначения.

Номер	Функции
9	<p>Основные кнопки управления музыкой/радио.</p> <p>При воспроизведении музыки можно выполнять такие операции, как избранное, предыдущая песня, следующая песня, воспроизведение/пауза, переключение обложки/текста песни и т.д.</p> <p>При воспроизведении радио можно выполнять такие операции, как избранное, предыдущая станция, следующая станция, включение/отключение радио, распознавание песни и т.д.</p>
10	Войти в Настройки (см.Р.282).

Предупредительные сообщения:

- Верхний правый угол основного интерфейса представляет собой строку состояния, при активации соответствующей функции в строке состояния будет отображаться соответствующий значок.
- Изображение приборной панели приведено только для справки, просьба ссылаться на фактическую приборную панель.

#### Включение и отключение аудиосистемы

##### ■ Включение

Аудиосистема включается если переключатель "Старт/Стоп" двигателя находится в режиме ON.

##### ■ Отключение

Выключите переключатель "Старт/Стоп" двигателя, откройте дверь со стороны водителя, и аудиосистема выключится.

#### Настройки громкости

Способ 1: Отрегулируйте громкость с помощью переключателя аудиосистемы на рулевом колесе (см.Р.291)

Способ 2: Отрегулируйте громкость через настройки звука (см.Р.282)

Способ 3: Отрегулируйте громкость через всплывающее меню снизу (см.Р.290)

## 5-9. Аудиосистема (тип В).

### Выпадающее меню

Проведите пальцем вниз от верхнего края дисплея, чтобы открыть выпадающее меню для быстрого включения и выключения WiFi, Bluetooth, точки беспроводного доступа, мобильных данных и т.д., а также для регулировки громкости и яркости.

Нажмите [Переключатель экрана], чтобы отключить экран, и дважды щелкните на экран, чтобы включить его.

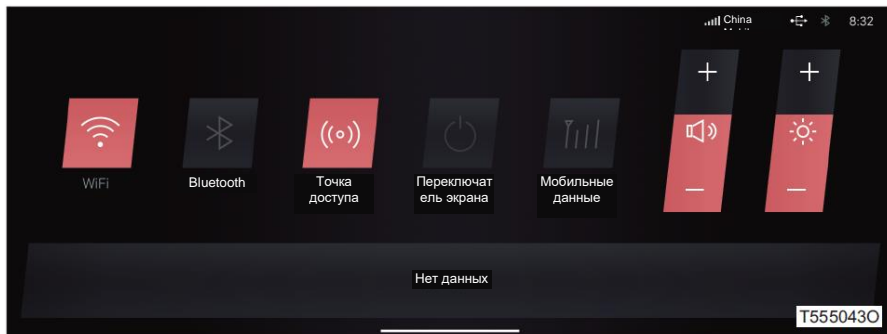

#### ■ При использовании мобильного телефона

Если в процессе работы аудиосистемы в салоне автомобиля и рядом с ним используется мобильный телефон, динамики аудиосистемы могут издавать шумовые помехи.



### ВНИМАНИЕ

#### ■ Не допускайте низкого заряда аккумулятора

- После остановки двигателя, если вы не используете аудиосистему, отключите ее.
- Низкий заряд батареи повлияет на работу аудиосистемы и вы не сможете ее запустить.

#### ■ Не допускайте повреждений аудиосистемы

- Будьте внимательны и не проливайте напитки или прочие жидкости на аудиосистему. Если внутрь аудиосистемы попала жидкость или прочие предметы, немедленно отключите питание и обратитесь в центр продаж и обслуживания FAW Car.
- Не проводите ремонт, демонтаж или модификацию аудиосистемы самостоятельно. При обнаружении неисправности, отключите аудиосистему и обратитесь в центр продаж и обслуживания FAW Car.

## Переключатели управления аудиосистемой на рулевом колесе

Некоторыми функциями аудиосистемы можно управлять с помощью переключателей управления аудиосистемой на рулевом колесе.

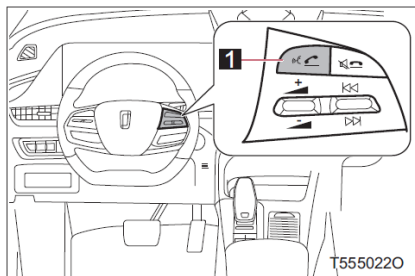

- 1** Распознавание речи\*/ответ по Bluetooth  
 При отсутствии входящего вызова короткое нажатие позволяет перейти к функции распознавания речи.  
 При подключенном Bluetooth короткое нажатие позволяет ответить на вызов. Длительное нажатие позволяет повторно набрать последний номер.  
 При неподключенном Bluetooth длительное нажатие позволяет перейти в интерфейс "Настройки Bluetooth".

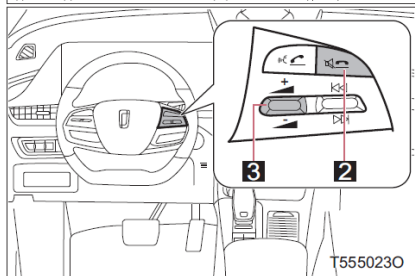

- 2** Беззвучный режим/сброс звонка через Bluetooth  
 При сбросе звонка: короткое нажатие переводит аудиосистему на беззвучный режим, повторное короткое нажатие отключает беззвучный режим.  
 Во время разговора: короткое нажатие завершает вызов.
- 3** Кнопка увеличения/уменьшения громкости  
 Кнопка вверх: увеличение громкости  
 Кнопка вниз: уменьшение громкости

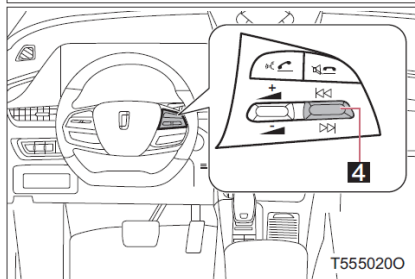

- 4** Кнопка вверх/вниз  
 Кнопка вверх:  
 В режиме радио, если в избранном имеются радиостанции, данная кнопка используется для переключения на предыдущую радиостанцию. Если в избранном отсутствуют какие-либо радиостанции, выполняется поиск доступной радиостанции.  
 В режиме музыка/мультимедиа короткое нажатие - переключение на предыдущую музыку/видео/изображение, длительное нажатие - быстрая перемотка вперед (кроме музыки через Bluetooth).
- Кнопка вниз:  
 В режиме радио, если в избранном имеются радиостанции, данная кнопка используется для переключения на следующую радиостанцию. Если в избранном отсутствуют какие-либо радиостанции, выполняется поиск доступной радиостанции.

В режиме музыка/мультимедиа, короткое нажатие - переключение на предыдущую музыку/видео/изображение, длительное нажатие - быстрая перемотка назад (кроме музыки через Bluetooth).



### ПРЕДУПРЕЖДЕНИЕ

■ Снизьте риск возникновения несчастных случаев

Будьте предельно осторожны при использовании переключателей управления аудиосистемой на рулевом колесе.

### Информационный экран

Информационный сенсорный экран обеспечивает водителю более комфортное и быстрое вождение автомобиля.

Изображение информационных экранов, представленных в данной главе приведены только для справки, просьба ссылаться на фактический информационный экран.

■ Не допускайте повреждения информационного экрана.

- Не прикасайтесь к экрану острыми или угловатыми твердыми предметами, в противном случае это может привести к повреждению экрана.
- Не разбрызгивайте очиститель непосредственно на экран, поскольку попадание жидкости внутрь устройства может привести к повреждению электронных компонентов.
- При очистке поверхности экрана используйте мягкую ткань, не используйте разбавленные или прочие химические чистящие средства.

■ При использовании информационного экрана

- Использование солнцезащитных очков влияет на четкость и яркость экрана. В данном случае измените угол обзора или снимите солнцезащитные очки.
- Не подвергайте экран воздействию солнечных лучей в течение длительного периода времени.
- Не подвергайте экран воздействию влаги, пыли, копоти и т.д.

### Функция обслуживания приложений



Коснитесь   на главном экране для перехода в Центр приложений. Центр приложений - это центр, где собраны приложения для автомобиля, осуществляется вход во все приложения и выбираются все необходимые приложения для входа.

Включает разделы "Настройки", "Bluetooth-телефон", "Личный кабинет", "Голосовой помощник", "Обучение YOMI", "Магазин Besturn", "Управление автомобилем", "Мультимедиа", "Рынок приложений", "Круговой обзор", "Музыка", "Радиостанция", "Навигация", "Обслуживание", "Умный дом", "Календарь", "Автоколонна", "Центр развлечений автомобиля", "Электронное руководство" и т.д.

Длительное нажатие любого приложения позволяет выполнить перемещение и сортировку.

Предупредительные сообщения:

Реальное изображение, в зависимости от конкретного автомобиля функция может обновляться.

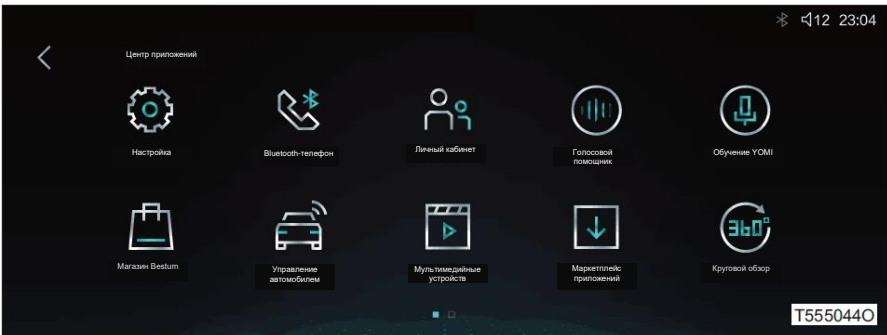

## 5-10. Центр приложений (тип В)

### Bluetooth-телефон

Bluetooth-телефон разработан специально для безопасности и комфорта во время управления автомобилем, водителю не нужно использовать мобильный телефон для совершения звонков; после подключения Bluetooth пользователь может совершать звонки по Bluetooth через голосовые команды или переходом в Bluetooth-телефон.

#### ■ Сопряжение по Bluetooth

При первом подключению к главному компьютеру требуется сопряжение по Bluetooth, после успешного сопряжения системные функции можно использовать в обычном режиме.

**Шаги 1** Включите Bluetooth аудиосистемы. (см.Р.282)

**Шаги 2** Включите Bluetooth мобильного телефона.

**Шаги 3** В интерфейсе настроек Bluetooth информационно-развлекательной системы в автомобиле нажмите [Добавить устройство].

**Шаги 4** В мобильном телефоне выберите имя информационно-развлекательной системы в автомобиле для сопряжения, на мобильном телефоне и информационно-развлекательной системе в автомобиле отобразится сообщение о сопряжении, после подтверждения сопряжения подключение мобильного телефона к информационно-развлекательной системе в автомобиле будет завершено.

#### ■ Функция телефона

После успешного сопряжения мобильного телефона и информационно-развлекательной системы посредством Bluetooth, нажмите [Телефон] в главном интерфейсе, чтобы войти в интерфейс Bluetooth-телефона. Интерфейс Bluetooth-телефона включает в себя список вызовов, панель набора номера и адресную книгу.

##### ● Журнал вызовов

Нажмите  в интерфейсе телефона, чтобы войти в интерфейс журнала вызовов. В интерфейсе телефона выберите меню всех звонков/не принятых звонков/набранных номеров, чтобы войти в соответствующий интерфейс.

В интерфейсе всех звонков/не принятых звонков/набранных номеров, дата и время отображаются в хронологическом порядке.





- Клавиатура для набора номера

Нажмите , чтобы отобразить клавиатуру набора номера.



- Адресная книга

Нажмите  в интерфейсе телефона, чтобы войти в интерфейс адресной книги.

Нажмите  в интерфейсе контакты, чтобы открыть избранные контакты. Нажмите [Избранное] в интерфейсе адресной книги, чтобы просмотреть историю вызовов.

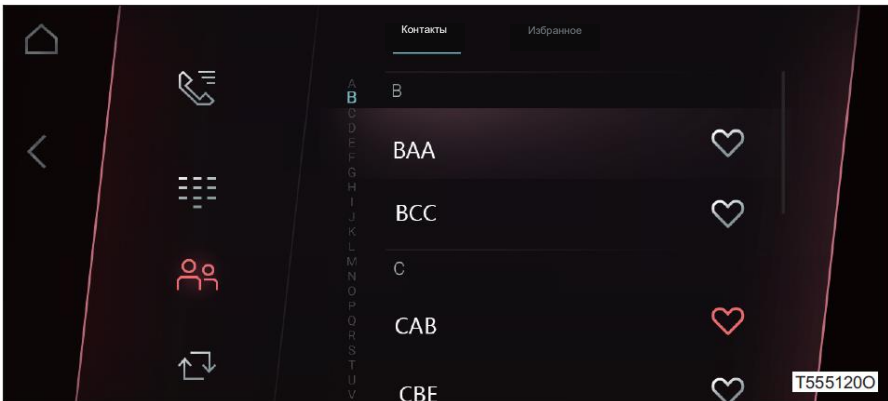

### ■ Автоматическое подключение

- После подключения мобильного телефона к Bluetooth информационно-развлекательного оборудования в автомобиле, если активно отключить / повторно включить переключатель Bluetooth на мобильном телефоне, телефон на Android подключится автоматически, а телефон Apple не подключится автоматически.
- После подключения мобильного телефона к Bluetooth информационно-развлекательного оборудования в автомобиле, если активно отключить / повторно включить переключатель Bluetooth на информационно-развлекательном оборудовании в автомобиле, будет выполнено автоматическое подключение.
- Когда мобильный телефон покидает зону подключения, при возврате в зону подключения (Bluetooth на информационно-развлекательном оборудовании в автомобиле остается включенный) будет выполнено автоматическое подключение.

### ■ Во время подключения другие устройства Bluetooth были отключены от основного устройства

После установления соединения между основным устройством и другими устройствами, повторно подключите текущий мобильный телефон.

### ■ Защита конфиденциальности

Адресная книга и журнал вызовов каждого мобильного телефона отображаются только после успешного подключения мобильного телефона. Если мобильный телефон не подключен, просмотр адресной книги и журнала вызовов невозможен



### ПРЕДУПРЕЖДЕНИЕ

#### ■ В процессе вождения

Не используйте мобильный телефон и не подключайтесь к системе Bluetooth.



### ВНИМАНИЕ

#### ■ Когда выходите из автомобиля

Не оставляйте мобильный телефон в салоне автомобиля. В противном случае это может привести к повреждению мобильного телефона по причине увеличения температуры внутри салона автомобиля.

## Личный кабинет

В разделе "Информация о пользователе" в левой части личного кабинета отображаются аватар пользователя, номер мобильных телефонов, фамилия и имя, история и т.д. В правой части можно управлять такими функциями, как Мои баллы, Центр заданий, Мои заказы, Настройки учетной записи, Обратная связь, Управление QR-кодом и т.д.



■ Персональные данные

Нажмите , чтобы изменить личную информацию, можно сменить имя, пол, возраст.

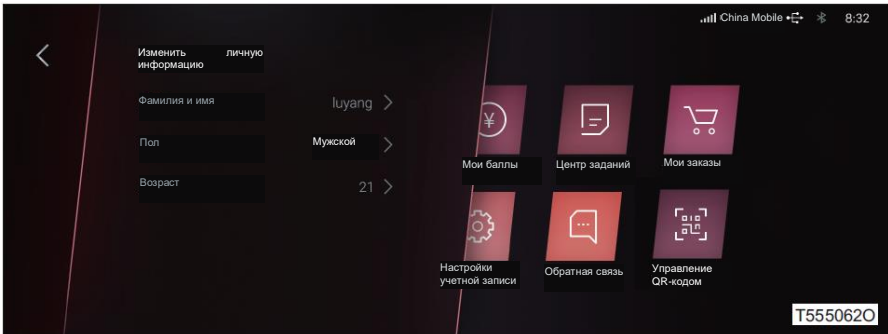

## 5-10. Центр приложений (тип В)

### ■ Мои баллы

В интерфейсе "Мои баллы" слева отображается общее количество баллов, а справа - история баллов, прокруткой вверх и вниз можно просмотреть всю историю.

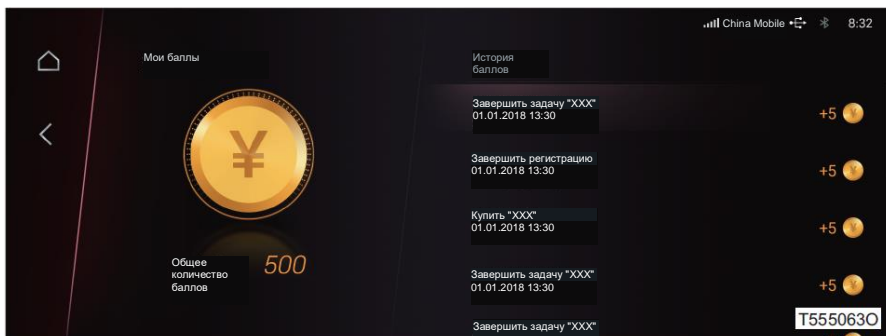

### ■ Центр заданий

В интерфейсе "Центр заданий" слева отображаются задания посещения, коснитесь [Посещение] для завершения ежедневных заданий по посещению; справа отображаются ежедневные задания, задания развития и текущие задания, коснитесь [Перейти к выполнению] для выполнения задания, и после выполнения задания можно получить соответствующие награды в виде баллов.

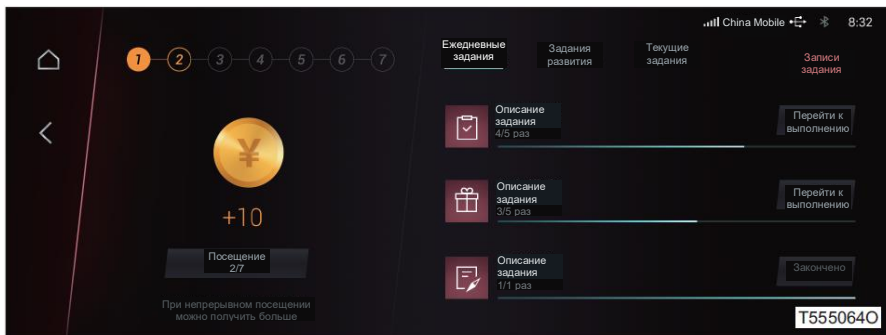

### ■ Мои заказы

В интерфейсе "Мои заказы" можно просмотреть детали заказа системы, выбрать "Ожидается оплата", "Ожидается подтверждение", "Выполнен" или "Закрыт" для переключения списка заказов ниже; можно выполнить немедленную оплату, отмену заказа, повторную оценку, звонок по телефону, переход к предыдущим заказам и прочие операции.

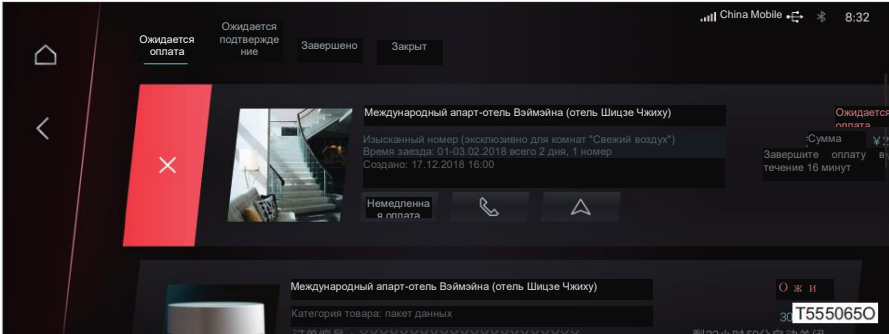

### ■ Настройки учетной записи

В интерфейсе "Настройки учетной записи" слева отображается информация о пользователе (аватар и имя). Коснитесь [Переключить учетную запись] для переключения учетной записи, при касании [Выйти] необходимо ввести пароль учетной записи, после завершения ввода появится всплывающее окно для подтверждения выхода из данной учетной записи, коснитесь кнопки "Выйти" для завершения операции выхода из учетной записи.

Управление с помощью паролей, ключей и лица доступно справа\*.

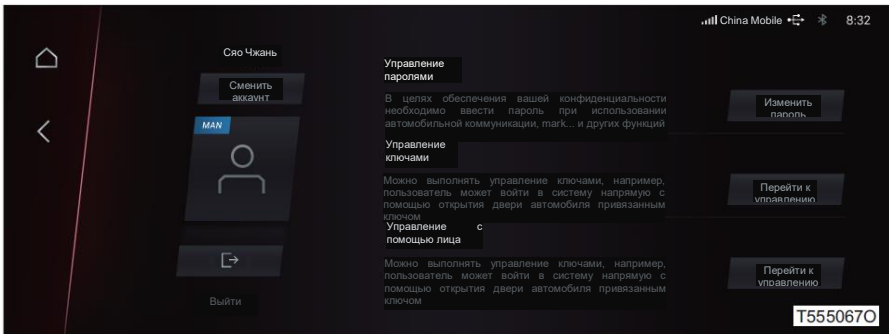

## 5-10. Центр приложений (тип В)

- Управление паролями

На экране управления паролем необходимо ввести текущий пароль, затем нажать [След. шаг] для установки нового пароля, по завершении изменения дважды ввести новый пароль.

Нажмите кнопку "Не помню пароль", чтобы ввести код верификации номера мобильного телефона для установки нового пароля.

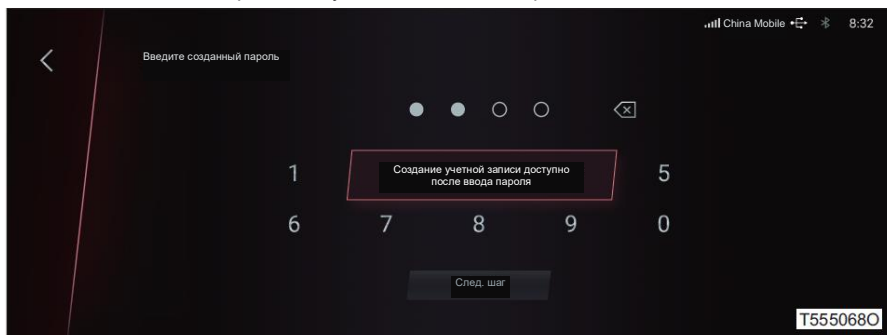

- Управление ключами

В интерфейсе "Управление ключами" можно привязать или отвязать цифровой ключ\* или обычный ключ, при касании кнопки "Привязать или отвязать ключ" необходимо ввести пароль для завершения соответствующей операции.

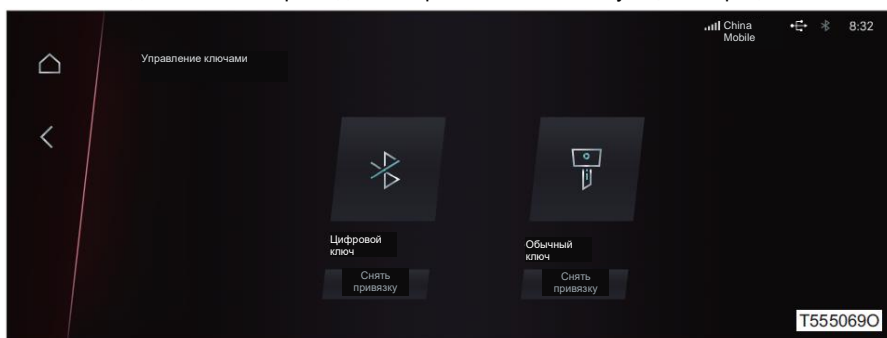

- Управление с помощью лица\*

В интерфейсе управления лицом можно привязать распознавание лица, чтобы пользоваться такими удобными функциями, как оплата лицом. Для привязки следуйте подсказкам.

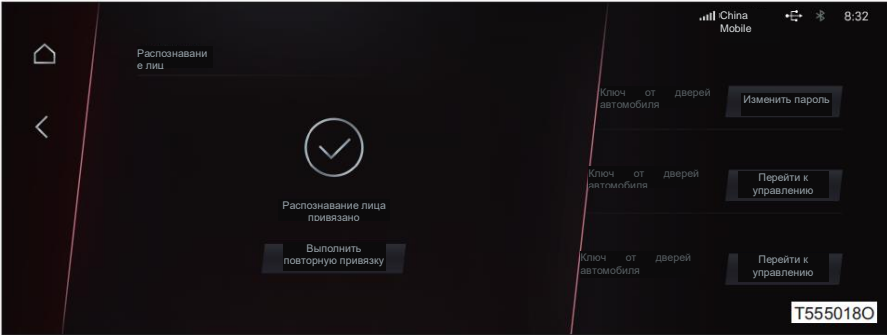

- Обратная связь

В интерфейсе "Обратная связь" можно вручную ввести информацию обратной связи или использовать голосовой ввод, после выбора категории обратной связи коснитесь [Отправить] для отправки информации обратной связи в один клик, полученную информацию обратной связи можно просматривать в разделе "Мои сообщения".

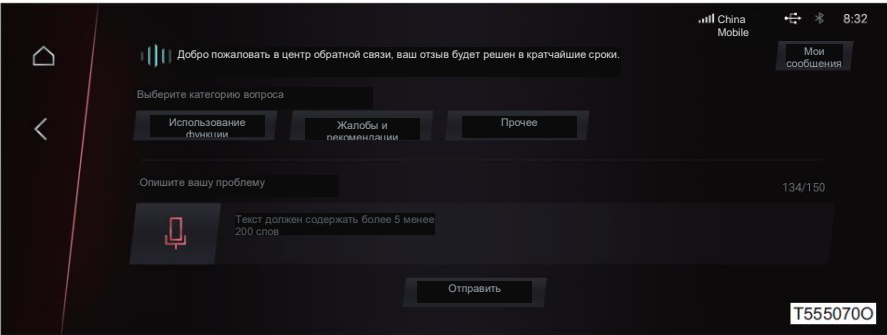

## 5-10. Центр приложений (тип В)

### ■ Управление QR-кодом

В интерфейсе управления QR-кодом вы можете переключаться между цифровым ключом\* и бесконтактными платежными интерфейсами Besturn Yomi и действовать в соответствии с инструкциями, отображаемыми на интерфейсе.

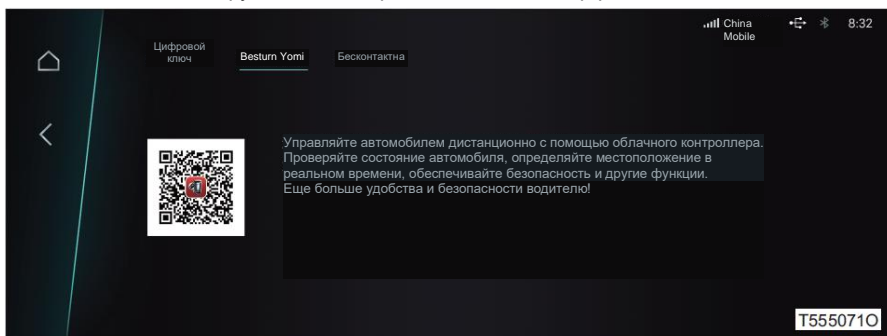

## Голосовой помощник\*

## ■ Переход в интерфейс "Голосовой помощник"

Способ 1: Коснитесь [Голосовой помощник] в Центре приложений.

Способ 2: Активация с помощью слова пробуждения.

Примечание: слово пробуждения можно индивидуально настроить в голосовых настройках.

Способ 3: Через переключатель управления аудиосистемой на рулевом колесе (см.Р.291). Напоминание:

Голосовой ввод "Назад" позволяет отключить активированного голосового помощника.

После активации голосового помощника перейдите в интерфейс "Прослушивание речи", при нормальной работе сети помощник сможет отображать услышанную голосовую информацию в режиме реального времени.

## ■ Голосовые настройки

Коснитесь в правом нижнем углу интерфейса  для перехода в интерфейс "Голосовые настройки".

В интерфейсе "Голосовые настройки" можно установить слово пробуждения DIY, слово ответа на пробуждение, просмотреть или обновить текущую версию и т.д.

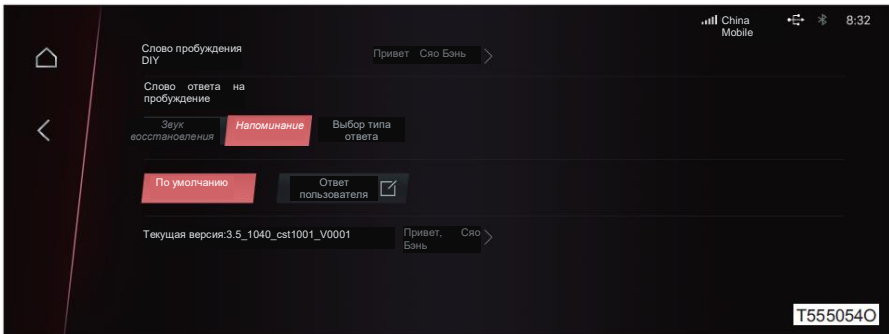

## 5-10. Центр приложений (тип В)

### Обучение YOMI

Коснитесь [Обучение YOMI] в Центре приложений для перехода в интерфейс "Обучение YOMI".

В интерфейсе "Обучение YOMI" можно просмотреть список созданных навыков, а касанием кнопки [Добавить навык] в интерфейсе можно создать пользовательский навык.

Успешно созданными навыками можно управлять голосом (слово пробуждения + соответствующее слово навыка), и YOMI выполнит установку для соответствующего навыка. Например: при слове навыка "Включи мою любимую песню" устанавливается навык для воспроизведения песни - "Белая роза" Исон Чана, затем скажите "Привет, YOMI, включи мою любимую песню", и YOMI автоматически включит песню "Белая роза" Исон Чана.

Коснитесь соответствующего навыка в интерфейсе "Обучение YOMI" для перехода в интерфейс сведений о навыке, где отображаются навыки, которые необходимо выполнить, и порядок их выполнения.

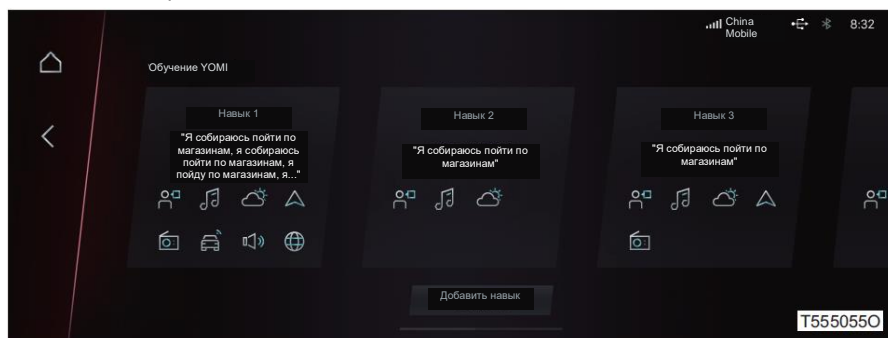

Коснитесь [Добавить навык] в интерфейсе голосового обучения для перехода в интерфейс создания навыка, в поле ввода можно ввести соответствующие слова пробуждения для навыка. Также можно ввести голосом. Коснитесь [+] для создания навыка выполнения.

После добавления слов пробуждения для навыка и навыка выполнения коснитесь [Сохранить] для завершения создания навыка.

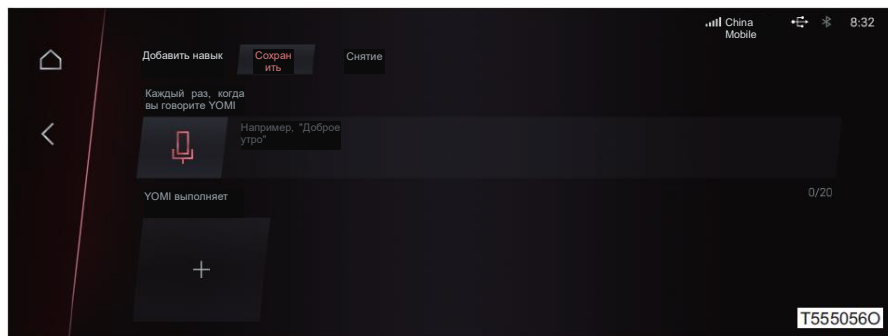

## Магазин Bestum

Магазин Bestum - это онлайн-магазин, где можно обменять баллы на виртуальные товары. Включает разделы "Персонализированные темы", "Голографическое изображение"\*, "Магазин трафика", "Мои покупки" и т.д.

■ Персонализированные темы

Можно приобрести персонализированные темы или просмотреть системные темы и голосовые тоны. Можно отсортировать по общему порядку, объему продаж, новинкам, цене за баллы, цене за деньги и т.д. Коснитесь [Купить], чтобы приобрести выбранный товар, коснитесь [Попробовать], чтобы попробовать выбранный товар.

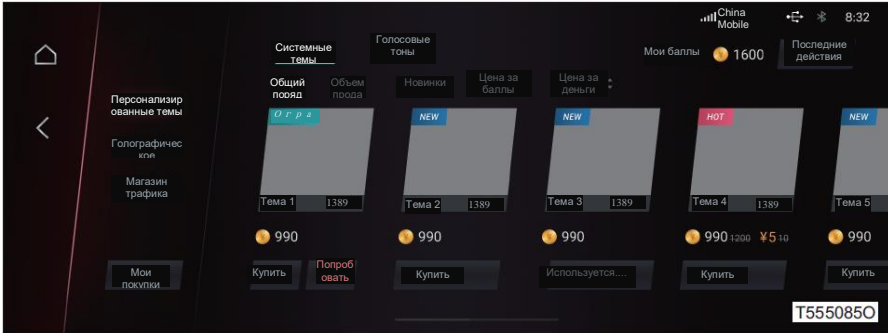

■ Голографическое изображение\*

В интерфейсе с голографическим изображением можно произвести сортировку по комплексному показателю, продажам, последним выставлениям на продажу, цене при покупке за баллы, цене при покупке за деньги и т.д. Нажмите [Купить], чтобы совершить покупку, нажмите [Использовать], чтобы использовать товар. Нажмите кнопку загрузки, чтобы загрузить ресурс продукции.

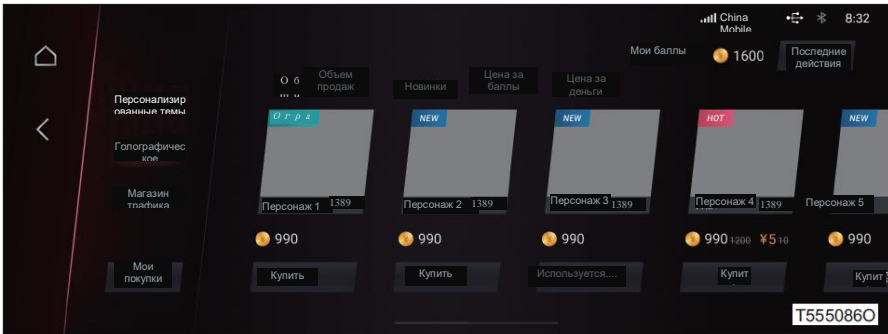

## 5-10. Центр приложений (тип В)

Выбрав персонажа для приобретения, выберите на экране персонажа костюм, который вы хотите приобрести.

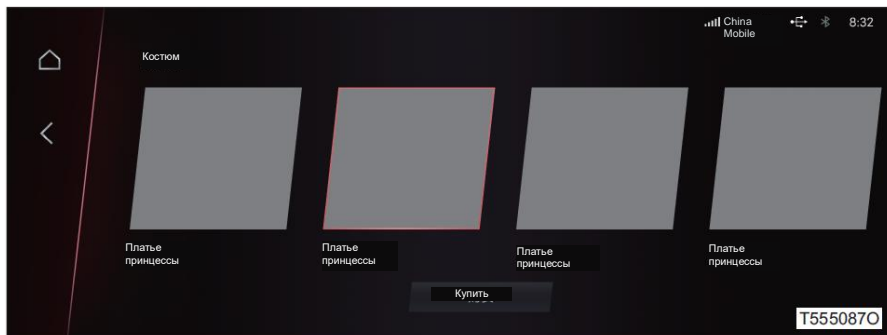

### ■ Магазин трафика

В разделе "Магазин трафика" можно просмотреть общий трафик и доступный трафик. Используйте баллы для обмена или наличные для покупки соответствующего трафика.

Можно просмотреть разные пакеты трафика, при выборе товара коснитесь [Купить] для приобретения трафика, приобретенный трафик начнет действовать после израсходования текущего трафика.

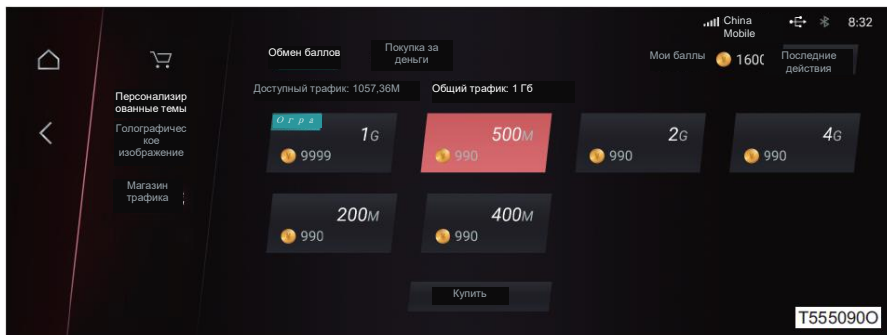

### ■ Мои покупки

Все приобретенные товары отображаются в интерфейсе "Мои покупки", можно выбрать системные темы, голосовые тоны, голографические изображения и т.д., коснитесь [Использовать] для переключения использования.



### Управление автомобилем

Коснитесь "Управление автомобилем" в Центре приложений для перехода в интерфейс "Управление автомобилем".

В левой части интерфейса управления автомобилем указаны рекомендуемое расстояние и временной промежуток, через которые необходимо проходить техническое обслуживание, указаны оставшиеся километры и время; в правой части - горячая линия для клиентов, оценка вождения, план обслуживания автомобиля, мои записи и информация об автомобиле.

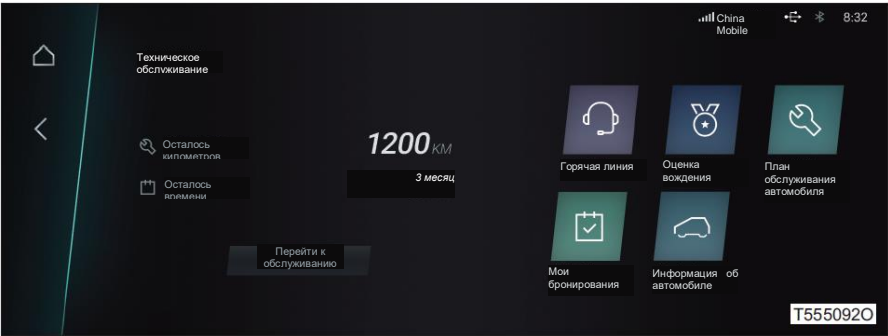

### ■ Горячая линия

В интерфейсе "Горячая линия" коснитесь [Позвонить] для набора номер горячей линии.



### ■ Мои бронирования

В интерфейсе "Мои бронирования" можно выбрать [Отправлено], [Подтверждено], [Отменено] и [Все] для переключения типов заказов. Выберите соответствующий заказ для просмотра дополнительных сведений о заказе.

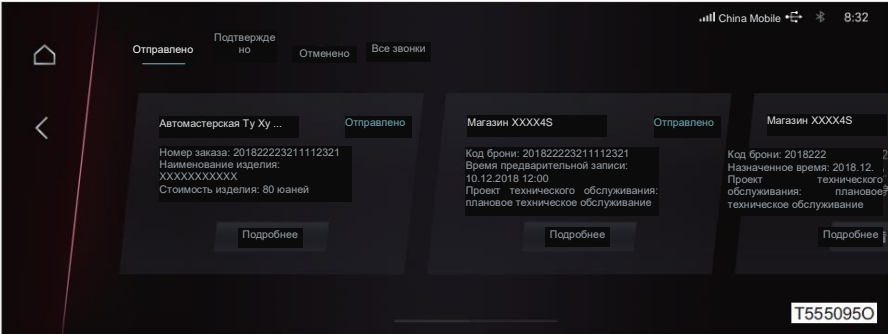

### ■ Информация об автомобиле

Интерфейс "Информация об автомобиле" включает основную информацию и информацию об авторизации.

- В разделе "Основная информация" можно просмотреть модель автомобиля, vin-код, номер двигателя, государственный регистрационный знак и т.д. Коснитесь поля после государственного регистрационного знака для установки государственного регистрационного знака.

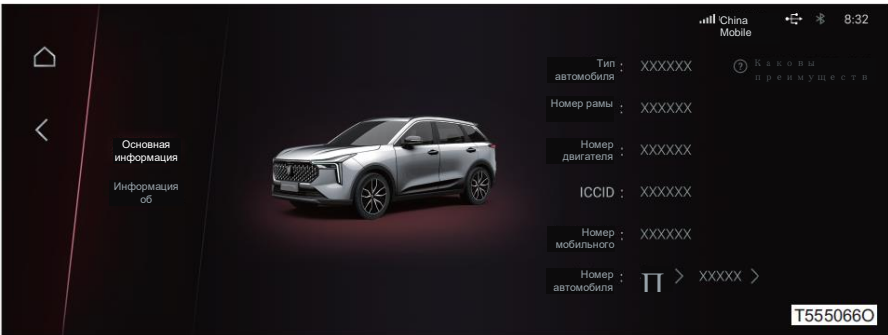

## 5-10. Центр приложений (тип В)

- Информация об авторизации.

В разделе "Информация об авторизации" можно просмотреть государственный регистрационный знак и включить неиндуктивную оплату.



### Мультимедийные устройств

Функция "Мультимедиа" может использоваться после подключения USB-устройства. После подключения USB автоматически считываются изображения и видеофайлы с соответствующего устройства.

Файлы можно классифицировать по типу, изображения и видео, а также можно сортировать по имени (в алфавитном порядке), дате и размеру.

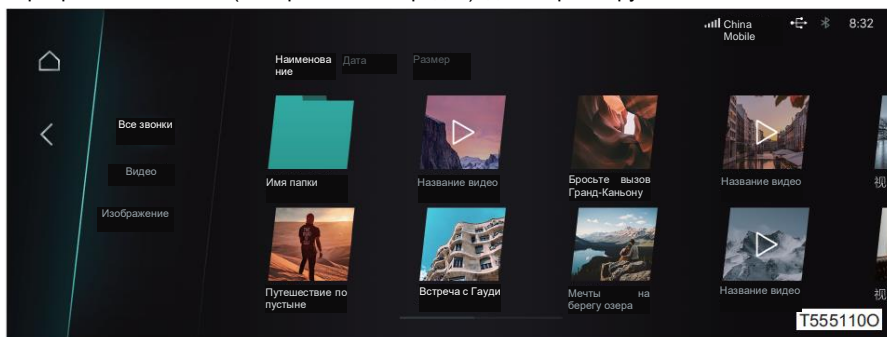

## Маркетплейс приложений

Маркетплейс приложений - это центр, где собраны автомобильные приложения, здесь можно управлять приложениями, включает "Маркетплейс приложений" и "Управление приложениями".

### ■ Маркетплейс приложений

В "Маркетплейсе приложений" можно открывать, загружать, обновлять приложения; Коснитесь значка приложения в списке приложений, чтобы перейти на страницу сведений о приложении, на которой отображается значок приложения, название, размер, описание, номер версии, сведения о предварительном просмотре и т.д.

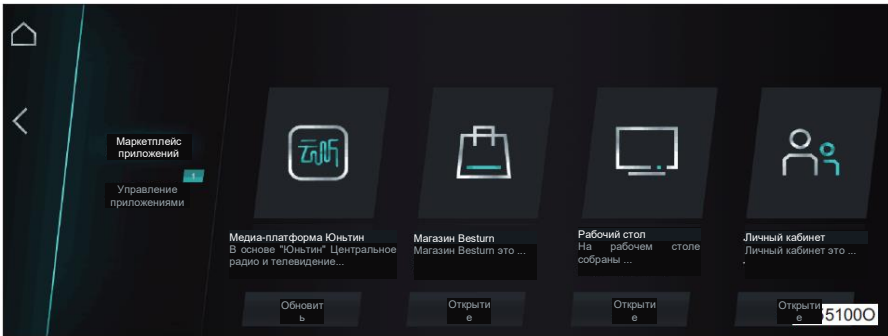

### ● Управление приложениями

В интерфейсе "Управление приложениями" отображаются все установленные приложения, которые можно открыть, обновить, установить и т.д.; коснитесь [Обновить все] для обновления всех приложений в один клик, коснитесь кнопки "Центр загрузки" для управления загружаемыми приложениями, а также приостановки / начала загрузки.

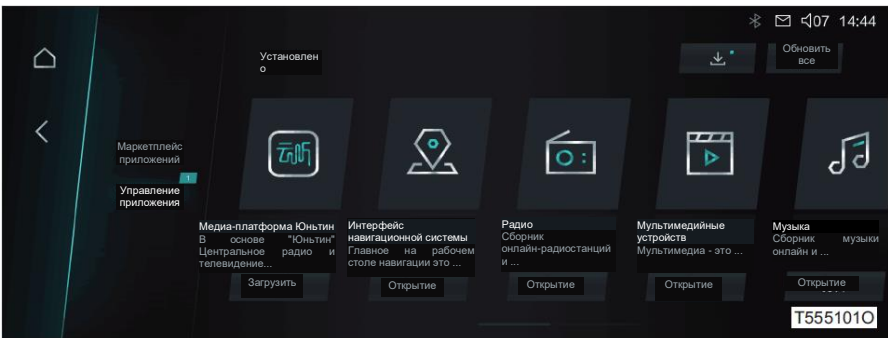

## 5-10. Центр приложений (тип В)

### Музыка

Музыкальное приложение представляет собой приложение для воспроизведения музыки, объединяющее онлайн-музыку и локальную музыку; онлайн-музыка предоставляется двумя путями: точный поиск и поиск по блокам; локальная музыка включает музыку с USB и музыки по Bluetooth.

#### ■ Онлайн музыка

Коснитесь [Онлайн-музыка] для перехода в интерфейс "Онлайн-музыка", коснитесь соответствующей музыки в [Рекомендации] и [Рейтинге] для воспроизведения музыки. Коснитесь полосы воспроизведения музыки в левом нижнем углу для перехода на страницу сведений о музыке.

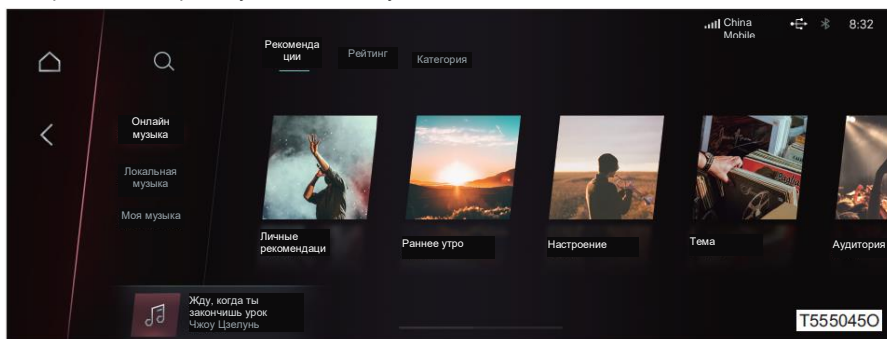

Коснитесь [Категория] для перехода к выбору категории, выберите соответствующую категорию для перехода к списку категории, соответствующему данной категории. С помощью прокрутки вправо и влево можно перелистывать страницы и выбирать соответствующую музыку для ее воспроизведения. Коснитесь полосы воспроизведения музыки в левом нижнем углу для перехода на страницу сведений о музыке.

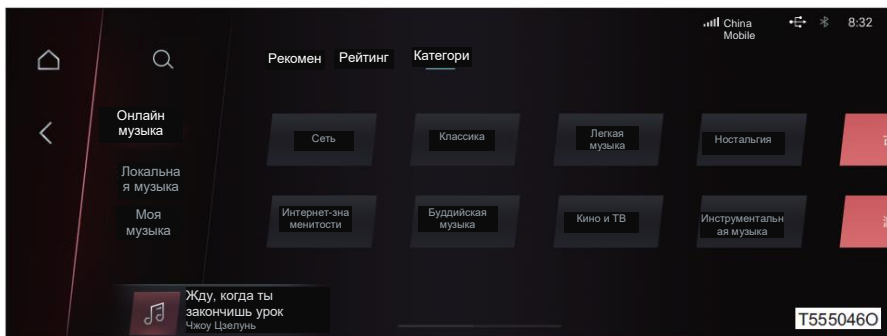

■ Локальная музыка

В интерфейсе "Локальная музыка" можно воспроизводить музыку по Bluetooth или музыку с USB.

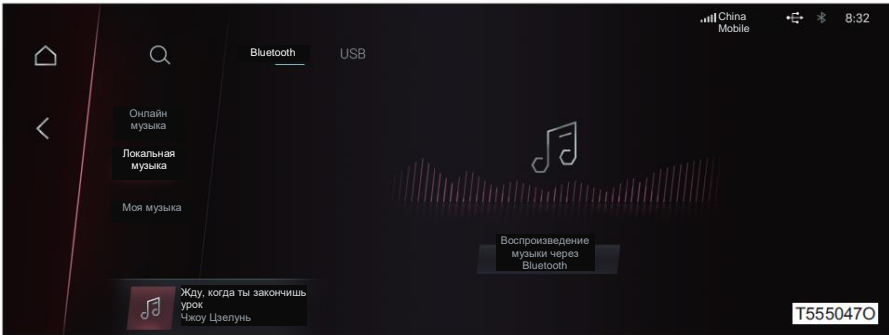

■ Моя музыка

Коснитесь [Мое избранное] для просмотра списка избранной музыки; коснитесь [История воспроизведения] для просмотра ранее воспроизводимой онлайн-музыки.

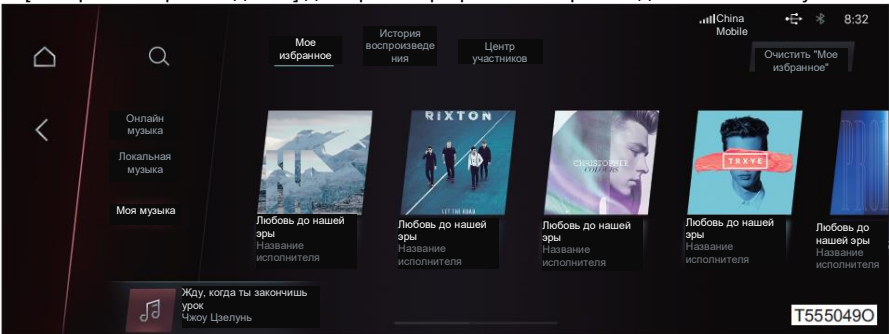

Коснитесь [Центр участников] для переключения переключиться на интерфейс "Центр участников", коснитесь [Войти] в правом верхнем углу, отсканируйте код для входа в учетную запись онлайн-музыки и выберите [Активировать сейчас], после успешной оплаты будет активировано участие, и вы получите еще больше возможностей для прослушивания музыки.

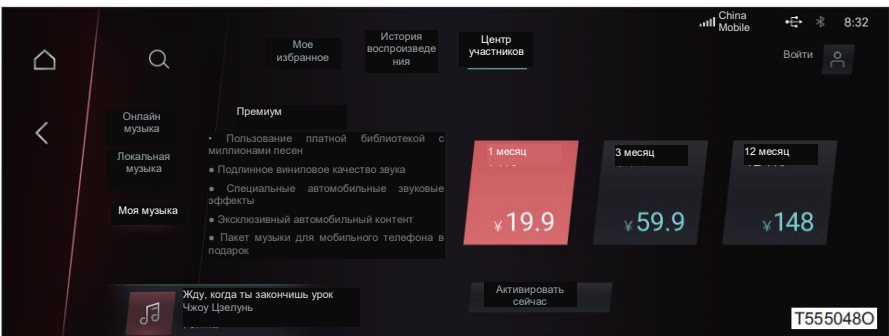

## 5-10. Центр приложений (тип В)

### Радио

#### ■ Онлайн-радио

Онлайн-радио включают рекомендации, рейтинги и категории.

В рекомендации отображаются рекомендуемые коллекции программ. Коснитесь коллекции для ее воспроизведения.

В рейтинге можно выбрать понравившийся рейтинг для воспроизведения.

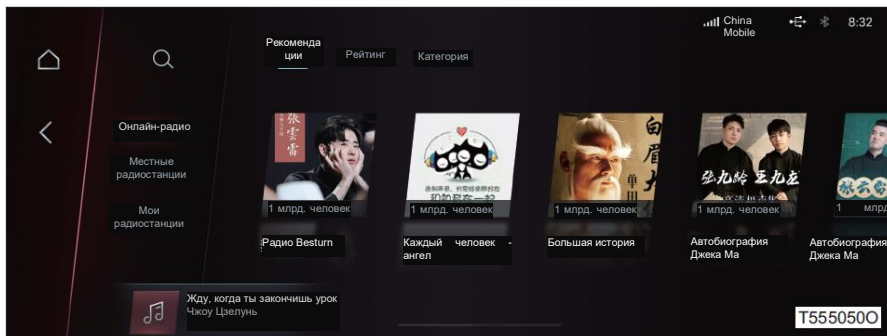

Категории включают категории альбомов и категории радио, можно выбрать понравившуюся категорию для воспроизведения.



#### ■ Местные радиостанции

В интерфейсе "Местные радиостанции" можно выбрать FM/AM в соответствии с потребностями.

Коснитесь  в интерфейсе для отключения радио, повторно коснитесь данного переключателя для включения радио. Коснитесь [Поиск] для поиска радиостанций, после завершения поиска станция с наиболее сильным сигналом будет автоматически отображаться в списке по умолчанию.

В интерфейсе нажмите ИЛИ, чтобы начать поиск предыдущей  или следующей доступной радиостанции. Коснитесь  в интерфейсе для добавления радиостанции в избранное. Шкала прокрутки позволяет вручную поймать радиостанцию.

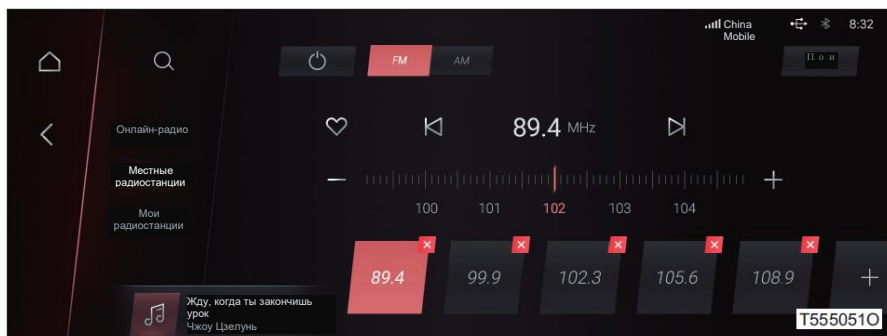

### ■ Мои радиостанции

В интерфейсе "Мои радиостанции" можно просмотреть избранное и историю воспроизведения.

Вы можете просматривать или прослушивать избранное в интерфейсе "Мое избранное". Нажмите [Очистить Мое избранное], чтобы одним щелчком мыши очистить избранное.

В интерфейсе "История воспроизведения" можно просмотреть историю воспроизведения и коснуться соответствующей программы для ее воспроизведения. Коснитесь [Очистить историю] для очистки истории воспроизведения в один клик.

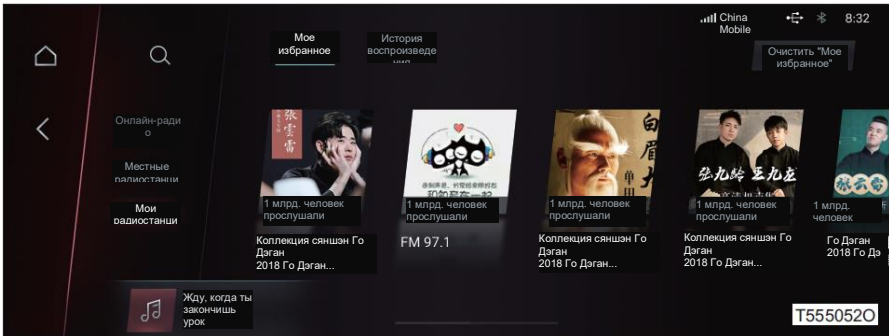

## 5-10. Центр приложений (тип В)

### Интерфейс навигационной системы

Коснитесь [Навигация] в интерфейсе центра приложений или области навигации в основном интерфейсе, чтобы войти в интерфейс навигации.

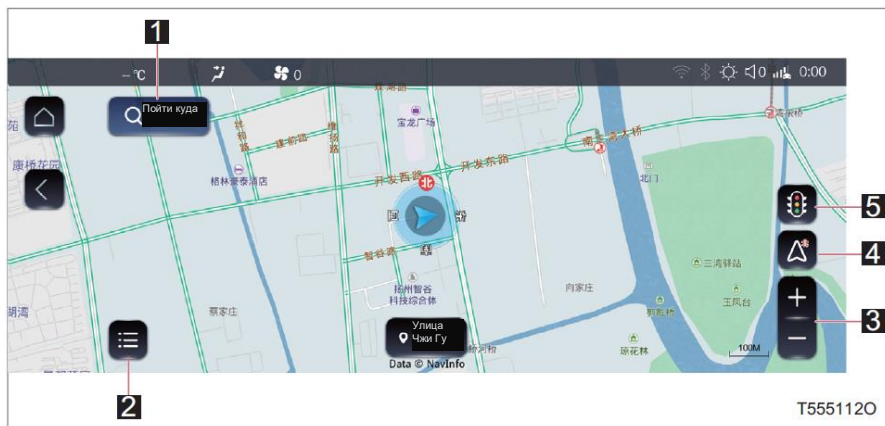

Номер	Функции
1	Кнопка "Поиск" При касании данной кнопки появится всплывающее окно поиска, введите адрес для поиска и выполните операцию поиска.
2	Функциональная кнопка При касании данной кнопки появится всплывающее окно личного кабинета, где можно использовать избранное, данные карты, настройки, камеру наблюдения и другие функции.
3	Кнопка увеличения/уменьшения Можно регулировать увеличение/уменьшение масштаба карты.
4	Кнопка переключения угла Можно переключать угол отображения карты.
5	Кнопка определения состояния дороги Можно включить/отключить функцию определения состояния дороги.

■ Всплывающее окно поиска



Номер	Функции
1	Поиск адреса Можно ввести адрес для поиска и выполнить операцию поиска.
2	Функция быстрого доступа Коснитесь [Дом], чтобы перейти к заданному домашнему адресу одним нажатием. Коснитесь [В организацию], чтобы перейти к установленному адресу организации одним нажатием. Также можно найти заправочные станции, банки, общественные туалеты, рестораны, парковки и т.д. рядом и коснуться их для навигации в выбранное место.
3	Область истории Отображаются история навигации, история поиска и избранное, можно коснуться их для навигации в один клик.

## 5-10. Центр приложений (тип В)

### ■ Выбор маршрута



После выбора пункта назначения появится всплывающее окно выбора маршрута, где будут отображены планы всех маршрутов.

Коснитесь [Начать навигацию] для навигации по выбранному маршруту в один клик.

### ■ Интерфейс навигации

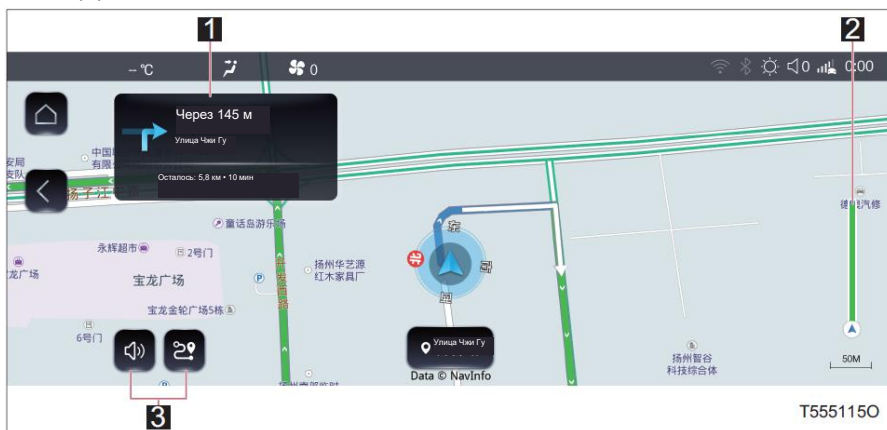

Номер	Функции
1	Область движения по маршруту Отображаются подсказки по маршруту, оставшиеся километры, оставшееся время и другая информация, коснитесь для трансляции движения по маршруту.
2	Полоса прогресса Отображает общий прогресс движения.
3	Область удобных функций Включает функции отключения звука и состояния дороги.

## Обслуживание

Коснитесь [Обслуживание] в интерфейсе "Центр приложений" или области обслуживания на главном экране для перехода в интерфейс "Обслуживание".

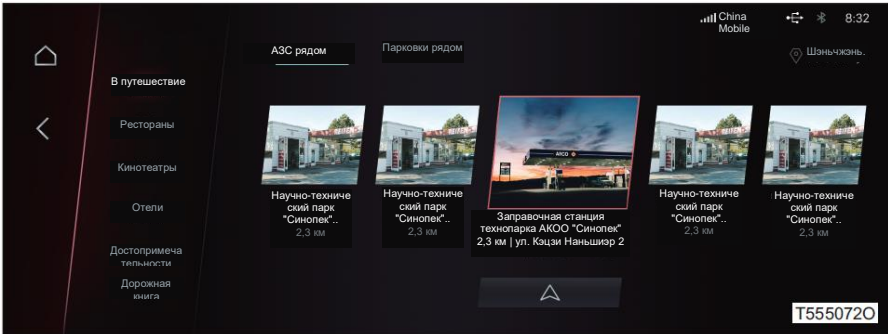

■ В путешествии

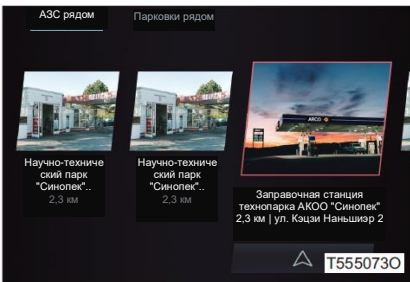

Выберите [В путешествии] в интерфейсе "Обслуживание", можно просмотреть заправочные станции и парковки рядом.

Коснитесь [АЗС рядом] или [Парковки рядом] для перехода в интерфейс рекомендаций мест рядом, выберите необходимое место для навигации в один клик.

■ Рестораны

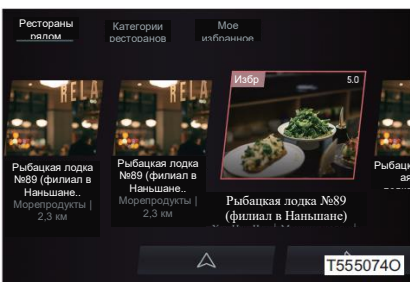

Выберите [Рестораны] в интерфейсе "Обслуживание" для перехода в интерфейс "Рестораны". Включает разделы "Рестораны рядом", "Категории ресторанов" и "Мое избранное".

Коснитесь [Рестораны рядом] для перехода в интерфейс рекомендаций по ресторанам рядом и выберите необходимое место для навигации, также можно позвонить по номеру компании.

Коснитесь [Категории ресторанов] для перехода в интерфейс "Категории ресторанов" и выберите понравившуюся категорию для перехода в интерфейс рекомендаций по ресторанам данной категории, можно выполнить навигацию в необходимо место. Также можно позвонить по номеру компании.

## 5-10. Центр приложений (тип В)

Коснитесь [Мое избранное] для перехода в интерфейс сохраненных ресторанов, можно выполнить навигацию в необходимо место и позвонить по номеру компании.

### ■ Кинотеатры

Выберите [Кинотеатры] в интерфейсе "Обслуживание" для перехода в интерфейс "Кинотеатры". Включает разделы "Кинотеатры рядом", "Популярные фильмы", "Мои заказы" и "Мое избранное".



Коснитесь [Кинотеатры рядом] для просмотра кинотеатров рядом, можно совершить такие операции, как "Добавить в избранное", "Купить билет сейчас" и "Навигация".

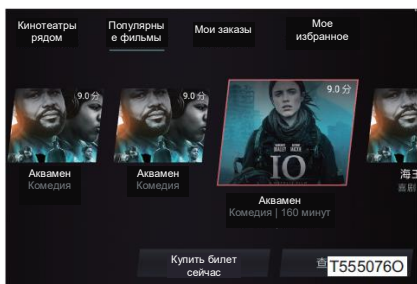

Коснитесь [Популярные фильмы] для просмотра недавно вышедших фильмов, можно совершить такие операции, как "Купить билет сейчас", "Смотреть трейлер" и т.д.

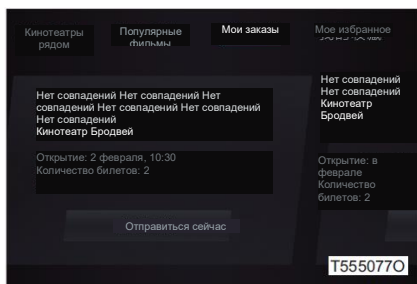

Коснитесь [Мои заказы] для просмотра купленных билетов, можно сразу выполнить навигацию до кинотеатра.

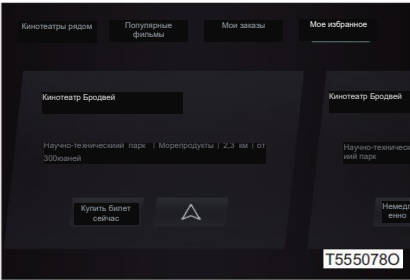

Коснитесь [Мое избранное] для просмотра сохраненных кинотеатров, можно совершить такие операции, как "Купить билет сейчас" и "Навигация".

**Отели**

Выберите [Отели] в интерфейсе "Обслуживание" для перехода в интерфейс "Отели". Включает разделы "Отели рядом", "Мои заказы" и "Мое избранное".

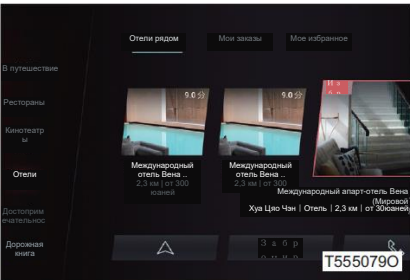

Коснитесь [Отели рядом] для перехода в интерфейс "Отели рядом", где можно добавить отель в избранное, выполнить навигацию, забронировать, позвонить по телефону, установить время заезда и время выезда.

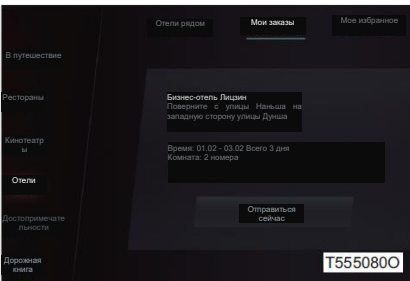

Коснитесь [Мои заказы] для просмотра забронированных отелей, можно сразу выполнить навигацию до отеля.

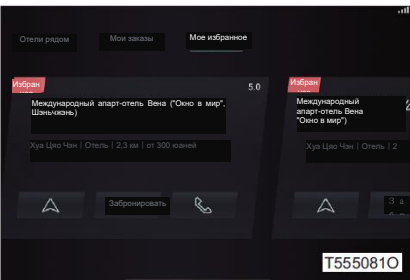

Коснитесь [Мое избранное] для перехода в интерфейс сохраненных отелей, где можно выполнить навигацию, забронировать, позвонить в компанию и т.д.

## 5-10. Центр приложений (тип В)

### ■ Достопримечательности

Выберите [Достопримечательности] в интерфейсе "Обслуживание" для перехода в интерфейс "Достопримечательности". Включает разделы "Достопримечательности рядом", "Категории достопримечательностей" и "Мое избранное".

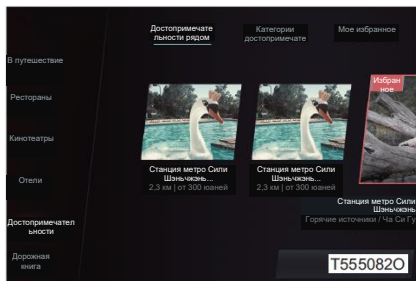

Коснитесь [Достопримечательности рядом], здесь можно добавить достопримечательность в избранное, выполнить навигацию, позвонить по телефону и т.д.

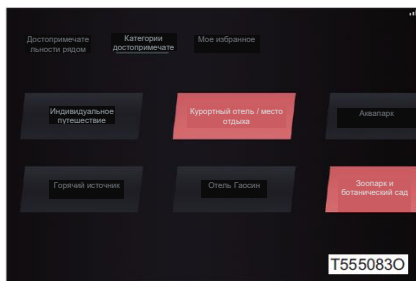

Коснитесь [Категории достопримечательностей], выберите вкладку [Категории достопримечательностей] и коснитесь соответствующей вкладки для перехода в рекомендации по достопримечательностям в данной вкладке, можно добавить в избранное, выполнить навигацию, позвонить по телефону и т.д.

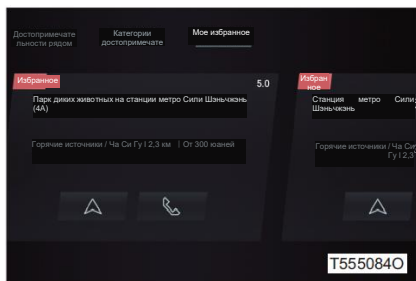

Коснитесь [Мое избранное] для перехода в интерфейс "Мое избранное", где можно выполнить навигацию, позвонить по телефону и т.д.

## ■ Дорожная книга

Выберите [Дорожная книга] в интерфейсе услуг, чтобы войти в интерфейс дорожной книги. Включая рекомендации дорожных книг и "Мое избранное".

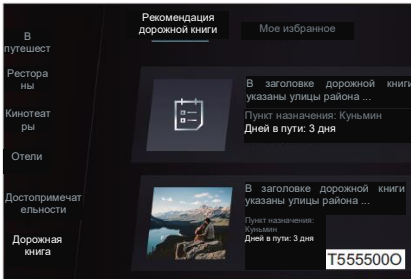

Коснитесь [Рекомендации дорожных книг], чтобы войти в интерфейс рекомендаций дорожных книг и отобразить соответствующую информацию о дорожных книгах.

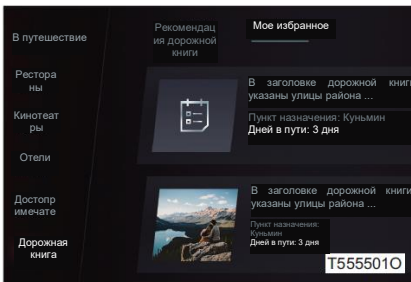

Коснитесь [Избранное] для входа в интерфейс «Мое избранное».

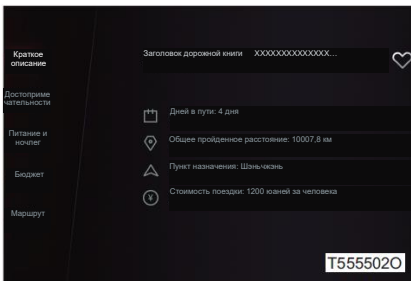

После выбора соответствующей дорожной книги появятся вводные, достопримечательности, размещение, бюджет, маршрут и другая информация по этой дорожной книге.

## 5-10. Центр приложений (тип В)

### Умный дом\*

Функция "Умный дом" позволяет добавлять продукции умного дома от Gowild, Viomi, Xiaomi и т.д. После привязки к системе можно использовать голосовое управление и другие операции для дистанционного управления умными устройствами дома.

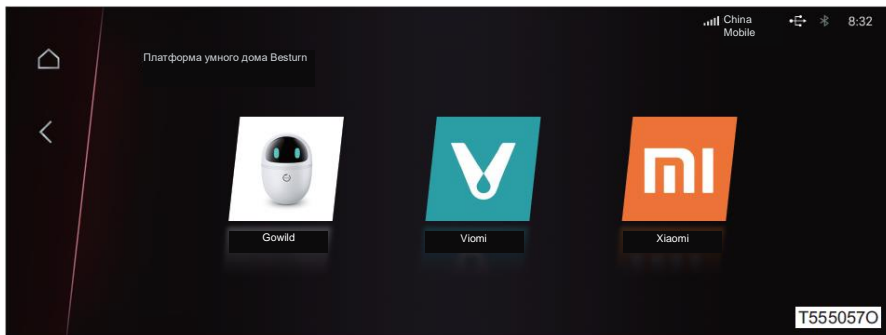

#### ■ Gowild

Выберите [Gowild] в интерфейсе "Умный дом" для перехода в интерфейс входа в систему, введите зарегистрированную учетную запись и пароль и завершите вход после успешной проверки.



## ■ Viomi

Выберите [Viomi] в интерфейсе "Умный дом" для перехода в интерфейс информации о Viomi и действуйте в соответствии с подсказками в интерфейсе.

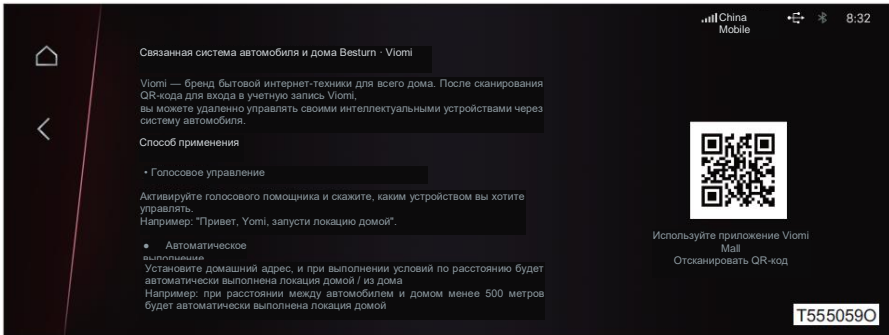

## ■ Xiaomi

Выберите [Xiaomi] в интерфейсе "Умный дом" для перехода в интерфейс информации о Xiaomi и действуйте в соответствии с подсказками в интерфейсе.

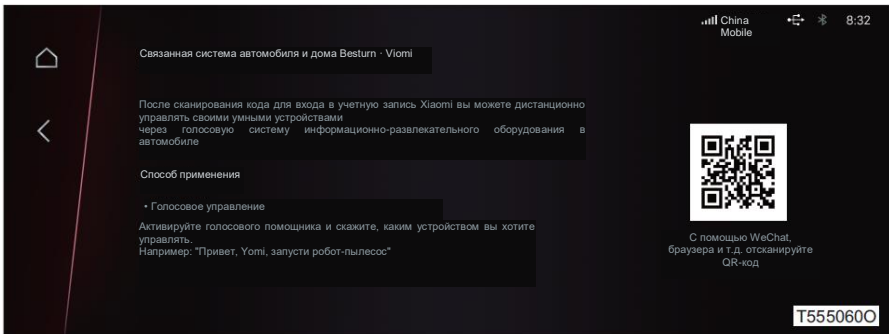

## 5-10. Центр приложений (тип В)

### Календарь

Коснитесь [Календарь] в Центре приложений для перехода в интерфейс "Календарь".

В интерфейсе "Календарь" можно просмотреть календарь, создать расписание и управлять информацией расписания.

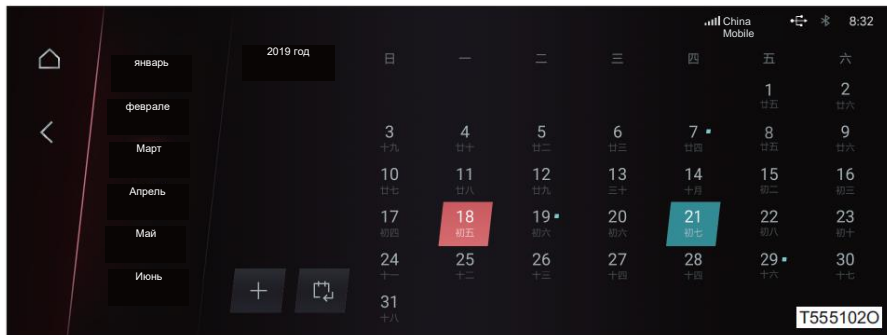

Коснитесь [+] в интерфейсе "Календарь" для начала голосового создания расписания.

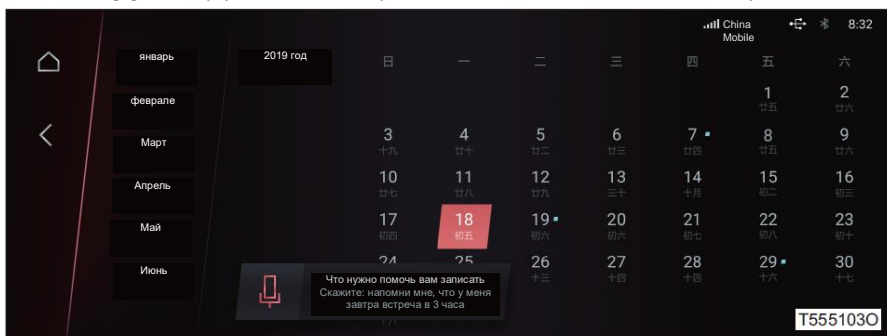

После успешного распознавания создания расписания можно подтвердить и установить информацию о местоположении и дату.

Коснитесь [Подтвердить создание] или подождите 5 секунд, расписание будет успешно создано.

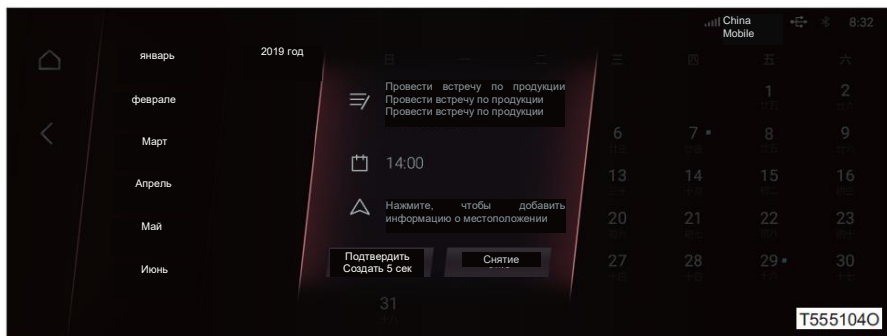

Коснитесь определенной даты в календаре для просмотра подробностей календаря на этот день. Коснитесь [Нажмите, чтобы добавить информацию о местоположении] для отметки места события; коснитесь [Редактировать] для управления конкретным расписанием и его удаления. Коснитесь [Завершить] для завершения редактирования.

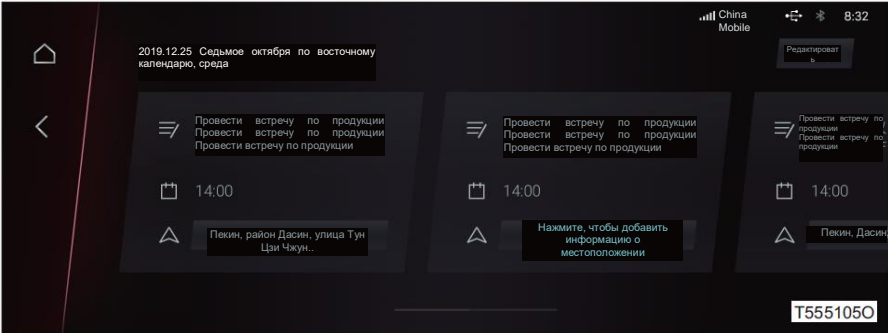

### Автоколонна

Автоколонна - это функция, которая предоставляет пользователям услуги обмена данными о местоположении и голосовой связи между членами колонны во время совместной поездки.

В интерфейсе "Автоколонна" слева отображается количество членов автоколонны, к которой присоединился владелец автомобиля, можно [Присоединиться к автоколонне] или [Создать автоколонну]. Справа отображается список автоколонны, к которой присоединился владелец автомобиля.

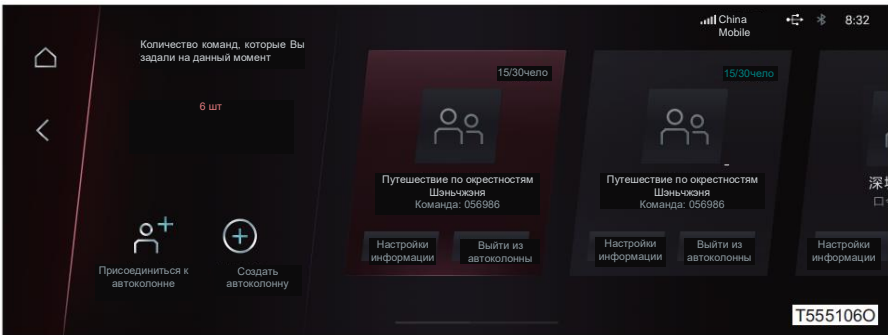

## 5-10. Центр приложений (тип В)

### ■ Картографические данные

Владелец автомобиля переходит на главную страницу автоколонны, выбирая карточку добавленной автоколонны в интерфейсе "Список автоколонны". Главная страница автоколонны включает картографические данные и кнопки управления автоколонной.

Карта по умолчанию отображается с владельцем автомобиля в качестве центральной точки, управлять картой можно перемещением по карте или масштабированием карты двумя руками; картографические данные включают местоположение членов автоколонны, местоположение владельца автомобиля и количество людей онлайн / общее количество людей автоколонны. Коснитесь микрофона для захвата микрофона и начните говорить после успешного захвата микрофона.

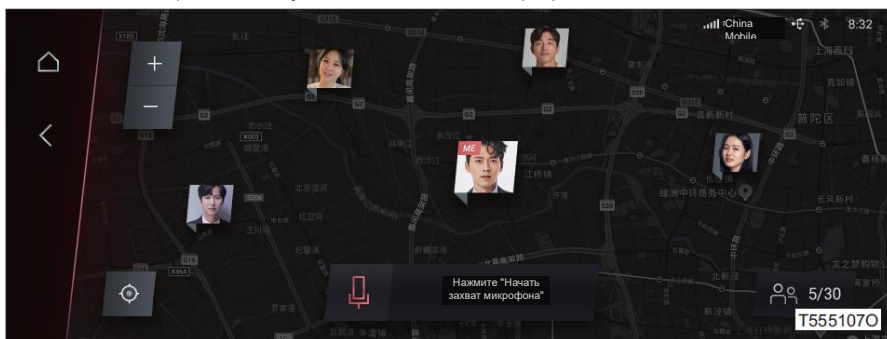

### ■ Настройки информации

Перейти в интерфейс "Настройки информации" можно через интерфейс "Список автоколонны", интерфейс "Настройки информации" на карточке автоколонны или с помощью кнопки в правом нижнем углу главной страницы автоколонны. В интерфейсе "Настройки информации" можно просмотреть пароль текущей автоколонны. Вы можете выбрать, слушать ли голос других владельцев автомобилей.

Список автоколонны будет упорядочен в зависимости от того, находятся ли члены онлайн или нет, и по времени присоединения владельцев автомобилей к автоколонне. Соответствующую информацию автоколонны можно отредактировать в данном интерфейсе.

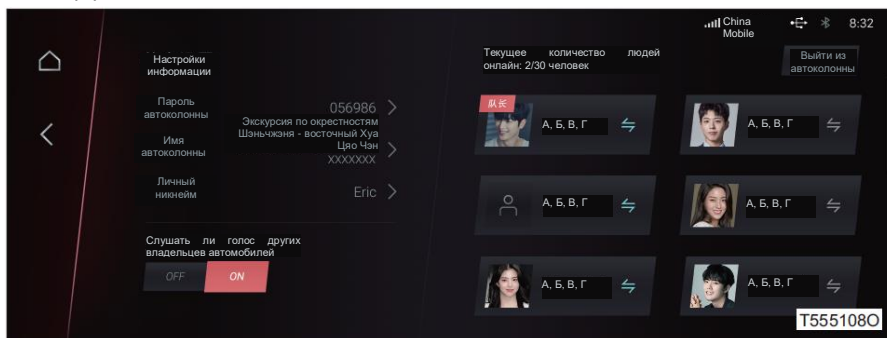

### Центр развлечений автомобиля

Центр развлечений автомобиля включает рекомендации и игры. В рекомендациях отображаются все приложения в системе, которые можно открывать, скачивать, обновлять, устанавливать и выполнять другие операции. Через карточку игры в списке игр можно перейти на страницу игры. После загрузки или обновления игры можно переходить к разным играм и играть в мини-игры.

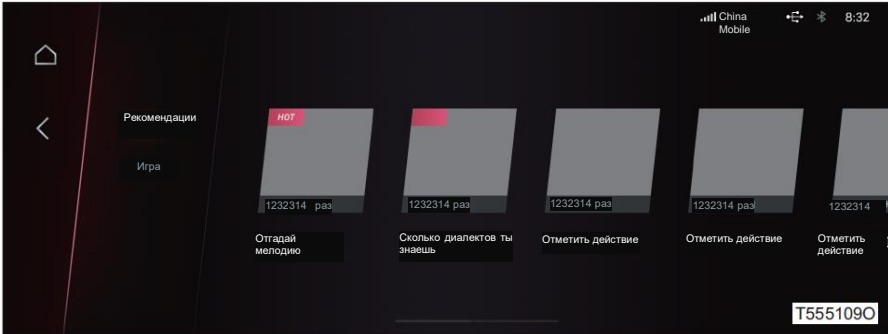

### Электронное руководство\*

Коснитесь [Электронное руководство] в Центре приложений для перехода в интерфейс "Электронное руководство", где можно ознакомиться с различными функциями автомобиля.

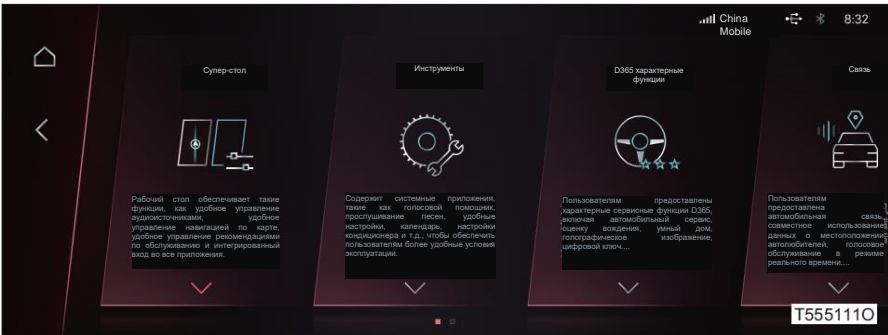

### Функция голографического изображения

Система голографического изображения взаимодействует с голосовым помощником и имеет такие функции, как управление автомобилем, вспомогательные запросы, управление умным домом, трансляции и т.д..

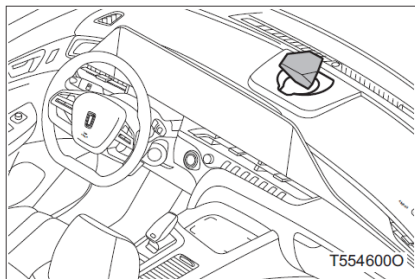

Система голографического изображения расположена в центре приборной панели.

#### ■ Включение/выключение

Когда дверь открывается, голографическое устройство поднимается.

Нажмите переключатель "Старт/Стоп" двигателя, и на интерфейсе с голографическим изображением появится анимация запуска. После воспроизведения анимации на интерфейсе, голографическое изображение появится автоматически.

В интерфейсе [магазин Besturn] можно переключать голографическое изображение.

Голографический помощник может помочь пользователям выполнить ряд задач голосового управления во время вождения.

После завершения вождения нажмите переключатель "Старт/Стоп" двигателя, и на интерфейсе с голографическим изображением появится анимация отключения.

При закрытии автомобиля голографическое устройство опускается.

Предупредительные сообщения:

- Не прикасайтесь к голографическому устройству и не царапайте его острыми предметами, так как это может привести к загрязнению или повреждению устройства.
- Когда сеть неограниченна, Вы можете использовать голографическое мобильное приложение Besturn для загрузки настроенного персонажа в автомобильную систему; переключайте персонажей в магазине Besturn.

#### ■ Голосовое управление

Взаимодействуйте с голографическим помощником с помощью голосовых команд.

6-1.	Использование системы кондиционирования воздуха и ионизатора	332
	Система кондиционирования воздуха	332
	Система обогрева сидений	341
6-2.	Использование внутреннего освещения	343
	Перечень внутренних осветительных приборов	343
6-3.	Использование устройств хранения	346
	Перечень устройств хранения вещей	346
6-4.	Другие элементы интерьера	353
	Система беспроводной зарядки	353
	Солнцезащитные козырьки	355
	Зеркала в козырьках	356
	Держатель для квитанций	357
	Зажим для карт	358
	Розетка источника питания	359
	Интерфейс USB	361
	Подлокотники	362
	Поручни	363
	Крючки для одежды	364
	Перегородка багажника	365
	Крюк для крепления багажа	366

## 6-1. Использование системы кондиционирования воздуха и антизапотевателя

### Система кондиционирования воздуха

Электрическая система кондиционирования воздуха может осуществлять соответствующую регулировку мощности в соответствии с диапазоном температур, объемом кондиционируемого воздуха, режимом подачи и входа воздуха, установленными пассажирами.

Автоматическая система кондиционирования воздуха регулирует температуру воздуха на выходе, интенсивность подачи воздуха, режим подачи и входа воздуха в соответствии с заданной температурой и в сочетании с текущей внутренней температурой, температурой окружающей среды, интенсивностью солнечного света, скоростью автомобиля, температурой воды и т.д., чтобы обеспечить пассажирам необходимые условия в салоне автомобиля во время поездки.

### Панель управления кондиционера

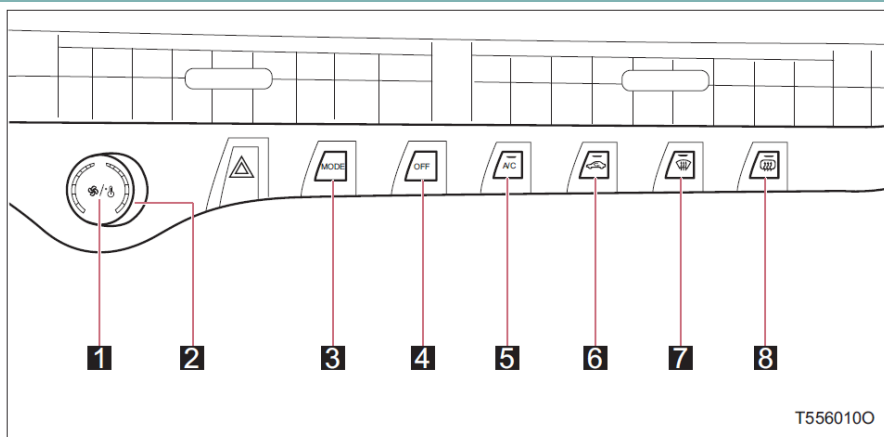

- 1 Кнопка переключения функции регулировки температуры/интенсивности подачи воздуха
- 2 Ручка регулировки температуры/интенсивности подачи воздуха
- 3 Кнопка переключения режима подачи воздуха
- 4 Кнопка OFF
- 5 Кнопка переключателя A/C
- 6 Кнопка переключения режима внутренней/внешней циркуляции
- 7 Кнопка режима обогрева/обдува лобового стекла
- 8 Кнопка обогрева заднего стекла

### Интерфейс настройки кондиционера находится на экране аудиосистемы

При работе с ручкой регулировки температуры/интенсивности подачи воздуха, кнопкой переключения функции регулировки температуры/интенсивности подачи воздуха и кнопкой переключения режима подачи воздуха на экране аудиосистемы может автоматически открыться интерфейс настройки кондиционера. Коснитесь нужной кнопки на интерфейсе настройки кондиционера, чтобы выполнить соответствующую операцию.

Предупредительные сообщения:

- Проведя вверх от нижней части экрана аудиосистемы, вы также можете открыть интерфейс настроек кондиционера.
- Из-за различных конфигураций автомобилей экран дисплея может отличаться. Просьба ссылаться на фактическую приборную панель.

#### ◆ Интерфейс настройки электрического кондиционера

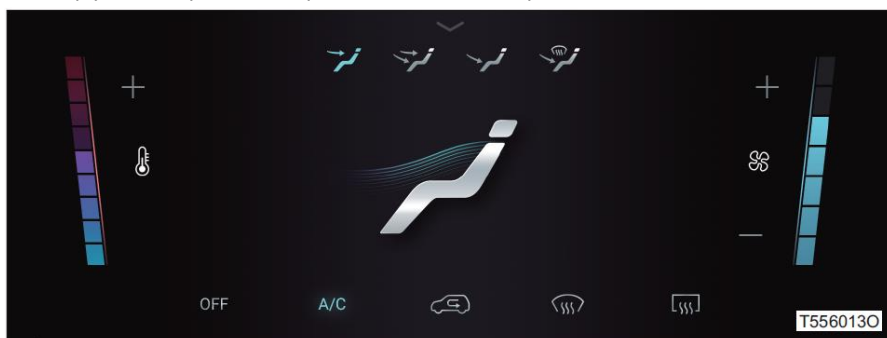

#### ◆ Интерфейс настройки автоматического кондиционирования воздуха



## 6-1. Использование системы кондиционирования воздуха и антизапотевателя

### Управление кондиционером

#### ■ Регулировка температуры

Ручка регулировки температуры/интенсивности подачи воздуха по умолчанию настроена на регулировки объема воздуха; нажмите кнопку переключателя функции регулировки температуры/интенсивности подачи воздуха, чтобы переключиться на функцию регулировки температуры; поверните ручку по часовой стрелке, чтобы увеличить температуру воздуха на выходе, и поверните ручку против часовой стрелки, чтобы снизить температуру воздуха на выходе.

Если кнопка переключателя A/C не нажата, система будет подавать в салон автомобиля воздух нормальной температуры или горячий воздух.

Предупредительные сообщения:

Когда ручка регулировки температуры/интенсивности подачи воздуха находится в режиме регулировки температуры, если ручка не используется, через 3 секунды она автоматически переключится на функцию регулировки интенсивности подачи воздуха.

#### ■ Регулировка интенсивности подачи воздуха

Когда ручка регулировки температуры/интенсивности подачи воздуха находится в функции регулировки интенсивности подачи воздуха, поворот ручки по часовой стрелке увеличит интенсивность подачи воздуха, а поворот ручки против часовой стрелки уменьшит интенсивность подачи воздуха.

Нажмите кнопку OFF, чтобы выключить кондиционер.

#### ■ Переключите режим подачи воздуха

Нажмите кнопку переключения режима подачи воздуха, чтобы переключить режим подачи воздуха. При каждом нажатии режим подачи воздуха будет переключаться на один. На экране аудиосистемы есть соответствующий индикатор режима подачи воздуха.

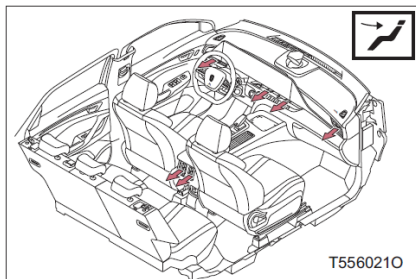

Воздух дует на верхнюю часть тела.

## 6-1. Использование системы кондиционирования воздуха и антизапотевателя

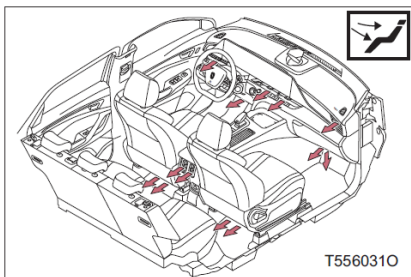

Воздух дует на верхнюю часть тела и ноги.

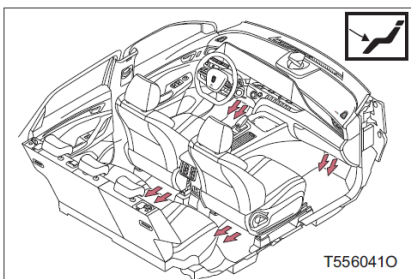

Воздух дует на ноги.

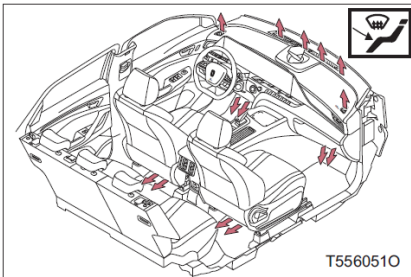

Воздух дует на ноги и лобовое стекло.

### Используйте автоматический режим\*



Нажмите кнопку AUTO в разделе настройки автоматического кондиционирования воздуха на экране аудиосистемы, чтобы войти в режим работы AUTO. Благодаря автоматическому управлению интенсивности подачи воздуха, режимом циркуляции, режимом подачи воздуха, температурой воздуха на выходе и рабочим состоянием компрессора, в салоне автомобиля поддерживается стабильная общая температура.

- В режиме работы AUTO нажатие ручки регулировки интенсивности подачи воздуха, кнопки переключения режимов внутренней/внешней циркуляции, кнопки режима оттаивания/предотвращения запотевания переднего ветрового стекла, кнопки A/C или кнопки переключения режима подачи воздуха приводит к выходу из режима AUTO.
- В режиме AUTO, когда разница между установленной температурой и температурой в салоне автомобиля слишком велика, интенсивность подачи воздуха автоматически увеличивается, с целью быстрого охлаждения или нагрева, что является нормальным явлением. После того, как разница между заданной температурой и температурой в салоне автомобиля уменьшится, интенсивность подачи воздуха уменьшится.

Предупредительные сообщения:

При включении автоматической системы кондиционирования воздуха рекомендуется установить температуру кондиционирования на уровне 22°C.

#### ■ Используйте автоматический режим

Скорость дутья регулируется автоматически в зависимости от установки температуры и условий окружающей среды. Поэтому могут возникнуть следующие ситуации.

- При установке минимальной температуры система автоматически переключается в режим внутренней циркуляции.
- После нажатия кнопки AUTO, вентилятор может работать на низкой скорости, нормальная подача воздуха не будет выполняться до тех пор, пока воздух не нагреется или не охладится.

### Прочие функции

#### ■ Кнопка переключателя А/С

Нажмите кнопку А/С индикатор кнопки загорится, и функция охлаждения кондиционера будет включена. Нажмите кнопку еще раз, индикатор кнопки погаснет, а функция охлаждения кондиционера отключится.

Предупредительные сообщения:

После того, как автоматическая система кондиционирования воздуха перейдет в рабочий режим AUTO, компрессор автоматически включится, и загорится индикатор кнопки, что является нормальным явлением; не выключайте компрессор.

#### ■ Переключение между режимом внутренней циркуляции и режимом внешней циркуляции

Нажмите кнопку переключения режима внутренней/внешней циркуляции, загорится индикатор кнопки, и Вы войдете в режим внутренней циркуляции. Нажмите кнопку еще раз, индикатор кнопки погаснет, и Вы войдете в режим внешней циркуляции.

При каждом нажатии кнопки переключения режима внутренней/внешней циркуляции режим будет переключаться между режимом внешней циркуляции и режимом внутренней циркуляции.

#### ● При использовании режима внутренней циркуляции

При длительном использовании режима внутренней циркуляции окна могут запотеть.



### ПРЕДУПРЕЖДЕНИЕ

#### ■ Не используйте режим внутренней циркуляции в холодную или дождливую погоду.

Если не следовать данному требованию, окна будут запотевать. Ваш обзор будет затруднен, что может привести к серьезной аварии.

#### ■ Обогрев/обдув лобового стекла

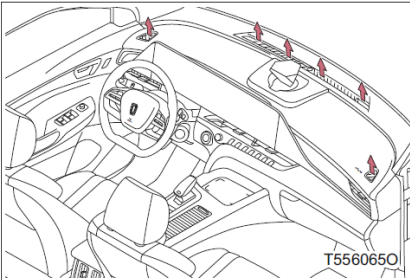

Нажмите кнопку режима обогрева/предотвращения запотевания, индикатор кнопки загорится, и будет запущен режим переднего обогрева/предотвращения запотевания. Нажмите еще раз, индикатор кнопки погаснет, и режим переднего обогрева/предотвращения запотевания отключится.

Если используется режим внутренней циркуляции, режим внутренней/внешней циркуляции автоматически переключается на режим внешней циркуляции. Увеличение воздушного потока и повышение температуры могут быстро привести к обогреву/обдуву лобового стекла.



### ПРЕДУПРЕЖДЕНИЕ

#### ■ Не допускайте запотевания лобового стекла

- Не используйте режим обдува лобового стекла во время работы режима охлаждения в очень влажную погоду. Разница температур между наружным воздухом и лобовым стеклом может привести к запотеванию внешней поверхности лобового стекла, в результате чего ваш обзор будет затруднен.

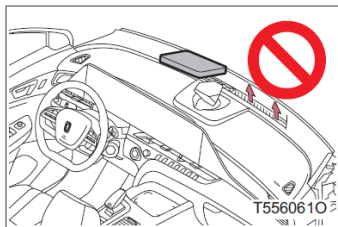

- Не кладите на приборную панель ничего, что может закрыть воздуховыпускные отверстия. В противном случае это может заблокировать воздушный поток и препятствовать обдуву лобового стекла.

#### ■ Обогрев переднего лобового стекла

Нажмите кнопку обогрева стекла, индикатор кнопки загорится, и будет запущен обогрев заднего стекла, что позволит удалить капли дождя, росу и иней с заднего стекла. Еще раз нажмите данную кнопку, индикатор кнопки погаснет, и обогрев заднего стекла отключится.

#### ■ Условия работы обогрева заднего стекла

Запуск двигателя.



### ПРЕДУПРЕЖДЕНИЕ

#### ■ При работе обогревателя заднего стекла



Не прикасайтесь к поверхности заднего стекла, в противном случае можно получить ожоги.

Воздуховыпускное отверстие

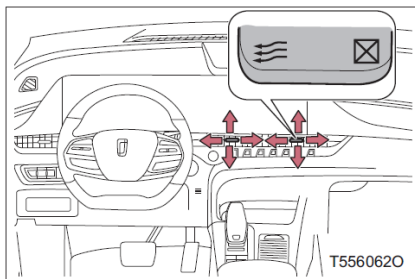
◆ Центральные вентиляционные отверстия





Направьте воздушный поток влево или вправо, вверх или вниз.

Переместите его к  до упора, чтобы закрыть воздуховыпускное отверстие, и сдвиньте в сторону , чтобы открыть воздуховыпускное отверстие.

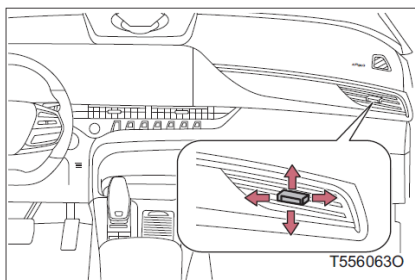
◆ Левое и правое воздуховыпускные отверстия





Направьте воздушный поток влево или вправо, вверх или вниз.

Переместите его к  до упора, чтобы закрыть воздуховыпускное отверстие, и сдвиньте в сторону , чтобы открыть воздуховыпускное отверстие.

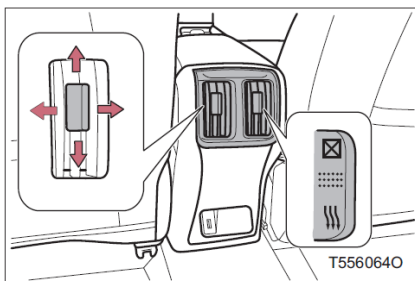
◆ Задние вентиляционные отверстия



Отдельно направьте воздушный поток влево или вправо, вверх или вниз.

Переместите его  до упора, чтобы закрыть воздуховыпускное отверстие, и сдвиньте в сторону , чтобы открыть воздуховыпускное отверстие.

## 6-1. Использование системы кондиционирования воздуха и антизапотевателя

### ■ Техническое обслуживание системы кондиционирования воздуха

Для обеспечения надлежащих характеристик системы кондиционирования воздуха рекомендуется заменять фильтр вентиляции салона каждые 12 месяцев или 20,000 км (километров), в зависимости от того, что наступит раньше.

### ■ Запахи вентиляции и кондиционирования

- Установка системы кондиционирования воздуха в режим внешней циркуляции позволяет поступать свежему воздуху.
- В процессе использования различные запахи внутри и снаружи автомобиля могут проникать и накапливаться в системе кондиционирования воздуха. Это может привести к распространению запахов из вентиляционных отверстий.
- Снизьте вероятность распространения запахов:

Рекомендуется установить систему кондиционирования воздуха в режим внешней циркуляции или заранее отключить компрессор перед тем, как автомобиль будет заглушен.

### ■ Режим внутренней/внешней циркуляции

Используйте режим внутренней циркуляции при движении по туннелям и другим пыльным дорогам или дорогам со скоплением транспорта. Это эффективно предотвращает попадание наружного воздуха в салон автомобиля. Во время работы режима охлаждения использование режима внутренней циркуляции также позволит эффективно снизить температуру в салоне автомобиля.

### ■ Фильтр вентиляции салона

см.Р.410



### **ВНИМАНИЕ**

#### ■ Не допускайте разрядку аккумулятора

Когда двигатель не работает, отключите систему кондиционирования воздуха, если она не нужна.

#### ■ Поскольку автомобиль оборудован системой "СТАРТ-СТОП" на нейтральной скорости, после автоматической остановки двигателя, если кондиционер посылает запрещающий сигнал системы "СТАРТ-СТОП", двигатель автоматически запустится.

### Система обогрева сидений\*

**Система подогрева сидений обеспечивает подогрев сиденья водителя и сиденья переднего пассажира.**

#### Включение подогрева сидений

Коснитесь кнопки обогрева сиденья водителя или кнопки обогрева сиденья пассажира в интерфейсе настройки автоматического кондиционирования воздуха на экране аудиосистемы, отметка загорится, и включится обогрев сиденья водителя или пассажира.

Нажмите кнопку еще раз, отметка перестанет подсвечиваться, и обогрев сидений отключится.

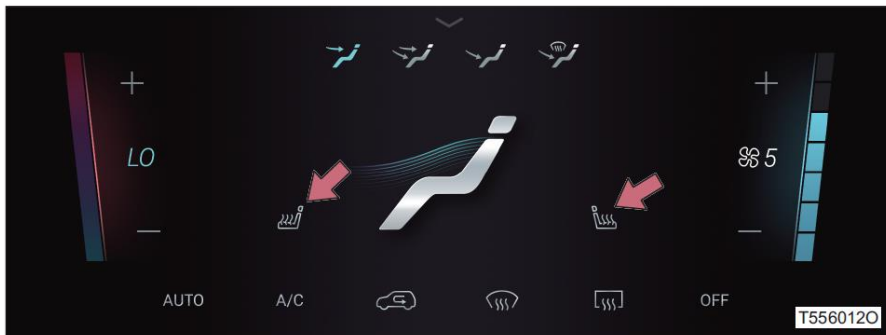

#### ■ Условия работы

Переключатель запуска двигателя находится в режиме ON.



### ПРЕДУПРЕЖДЕНИЕ

■ **При использовании подогрева сидений обязательно соблюдайте следующие пункты.**

- Следующие люди должны проявлять особую осторожность, сидя на сиденье с работающим подогревом сиденья, во избежание ожогов:
  - Младенцы, дети, старики, больные и инвалиды
  - Люди с чувствительной кожей
  - Уставшие люди
  - Люди, испытывающие сонливость из-за употребления алкоголя или лекарств (снотворное, лекарство от простуды и т.д.)
- Не покрывайте ничем сидение при использовании подогрева сиденья. Использование одеяла или подушки на сиденье одновременно с подогревом сиденья может привести к повышению температуры сиденья и перегреву.
- Не используйте подогрев сиденья без необходимости. В противном случае это может привести к легким ожогам или перегреву.



### ВНИМАНИЕ

■ **Предотвратите повреждение системы обогрева сидений**

Не кладите на сиденье тяжелые предметы с неровной поверхностью и не вставляйте в сиденье острые предметы (например, иглы, гвозди и т.д.).

■ **Не допускайте разрядку аккумулятора**

Когда двигатель не работает, необходимо отключить подогрев сидений.

■ **Во время очистки сидений**

Не используйте органические растворители для очистки сиденья, в противном случае это может привести к повреждению подогрева сиденья и поверхности сиденья.

Перечень внутренних осветительных приборов

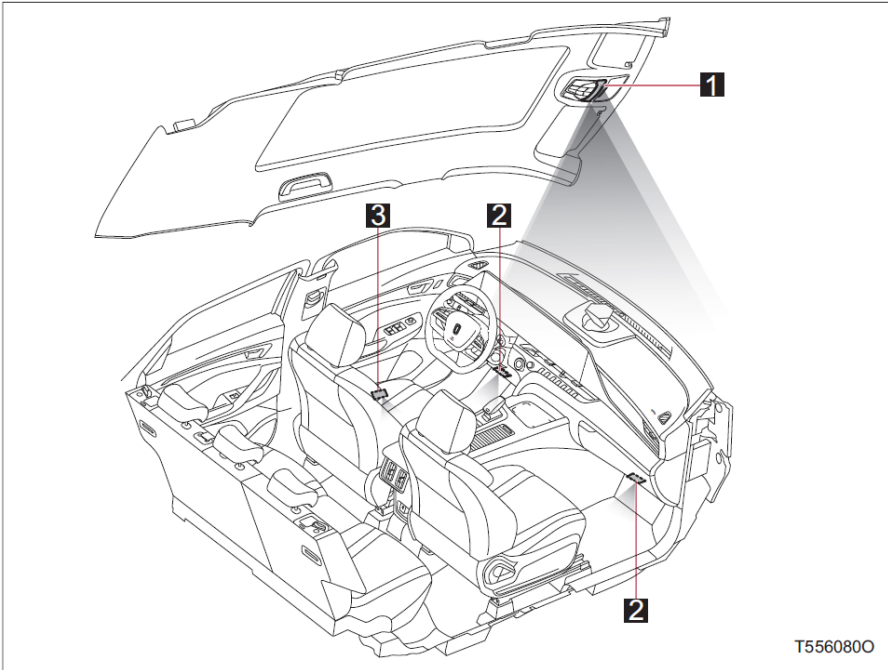

- 1** Внутреннее освещение переднее (См. Р.344)      **3** Световой проектор\*(см.Р.345)
- 2** Освещение салона (на уровне ног)\*  
(см.Р.344)

## 6-2. Использование внутреннего освещения

### Внутреннее освещение переднее

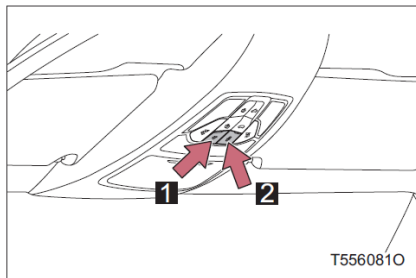

#### 1 Положение ON/OFF

Включает/отключает переднее внутреннее освещение.

#### 2 Положение DOOR

Внутреннее освещение включается при разблокировке или открытии двери. Когда двери закрыты, а замок зажигания или переключатель "Старт/Стоп" двигателя находятся в режиме ON, внутреннее освещение гаснет.

### Лампа для чтения

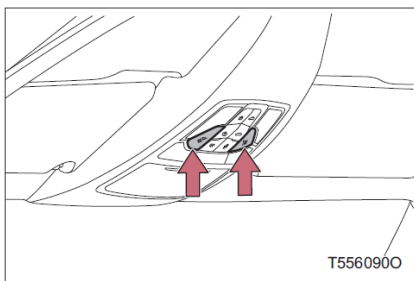

Нажмите переключатель, чтобы включить или отключить лампу для чтения.

### Освещение салона (на уровне ног)\*

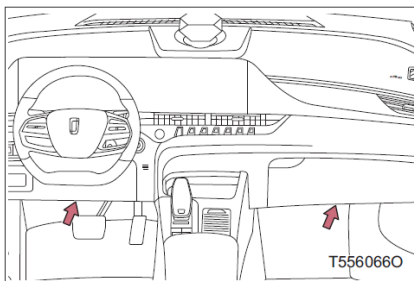

Лампы подсветки салона расположены в нижней левой и правой частях приборной панели.

## 6-2. Использование внутреннего освещения

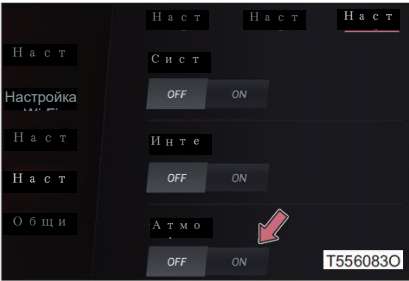

Функцию подсветки можно включить/выключить через аудиосистему (см.Р.282)

### Световой проектор \*

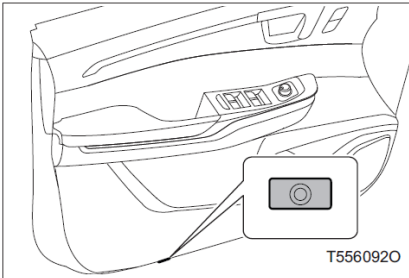

Лампа-проектор расположена под дверью водителя.

Данная подсветка загорается при открытии двери водителя.

Данная подсветка погасает при закрытии двери водителя.

### 6-3. Использование устройств хранения

#### Перечень устройств хранения вещей

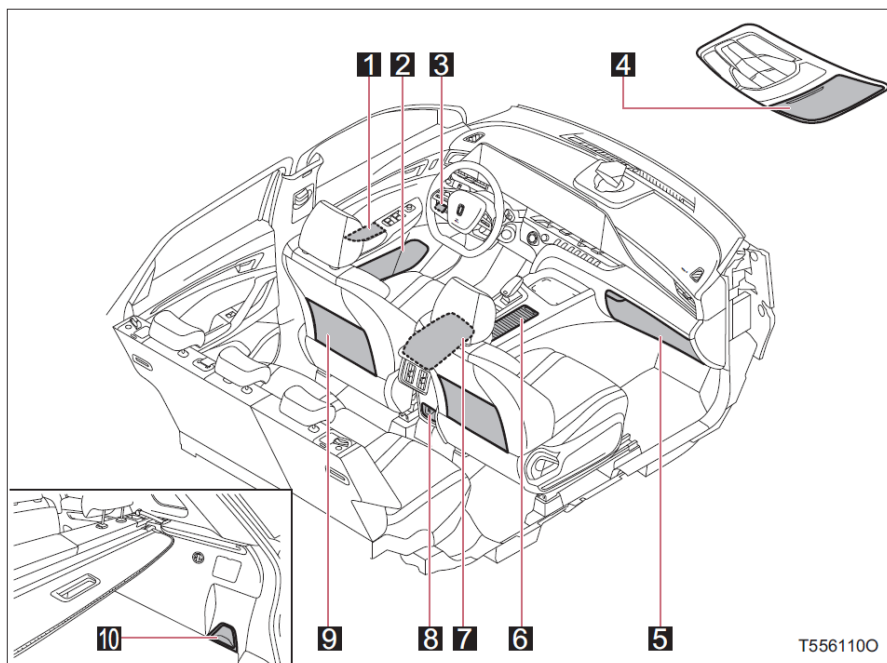

T5561100

- 1** Карман для хранения в двери (см.Р.348)
- 2** Органайзер (см.Р.347)
- 3** Карман для хранения слева приборной панели (см.Р.348)
- 4** Футляр для очков (см.Р.351)
- 5** Бардачок (см.Р.347)
- 6** Передний подстаканник (см.Р.349)
- 7** Отсек для хранения в переднем центральном подлокотнике (см.Р.348)
- 8** Карман для хранения в задней части дополнительной приборной панели (см.Р.349)
- 9** Карман на спинке сиденья (см.Р.351)
- 10** Карман для хранения в багажнике (см.Р.352)

**ПРЕДУПРЕЖДЕНИЕ****■ Вещи, которые нельзя хранить в отсеке для хранения**

Не храните зажигалки или аэрозольные баллончики в отсеке для хранения, в противном случае при повышении температуры в салоне возможно возникновение следующих ситуаций:

Зажигалка или аэрозольный баллончик может взорваться. При соприкосании с другими хранящимися вещами зажигалка может загореться, а аэрозольный баллончик может выпустить газ, что приведет к пожару.

**■ Во время вождения или когда отсек для хранения не используется**

Держите крышку отсека для хранения закрытой.

В противном случае при экстренном торможении или экстренном повороте открытая крышка отсека для хранения или хранящиеся в нем вещи могут ударить пассажиров, что приведет к несчастному случаю.

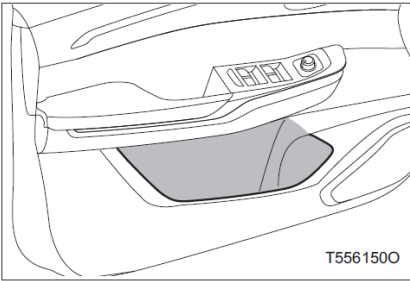
**Органайзер**

Органайзеры расположены в каждой двери и могут использоваться для размещения бутылок, тряпок или других вещей.

При размещении бутылки плотно закрутите крышку. Некоторые бутылки не могут быть размещены из-за своего размера или формы.

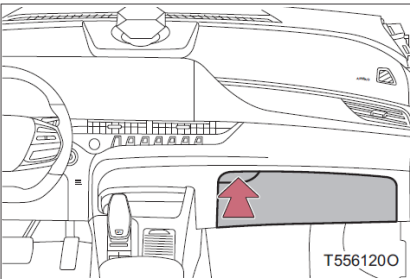
**Бардачок**

Нажмите кнопку бардачка, чтобы открыть бардачок.

### 6-3. Использование устройств хранения

#### Карман для хранения слева приборной панели

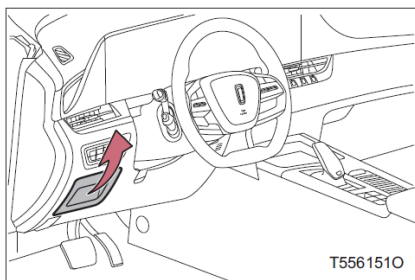

Потяните карман для хранения слева приборной панели вверх, чтобы открыть его, в нем можно хранить некоторые мелкие предметы.

#### Отсек для хранения в переднем центральном подлокотнике

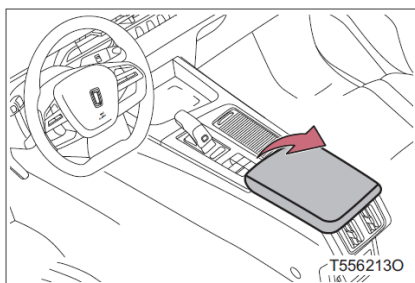

Поднимите переднюю часть подлокотника, чтобы открыть отсек для хранения.

#### Карман для хранения в двери

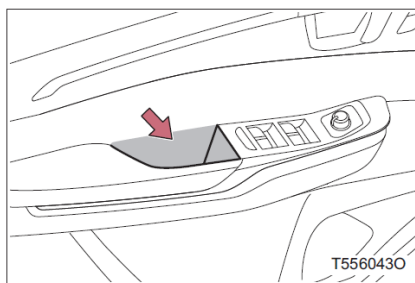

Все двери оборудованы дверными карманами для хранения, где можно разместить мелкие предметы.

### Карман для хранения в задней части дополнительной приборной панели

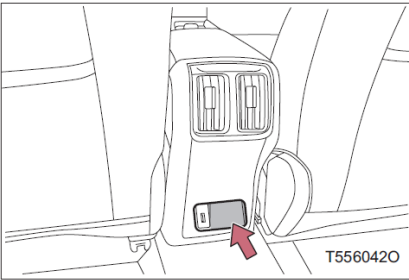

Задний карман для хранения может вместить небольшое количество мелких предметов.

### Передний подстаканник

#### ◆ Тип А

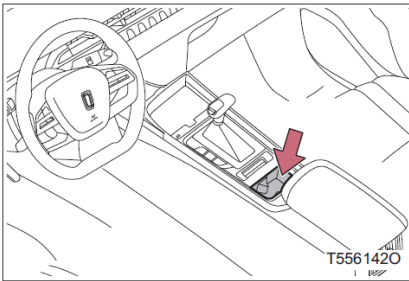

Подстаканник расположен перед отсеком для хранения в переднем центральном подлокотнике.

### 6-3. Использование устройств хранения

#### ◆ Тип В

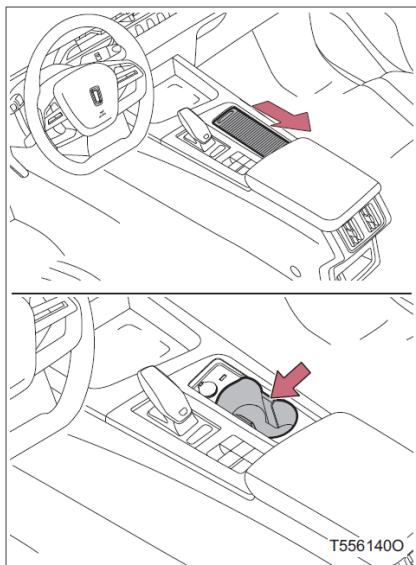

Потяните назад переднюю часть перекрытия, чтобы открыть.

#### ■ При использовании подстаканника для размещения бутылок

- Плотно закрутите крышку бутылки.
- Некоторые бутылки не могут быть размещены из-за своего размера или формы.

**ПРЕДУПРЕЖДЕНИЕ****■ Предметы, которые нельзя размещать в подстаканниках**

Не ставьте в подстаканник ничего, кроме стаканов или алюминиевых банок.

При аварии или экстренном торможении данные вещи могут вылететь из подстаканника и навредить людям. При размещении горячих напитков плотно закрутите крышку во избежание ожогов.

**■ Во время движения автомобиля не используйте подстаканник для размещения стаканов с горячими жидкостями и т.п.**

Использование подстаканника для размещения стаканов с горячими жидкостями и т.п. во время движения автомобиля очень опасно. Выплескивание жидкости из стакана может привести к ожогам.

**■ Когда подстаканник не используется**

держите его закрытым.

В противном случае при экстренном торможении или резком повороте открытый подстаканник или хранящиеся в нем вещи могут попасть пассажиров, что приведет к несчастному случаю.

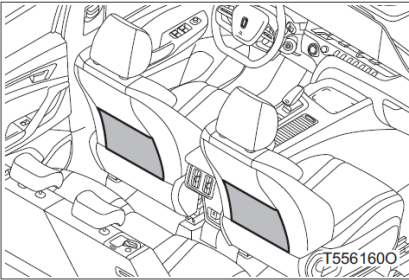
**Карман на спинке сиденья**

Карманы на спинках сидений расположены на нижней стороне за спинками передних сидений.

Используются для размещения газет, журналов и других вещей.

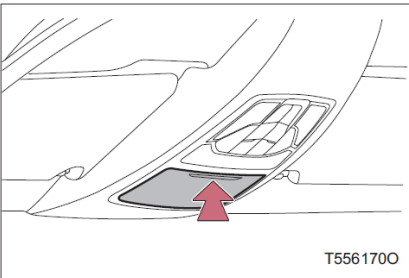
**Футляр для очков**

Нажмите на переднюю часть крышки, и футляр для очков откроется вниз.

Используется для временного размещения солнцезащитных очков и других мелких предметов.

### 6-3. Использование устройств хранения



#### ПРЕДУПРЕЖДЕНИЕ

■ **Не подходит для длительного хранения**

Не оставляйте в нем очки и другие предметы на длительное время. Если в салоне автомобиля становится жарко, очки могут деформироваться из-за теплового воздействия.

■ **В процессе вождения**

Держите футляр для очков закрытым во время вождения.

В противном случае при аварии или экстренном торможении хранящиеся в нем вещи могут вылететь и навредить людям.

#### Карман для хранения в багажнике

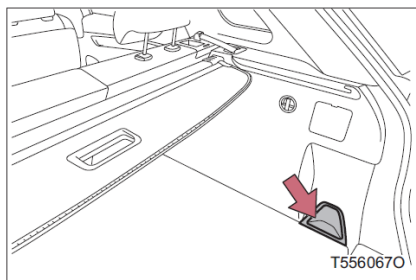

Карманы для хранения в багажнике расположены с левой и правой стороны багажника.

Используется для временного хранения небольшого количества предметов.



#### ПРЕДУПРЕЖДЕНИЕ

■ **Вещи, которые нельзя хранить в карманах для хранения**

Не кладите в карман для хранения острые предметы, иначе в случае экстренной остановки или аварии эти предметы могут выскочить и нанести серьезную травму или даже смерть.

**Система беспроводной зарядки \***

Передняя часть дополнительной приборной панели оснащена системой беспроводной зарядки.

Поместите мобильный телефон с функцией беспроводной зарядки в зону беспроводной зарядки для зарядки.

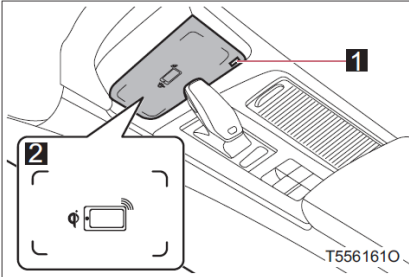

- 1 Индикатор состояния зарядки
- 2 Зона размещения мобильного телефона

Предупредительные сообщения:

Совместите центр мобильного телефона с центром беспроводного зарядного устройства для наилучшего эффекта зарядки.

#### ■ Индикатор состояния зарядки

- Состояние ожидания: беспроводное зарядное устройство включается автоматически, и при размещении мобильного телефона индикатор не загорается.
- Состояние зарядки: в процессе зарядки индикатор мигает зеленым цветом. При полной зарядке индикатор постоянно горит зеленым цветом, и после снятия мобильного телефона возвращается в режим ожидания.
- Состояние неисправности: при обнаружении неисправности зарядного устройства или нарушении зарядки индикатор мигает красным цветом. При обнаружении наличия постороннего предмета индикатор постоянно горит красным цветом, пока предмет не будет убран.
- Состояние полной зарядки: при размещении полностью заряженного мобильного телефона на поверхности беспроводного зарядного устройства для зарядки примерно на 5 минут отображается состояние полной зарядки, и индикатор постоянно горит зеленым цветом. (Примечание: мобильный телефон должен отправить команду состояния полной зарядки на беспроводное зарядное устройство, в настоящее время только некоторые мобильные телефоны поддерживают отображение состояния полной зарядки)

Предупредительные сообщения:

При наличии умных ключей и открытии двери водителя или запуске двигателя автомобиль будет искать ключ, и во время поиска ключей беспроводное зарядное устройство прекращает зарядку. Зарядка продолжается после завершения сопряжения ключей.

#### ■ Аварийный сигнал о наличии постороннего предмета

Если на поверхности беспроводного зарядного устройства находится монета или металлическая деталь внутренней отделки, при размещении устройства с функцией беспроводной зарядки беспроводное зарядное устройство обнаружит металлический посторонний предмет и подаст аварийный сигнал, а индикатор будет мигать красным цветом для предотвращения нахождения металлических предметов под мобильным телефоном и выделения тепла во время зарядки. Уберите мобильный телефон и металлический посторонний предмет для отключения аварийного сигнала.



### **ВНИМАНИЕ**

#### **■ Меры предосторожности при зарядке**

- Перед зарядкой проверьте поверхность беспроводного зарядного устройства на наличие металлических посторонних предметов. При наличии постороннего предмета необходимо убрать его перед зарядкой.
- Перед зарядкой убедитесь, что мобильный телефон поддерживает функцию беспроводной зарядки.
- При размещении мобильного телефона совместите центр мобильного телефона с центром значка зарядки. Слишком большое отклонение от центра может повлиять на эффект зарядки, вплоть до отключения зарядки, аварийных сигналов об ошибке зарядки или других неисправностей.

Солнцезащитные козырьки

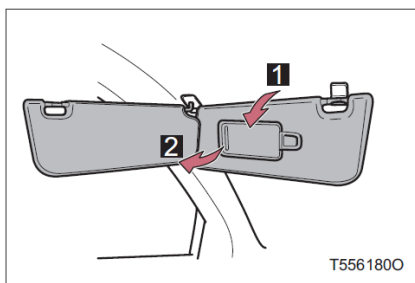

- 1** Переднее положение  
Опустите солнцезащитный козырек.
- 2** Боковое положение  
Опустите солнцезащитный козырек, отцепите и потяните в сторону.

## 6-4. Другие элементы интерьера

### Зеркала в козырьках

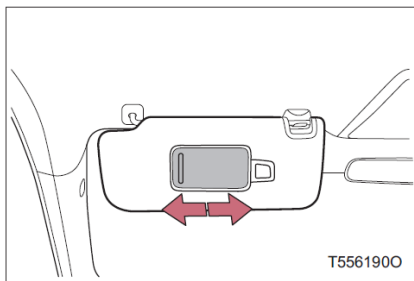

Опустите солнцезащитный козырек и откройте крышку зеркала для его использования.



#### **ВНИМАНИЕ**

- **Когда подстаканник не используется**  
Держите зеркало в козырьке закрытым.

Держатель для квитанций

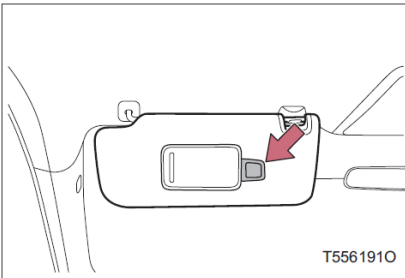

Визитница расположена на солнцезащитном козырьке. Опустите солнцезащитный козырек для использования.

Используется для хранения визиток и других предметов.



**ВНИМАНИЕ**

■ **Не допускайте повреждения визитницы**

Не кладите слишком много визитных карточек или подобных предметов в визитницу.

## 6-4. Другие элементы интерьера

### Зажим для карт\*

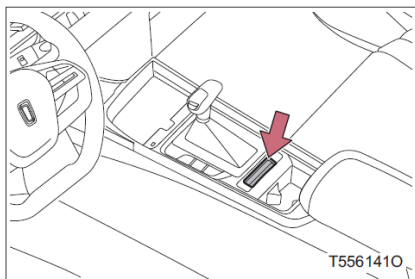

Зажим для карт расположен на передней части подстаканника.

Используется для хранения визиток, банковских карт и других предметов.



### **ВНИМАНИЕ**

#### ■ **Предметы, которые не следует помещать в зажим для карт**

Не помещайте твердые или острые предметы в зажим для карт. При экстренной остановке или аварии данные предметы могут выскочить и стать причиной травмы людей, вплоть до смерти.

## Розетка источника питания

Розетка источника питания может использоваться для комплектующих на 12 В с рабочим током менее 15 А. Он расположен внутри отсека для хранения в переднем центральном подлокотнике или на дополнительной приборной панели.

◆ Тип А

**Шаги 1** Откройте крышку отсека для хранения в переднем центральном подлокотнике (см.Р.348)

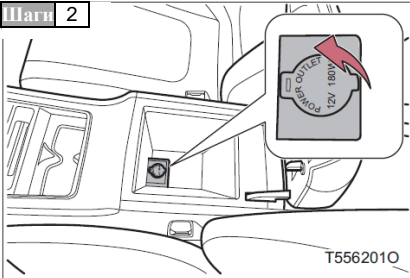

Откройте защитную крышку розетки источника питания для использования розетки питания.

◆ Тип В

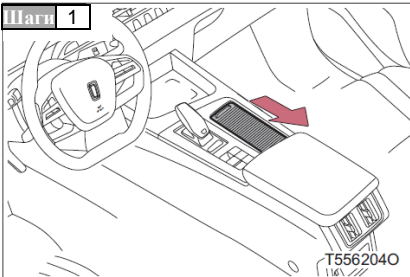

Откройте крышку.

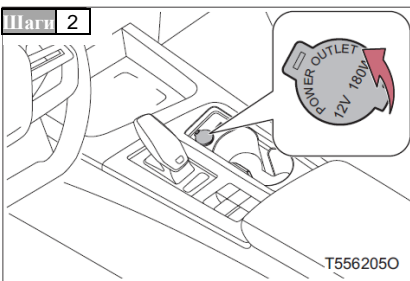

Откройте защитную крышку розетки источника питания для использования розетки питания.



### ПРЕДУПРЕЖДЕНИЕ

■ **Не допускайте повреждения розеток источника питания**

Когда розетка источника питания не используется, необходимо закрыть ее защитную крышку. В противном случае возможно попадание посторонних предметов или жидкости в розетку источника питания, что приведет к короткому замыканию.

■ **Не допускайте перегорания предохранителя**

Не используйте комплектующие с номинальным напряжением/током более 12В/15А.

■ **Не допускайте разрядку аккумулятора**

Когда двигатель не работает, не используйте розетку источника питания в течение длительного времени без необходимости.

## Интерфейс USB

## ◆ Держатель внутреннего зеркала заднего вида

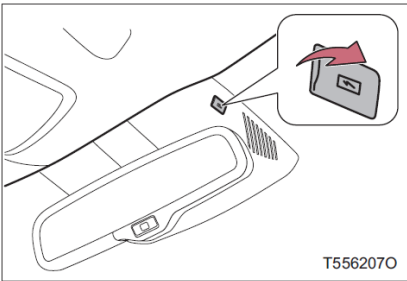

Откройте крышку USB-интерфейса, чтобы использовать USB-интерфейс.

Этот разъем является разъемом для автомобильного регистратора и может также использоваться для зарядки.

## ◆ Задняя часть\*

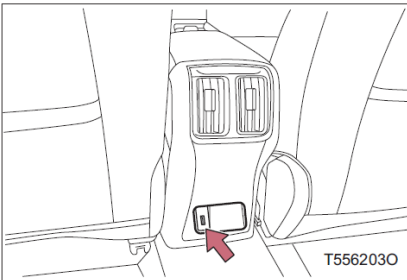

Данный USB-интерфейс обеспечивает функцию зарядки для внешних устройств.

**ПРЕДУПРЕЖДЕНИЕ**

## ■ Не допускайте повреждения USB-интерфейса

Не допускайте попадания посторонних предметов или жидкостей в интерфейс, в противном случае это может привести к короткому замыканию.

## 6-4. Другие элементы интерьера

### Подлокотники

#### Передний центральный подлокотник

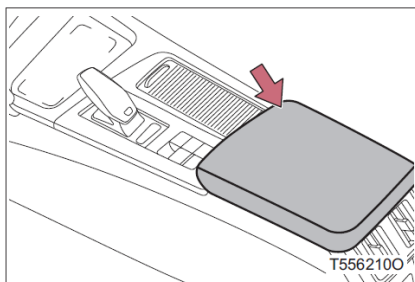

Используйте подлокотники, чтобы повысить комфорт при вождении.

#### Задний центральный подлокотник\*

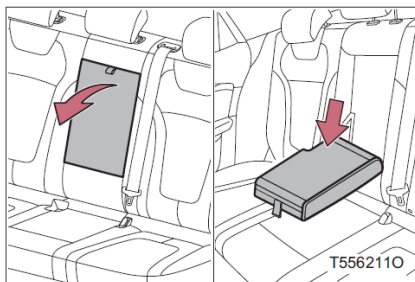

Опустите подлокотник для использования.



#### **ВНИМАНИЕ**

- Не допускайте повреждения подлокотников  
Не нажимайте с силой на подлокотники.

## Поручни

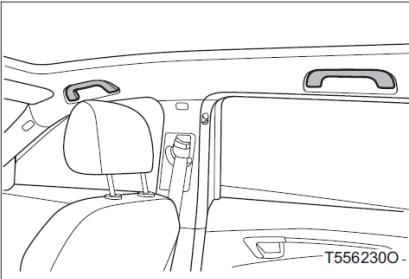

Поручни расположены со стороны переднего пассажира и с обеих сторон задних пассажиров.

Сидя на сиденье, можно опираться на поручни, установленные на обшивке потолка автомобиля.

**ПРЕДУПРЕЖДЕНИЕ**

**■ Поручни**

Не используйте поручни при посадке и высадке или при подъеме с сиденья.

**ВНИМАНИЕ**

**■ Не допускайте повреждения поручней**

Не вешайте тяжелые предметы на поручни и не применяйте большие нагрузки для предотвращения их повреждения.

## 6-4. Другие элементы интерьера

### Крючки для одежды

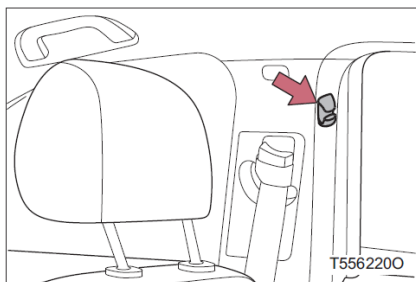

Крючки для одежды расположены за верхней панелью стойки В.



#### **ПРЕДУПРЕЖДЕНИЕ**

##### **■ Вещи, которые нельзя вешать на крючки для одежды**

Не вешайте вешалки или другие твердые или острые предметы на крючки для одежды. При экстренной остановке или аварии данные предметы могут выскочить и стать причиной травмы людей, вплоть до смерти.



#### **ВНИМАНИЕ**

Не вешайте на крючок тяжелые предметы (более 2 кг) во избежание повреждения крючка.

## Перегородка багажника

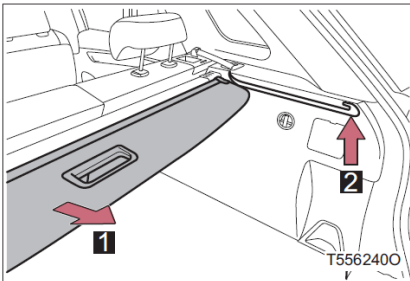
**1** Открытие

Потяните за ручку, как показано на рисунке, протяните шторку к пазам в багажнике с обеих сторон и убедитесь, что она надежно зафиксирована в пазах с обеих сторон.

**2** Свертывание

Слегка потяните ручку, чтобы выйти из пазов с обеих сторон, затем отпустите ручку, и шторка багажника автоматически свернется.

**ПРЕДУПРЕЖДЕНИЕ****■ Использование перегородки багажника**

- Использование перегородки багажника позволяет лучше защитить вашу личную жизнь и повысить безопасность оставленного автомобиля.
- Перегородку багажника можно использовать для размещения относительно легких предметов, что увеличивает полезное пространство багажника.

## 6-4. Другие элементы интерьера

### Крюк для крепления багажа

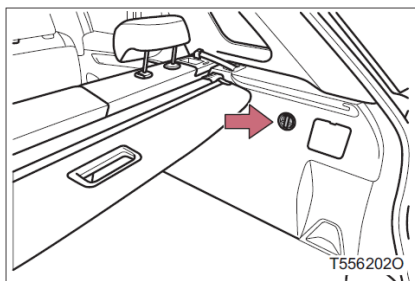

Крюк для крепления багажа находится с правой стороны багажника. Используется для подвешивания некоторых легких предметов, что экономит пространство в багажнике, повышая удобство использования.



### **ВНИМАНИЕ**

Не вешайте на крючок тяжелые предметы (более 2 кг) во избежание повреждения крючка.

7-1. Уход и техническое обслуживание.....	368
Очистка и защита экстерьера .....	368
Очистка и защита интерьера .....	370
7-2. Техническое обслуживание .....	373
Инструкции о техническом обслуживании .....	373
Регулярное техническое обслуживание .....	375
7-3. Обслуживание своими руками .....	383
Меры предосторожности при обслуживании своими руками.....	383
Капот .....	386
Отсек двигателя .....	388
Шины .....	404
Давление в шинах .....	407
Колеса .....	409
Фильтр вентиляции салона.....	410
Замена батарейки ключа .....	413
Проверка и замена предохранителей.....	416
Фары.....	419

### Очистка и защита экстерьера

**Выполните следующие операции для защиты автомобиля и поддержания его в оптимальном состоянии:**

- Мойте кузов, колеса и днище автомобиля сверху-вниз большим количеством воды, чтобы удалить грязь и пыль.
- Используйте губку или мягкую ткань (например, замшевую ткань) для протирания кузова.
- Используйте моющее средство для очистки трудноудаляемых следов, смойте средство водой.
- Чистите водой.
- После старения водостойких покрытий автомобиль следует отполировать. Если на чистой поверхности кузова не образуются капельки, отполируйте кузов после его охлаждения.

#### ■ Автоматическая мойка

- Перед мойкой автомобиля необходимо сложить внешние зеркала заднего вида. Начинайте мойку с передней части автомобиля. Не забудьте развернуть зеркала заднего вида перед началом вождения.
- Щетки, используемые на автоматических мойках, могут поцарапать поверхность автомобиля и повредить лакокрасочное покрытие.

#### ■ Мойка автомобиля под высоким давлением

- Не размещайте форсунки для мойки автомобиля слишком близко к окнам.
- Перед мойкой проверьте и убедитесь, что крышка горловины топливного бака закрыта должным образом.

#### ■ Алюминиевые колеса

- После прилипания грязи немедленно удалите ее нейтральным моющим средством. Не используйте жесткие щетки или абразивные моющие средства. Не используйте моющие средства с высокой коррозионной активностью или агрессивные химические моющие средства. Необходимо использовать то же нейтральное моющее средство и автовоск, что и для лакокрасочного покрытия автомобиля.
- Не мойте колеса моющим средством, когда колеса горячие (например, после длительных поездок в жаркую погоду).
- После мытья колес моющим средством необходимо немедленно промыть их.

#### ■ Бампер

Не используйте абразивные моющие средства для мытья.



### **ПРЕДУПРЕЖДЕНИЕ**

#### ■ При мойке автомобиля

Не промывайте водой внутреннюю часть отсека двигателя. В противном случае возможно возгорание электрических компонентов и т.д.

#### ■ Рекомендации по выхлопным трубам

Выхлопные газы могут сильно нагреть выхлопную трубу.

При мойке автомобиля не прикасайтесь к выхлопной трубе до ее полного остывания, в противном случае можно обжечься.

**ВНИМАНИЕ****■ Защита от разрушения краски, коррозии кузова и деталей (алюминиевые колеса и т.д.)**

- Необходимо немедленно помыть автомобиль после возникновения следующих ситуаций:
  - После поездки по побережью
  - После поездки по солевым и щелочным дорогам
  - Если на лакокрасочном покрытии имеется каменноугольная деготь или смола
  - Если на лакокрасочном покрытии имеются мертвые насекомые, помет насекомых или птичий помет
  - После поездки по местности, загрязненной сажей, копотью, пылью, железными опилками или химическими веществами
  - При сильной запыленности или загрязнении автомобиля
  - При попадании брызг жидкостей, таких как бензол и бензин, на лакокрасочное покрытие
- Если лакокрасочное покрытие отслоилось или поцарапалось, немедленно проведите ремонт.
- Во избежание коррозии колес при хранении колес удаляйте грязь и храните их в местах с низкой влажностью.

**■ При очистке автомобильных фар**

- При очистке необходимо соблюдать осторожность. Не используйте для очистки органические моющие средства или жесткие щетки, в противном случае это может повредить поверхность фар.
- Не проливайте жидкости в салоне автомобиля, в противном случае это может привести к неисправности электрических компонентов и т.д. или стать причиной возгорания.
- Не полируйте поверхность фар, автовокс может повредить плафон.

**■ Не допускайте повреждений рычага стеклоочистителя**

При подъеме рычага стеклоочистителя необходимо сначала поднять рычаг стеклоочистителя со стороны водителя, а затем аналогично поднять рычаг стеклоочистителя со стороны переднего пассажира. При восстановлении сначала верните в исходное положение рычаг стеклоочистителя со стороны переднего пассажира.

**■ При мойке автомобиля под высоким давлением**

Не подносите форсунки близко к пыленепроницаемому кожуху, соединителям или следующим деталям. Детали могут повредиться при воздействии на них воды высокого давления.

- Детали, связанные с тягой
- Поворотные детали
- Детали подвески
- Тормозные детали

### Очистка и защита интерьера

**Следующие процедуры помогут защитить салон автомобиля и поддерживать его в отличном состоянии:**

#### Защита салона автомобиля

Используйте вакуумный пылесос для удаления грязи и пыли. Смочите тряпку теплой водой и протрите загрязненные поверхности.

#### Очистка кожаных деталей

- Используйте вакуумный пылесос для удаления грязи и пыли.
- Смочите мягкую ткань разбавленным моющим средством и протрите оставшуюся грязь и пыль. Используйте нейтральный раствор моющего средства для шерсти со слабой концентрацией примерно 5%.
- Выжмите влажную ткань и тщательно вытрите остатки моющего средства.
- Вытрите остатки влаги на поверхности сухой мягкой тканью. Затем высушите кожу в прохладном и проветриваемом месте.

---

#### ■ Уход за кожаными деталями

Рекомендуется проводить чистку салона автомобиля не реже 2-х раз в год для поддержания качества салона.

#### ■ Чистка ковров

Используйте подходящее имеющееся в продаже пенное очистительное средство для чистки ковров. Нанесите пену с помощью губки или щетки. Счищайте круговыми движениями внахлест. Не добавляйте воды. Очистите загрязненную поверхность и дайте высохнуть. Для достижения наилучших результатов держите ковры максимально сухими.

#### ■ Ремень безопасности

Протрите тряпкой или губкой, смоченными в мягком моющем средстве и теплой воде. Регулярно проверяйте ремни безопасности на предмет чрезмерного износа, потертостей или порезов.

**ПРЕДУПРЕЖДЕНИЕ****■ Влагозащита салона**

- Не проливайте жидкости в салоне автомобиля.

Несоблюдение этого требования может привести к неисправности или возгоранию электрических компонентов и т.д.

- Не подвергайте элементы подушки безопасности или провода в салоне автомобиля воздействию влаги.

Электрические неполадки могут привести к неожиданному срабатыванию или неисправности подушки безопасности, что может стать причиной серьезной травмы или даже смерти.

**■ Очистка салона (особенно приборной панели)**

Не используйте полировочный воск или полировочные средства очистки. Приборная панель может отражаться на лобовом стекле, затрудняя обзор водителю и вызывая аварию, приводящую к серьезным травмам или даже смерти.



### ВНИМАНИЕ

#### ■ Очиститель

- Не используйте следующие виды очистителей, в противном случае внутренние компоненты автомобиля могут потускнеть, а поверхность лакокрасочного покрытия может покрыться полосами или быть повреждена:
  - Компоненты, не связанные с сиденьями: органические вещества, такие как бензол или керосин, щелочные или кислотные растворы, красители и отбеливатели
  - Сиденья: щелочные или кислотные растворы, такие как разбавитель, бензол и спирт
- Не используйте полировочный воск или полировочные средства очистки. В противном случае может быть повреждено лакокрасочное покрытие приборной панели или других частей салона автомобиля.

#### ■ Предотвращение повреждений кожаных поверхностей

Во избежание повреждения и порчи кожаной поверхности соблюдайте следующие меры предосторожности:

- Своевременно удаляйте пыль и грязь с кожаных поверхностей.
- Автомобиль не должен подвергаться воздействию прямых солнечных лучей в течение долгого времени. Паркуйтесь в прохладном месте, особенно летом.
- Не кладите на кожаную поверхность полиэтилен, пластиковые или восковые изделия, так как при значительном повышении температуры в салоне они могут прилипнуть к поверхности.
- Если на поверхности сиденья останется слишком много воды, кожа затвердеет и сморщится.

#### ■ Влагозащита пола

Не используйте воду для очистки пола автомобиля.

Если электрические компоненты под полом автомобиля контактируют с водой, это может привести к повреждению электрической системы, а также к коррозии кузова.

#### ■ Очистка внутренней поверхности заднего ветрового стекла

- Не используйте средство для чистки стекол для очистки заднего лобового стекла, иначе может быть поврежден электронагревательная спираль антиобледенителя заднего лобового стекла. Смочите ткань теплой водой и аккуратно протрите ее в направлении, параллельном электронагревательной спирали.
- Будьте осторожны, чтобы не поцарапать или не повредить электронагревательную спираль.

### Инструкции о техническом обслуживании

**Для обеспечения безопасности и экономичности движения очень важно плановое и регулярное техническое обслуживание. Компания FAW Car рекомендует следующие меры по техническому обслуживанию:**

#### Регулярное техническое обслуживание

- Проводите регулярное техническое обслуживание вашего автомобиля в соответствии с графиком. Интервал технического обслуживания может быть определен в соответствии с пробегом или временем в графике, в зависимости от того, что наступит раньше.

Если был превышен интервал технического обслуживания каких-либо компонентов, рекомендуется также выполнить техническое обслуживание этих компонентов с тем же интервалом.

- Куда обращаться за техническим обслуживанием?

Идеальным вариантом является посещение местного Центра продаж и обслуживания FAW Car.

В Центре продаж и обслуживания FAW Car имеются современные инструменты, оборудование и чистые запасные части, необходимые для ремонта и технического обслуживания вашего автомобиля, весь персонал послепродажного обслуживания прошел профессиональную подготовку в сфере управления и технологий, чтобы гарантировать быстрое и эффективное обслуживание и ремонт вашего автомобиля и обеспечить поддержание хорошей производительности вашего автомобиля.

Резиновые шланги (для систем охлаждения и обогрева, тормозных систем и топливных систем) должны проверяться профессионалами в строгом соответствии с графиком технического обслуживания.

Резиновые шланги со временем изнашиваются, вызывая расширение, износ или растрескивание. Поэтому, если на шланге имеются какие-либо признаки износа или повреждения, вам следует немедленно обратиться в Центр продаж и обслуживания FAW Car для замены.

#### Обслуживание своими руками

Можно ли провести техническое обслуживание самостоятельно?

Если вы обладаете глубокими базовыми знаниями в области конструкции, осмотра и технического обслуживания автомобилей и располагаете некоторыми базовыми инструментами, вы можете проводить ежедневный осмотр и техническое обслуживание самостоятельно. В этом разделе описаны простые инструкции по самостоятельному проведению технического обслуживания.

Следует напомнить, что некоторые работы по техническому обслуживанию требуют специального оборудования и профессиональных навыков, поэтому лучше всего, чтобы они выполнялись квалифицированными специалистами. Даже если вы опытный профессиональный техник, мы все равно рекомендуем вам обратиться в Центр продаж и обслуживания FAW Car для проведения стандартного ремонта и технического обслуживания. Сотрудники центра запишут информацию о техническом обслуживании вашего автомобиля, которая поможет вам подать заявку на гарантийное обслуживание.

## 7-2. Техническое обслуживание

### ■ Нуждается ли ваш автомобиль в ремонте

Будьте внимательны к изменениям в работе автомобиля и к звукам, а также к другим визуальным предупреждениям, указывающим на необходимость технического обслуживания автомобиля. Ниже указаны несколько важных признаков:

- Двигатель не набирает обороты, работает нестабильно или издает глухой звук.
- Мощность значительно снизилась.
- Двигатель издает аномальные звуки.
- В днище автомобиля обнаруживается утечка жидкости. (Обычно после использования кондиционера и охлаждения выхлопной трубы в месте соединения сливного отверстия и выхлопной трубы капает вода)
- Аномальный звук выхлопа. (Это указывает на то, что может произойти опасная утечка монооксида углерода. Необходимо немедленно открыть окно и проверить выхлопную систему)
- Шины спущены, колеса при повороте издают громкий шум, износ шин неравномерный.
- Автомобиль съезжает в сторону при движении по прямой на ровной дороге.
- Аномальный шум, связанный с компонентами подвески.
- Отказ тормоза; педаль тормоза при нажатии кажется мягкой; педаль почти касается пола; автомобиль отклоняется при торможении.
- Температура охлаждающей жидкости двигателя остается высокой.

Если вы обнаружили любые из вышеперечисленных признаков, как можно скорее обратитесь в Центр продаж и обслуживания FAW Car. Возможно, автомобиль нуждается в регулировке или ремонте.



### **ПРЕДУПРЕЖДЕНИЕ**

#### ■ Если техническое обслуживание автомобиля выполняется не должным образом

Это может привести к серьезному повреждению автомобиля, серьезным травмам или даже смерти.

#### ■ Обращение с аккумулятором

Клеммные колодки, клеммы и прочие компоненты аккумулятора содержат свинец и соединения свинца, которые могут вызвать повреждение головного мозга. Всегда мойте руки после обращения с аккумулятором. (см.Р.398)

## Регулярное техническое обслуживание

требует регулярного технического обслуживания вашего автомобиля в соответствии с графиком.

## План регулярного технического обслуживания

Интервалы обслуживания (показания счетчика пробега или месяцы, в зависимости от того, что наступит раньше)	Показания счетчика пробега							Количество месяцев
	×1,000 км	Первое техническое обслуживание 5 (6 месяцев)	1 0	2 0	3 0	4 0	5 0	
<b>Двигатель</b>								
Моторное масло <sup>*1</sup>	Замена один раз в 5,000 км							6
Масляный фильтр <sup>*1</sup>	Замена один раз в 5,000 км							6
Приводной ремень		I	I	I	I	I	I	-
Воздушный фильтр <sup>*2</sup>		C	C	R	C	C	R	C:12 R:24
Дроссельный клапан			C		C		C	-
<b>Система охлаждения</b>								
Система охлаждения			I		I		I	12
Охлаждающая жидкость двигателя	Замена раз в 5 лет или 100,000 км (километров) (в зависимости от того, что наступит раньше)							
<b>Топливная система</b>								
Топливный фильтр	Замена раз в 2 лет или 40,000 км (километров) (в зависимости от того, что наступит раньше)							24
Топливный трубопровод и шланг			I		I		I	12
Фильтрующий элемент угольного фильтра	Замена раз в 2 лет или 30,000 км (километров) (в зависимости от того, что наступит раньше)							
<b>Система зажигания</b>								
Свеча зажигания			R		R		R	-

## 7-2. Техническое обслуживание

Интервалы обслуживания (показания счетчика пробега или месяцы, в зависимости от того, что наступит раньше)	Показания счетчика пробега							Количество месяцев
	×1,000 км	Первое техническое обслуживание 5 (6 месяцев)	1 0	2 0	3 0	4 0	5 0	
<b>Электросистема</b>								
Проверка проводимости аккумулятора								12
Все электрические системы <sup>3</sup>								12
Настройки пробега для технического обслуживания, встроенные в приборную панель <sup>4</sup>	Устанавливается каждые 5,000 км							
<b>Шасси и кузов транспортного средства</b>								
Тормозная жидкость <sup>5</sup>					R			I:6 R:24
Тормозной фрикционный материал и тормозной диск								6
Масло для механической коробки передач								-
Масло для автоматической коробки передач	Замена трансмиссионного масла и фильтра высокого давления каждые 60,000 км							
Колпачок для защиты от пыли валикопривода								24
Состояние кузова транспортного средства								-
Люк в крыше								12
Шины (включая запасные*)								-
<b>Система кондиционирования воздуха</b>								
Фильтр вентиляции салона	Замена один раз в 12 месяцев или 20,000 км (в зависимости от того, что наступит раньше)							

Интервалы обслуживания (показания счетчика пробега или месяцы, в зависимости от того, что наступит раньше)	Показания счетчика пробега							Количество месяцев
	×1,000 км	70	80	90	100	110	120	
<b>Двигатель</b>								
Моторное масло <sup>*1</sup>	Замена один раз в 5,000 км							6
Масляный фильтр <sup>*1</sup>	Замена один раз в 5,000 км							6
Приводной ремень	I	I	I	I	I	I	-	
Воздушный фильтр <sup>*2</sup>	C	C	R	C	C	R	C:12 R:24	
Дроссельный клапан		C		C		C	-	
<b>Система охлаждения</b>								
Система охлаждения		I		I		I	12	
Охлаждающая жидкость двигателя	Замена раз в 5 лет или 100,000 км (километров) (в зависимости от того, что наступит раньше)							
<b>Топливная система</b>								
Топливный фильтр	Замена раз в 2 лет или 40,000 км (километров) (в зависимости от того, что наступит раньше)							24
Топливный трубопровод и шланг		I		I		I	12	
Фильтрующий элемент угольного фильтра	Замена раз в 2 лет или 30,000 км (километров) (в зависимости от того, что наступит раньше)							
<b>Система зажигания</b>								
Свеча зажигания		R		R		R	-	
<b>Электросистема</b>								
Проверка проводимости аккумулятора		I		I		I	12	
Все электрические системы <sup>*3</sup>		I		I		I	12	
Настройки пробега для технического обслуживания, встроенные в приборную панель <sup>*4</sup>	Устанавливается каждые 5,000 км							

## 7-2. Техническое обслуживание

Интервалы обслуживания (показания счетчика пробега или месяцы, в зависимости от того, что наступит раньше)	Показания счетчика пробега							Количество месяцев
	×1,000 км	70	80	90	100	110	120	
<b>Шасси и кузов транспортного средства</b>								
Тормозная жидкость <sup>5</sup>	I	R	I	I	I	R	I:6 R:24	
Тормозной фрикционный материал и тормозной диск	I	I	I	I	I	I	6	
Масло для механической коробки передач		I				I	-	
Масло для автоматической коробки передач	Замена трансмиссионного масла и фильтра высокого давления каждые 60,000 км							
Колпачок для защиты от пыли валикопривода		I				I	24	
Состояние кузова транспортного средства		I		I		I	-	
Люк в крыше		I		I		I	12	
Шины (включая запасные*)	I	I	I	I	I	I	-	
<b>Система кондиционирования воздуха</b>								
Фильтр вентиляции салона	Замена один раз в 12 месяцев или 20,000 км (в зависимости от того, что наступит раньше)							

Техническое обслуживание:

I: осмотр (проверка, очистка, ремонт, корректировка и, при необходимости, замена)

R:заменить

C: очистка

Примечание:

По истечении указанного периода, выполните техническое обслуживание с рекомендуемой периодичностью.

\*1: Если автомобиль движется в любом из нижеследующих условий, масло и масляный фильтр следует менять чаще, чем рекомендуемая периодичность.

а) Езда по пыльным дорогам.

б) Длительная езда на холостом ходу/на низкой скорости.

с) Многократные поездки на короткие расстояния до 8 км и поддержание наружной температуры ниже нуля.

\*2: Если автомобиль движется по пыльной дороге, воздушный фильтр следует чистить чаще рекомендуемой периодичности, и при необходимости заменять.

\*3: Полная проверка функционирования электрической системы, включающей приборы, лампы/индикаторы аварийной сигнализации, освещение, кондиционер, туманоуловитель заднего стекла, стеклоочиститель, система очистки (включая щетки стеклоочистителя), аудиосистема, радар заднего хода\*, изображение заднего вида\*, электрические стеклоподъемники, люк\*, сиденья с электроприводом, круиз-контроль\* и т.д.

\*4: Метод настройки пробега для технического обслуживания, встроенные в приборную панель, см.Р.73

\*5: Если автомобиль длительное время эксплуатируется в неблагоприятных условиях или горной местности (тормоз используется слишком часто), либо в условиях очень влажного климата, тормозную жидкость следует заменять раз в год.

### Порядок технического обслуживания

#### ■ Моторное масло

- Снимите крышку маслосливной горловины, сливную пробку масляного поддона и прокладку, после чего слейте моторное масло.
- Очистите и установите новую прокладку и сливную пробку масляного поддона (момент затяжки:  $35 \pm 5 \cdot \text{Н} \cdot \text{м}$ ), залейте моторное масло и установите крышку маслосливной горловины.
- Проведите проверку на предмет утечек масла и проверьте уровень моторного масла.
- Перед затягиванием крышки маслосливной горловины ее необходимо протереть, не поцарапав резиновое кольцо.

#### ■ Масляный фильтр

##### ◆ CA4GA12TD-31 Двигатель

- Слейте моторное масло и снимите крышку масляного фильтра.
- Снимите фильтрующий элемент и O-образное уплотнительное кольцо с крышки масляного фильтра.
- Установите новое O-образное уплотнительное кольцо и новый фильтрующий элемент в крышку масляного фильтра.
- Установите и затяните крышку масляного фильтра (момент затяжки:  $20 \pm 2 \text{Н} \cdot \text{м} (\text{Н} \cdot \text{м})$ ).

##### ◆ CA4GB15TD-30 Двигатель

Во время замены очистите монтажные поверхности фильтрующего элемента масляного фильтра и масляного поддона (момент затяжки:  $17 \pm 2 \cdot \text{Н} \cdot \text{м}$ )

## 7-2. Техническое обслуживание

### ■ Приводной ремень

#### ◆ CA4GA12TD-31 Двигатель



Проверьте крен и натяжение приводного ремня, а также визуально проверьте, не выходит ли линия указателя автоматического натяжителя приводного ремня за предельное положение. Если предельное положение превышено, замените приводной ремень.

#### ◆ CA4GB15TD-30 Двигатель

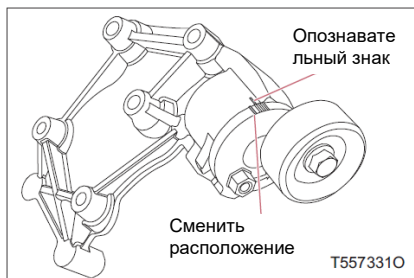

Проверьте отклонение и натяжение приводного ремня и визуально осмотрите, совпадает ли отметка указателя автоматического натяжного колеса приводного ремня с положением замены. Если все выровнено, немедленно замените приводной ремень.

### ■ Воздушный фильтр

Во время очистки используйте воздух высокого давления для продувки фильтрующего элемента с чистой стороны на грязную сторону.

### ■ Дроссельный клапан

- Отсоедините кабель отрицательного полюса аккумулятора и снимите корпус дроссельной заслонки в сборе.
- Очистите внутреннюю и наружную поверхности корпуса дроссельной заслонки в сборе и очистите нагар в главном впускном канале.
- Рекомендуется чистить корпус дроссельной заслонки каждые 20,000 км при нормальных условиях эксплуатации автомобиля. Для автомобилей, которые долгое время эксплуатировались в суровых условиях (таких как песок и пыль), рекомендуется увеличить частоту очистки корпуса дроссельной заслонки, чтобы обеспечить работоспособность двигателя.
- После очистки установите корпус дроссельной заслонки в сборе (момент затяжки:  $10 \pm 2 \text{ N} \cdot \text{m} (\text{N} \cdot \text{m})$ ).

### ■ Система охлаждения

Проведите проверку на предмет утечки и проверьте цвет охлаждающей жидкости на каждом патрубке системы охлаждения. Включите кондиционер и проверьте, нормально ли работает вентилятор охлаждения двигателя.

- Охлаждающая жидкость двигателя  
см.Р.395
- Топливный фильтр  
Выполняйте замену регулярно.
- Топливный трубопровод и шланг  
Визуально осмотрите соединительную часть трубопровода на предмет утечки масла и корпус трубопровода на наличие трещин или повреждений.
- Фильтрующий элемент угольного фильтра  
Выполняйте замену регулярно.
- Свеча зажигания
  - Визуально осмотрите свечи зажигания на предмет нагара или отложений, удалены ли деформированы ли электроды, сорвана ли резьба, достаточна ли деформация внешней шайбы и соответствует ли требованиям зазор между электродами.
  - После установки свечей зажигания запустите двигатель и проверьте его работу.
- Проверка проводимости аккумулятора  
Проверьте аккумулятор с помощью тестера заряда аккумулятора.
- Все электрические системы  
Проверьте функции каждой электрической системы на предмет нормальной работы.
- Настройки пробега для технического обслуживания, встроенные в приборную панель  
см.Р.73
- Тормозная жидкость  
см.Р.397
- Тормозной фрикционный материал и тормозной диск  
Тормозной фрикционный материал: проверьте тормозной фрикционный материал на предмет износа до сигнализатора.  
Тормозные диски: проверьте, достигает ли 1 мм односторонний износ передних/задних тормозных дисков.
- Масло для механической коробки передач  
Регулярно проверяйте механическую коробку передач на предмет утечки масла.
- Масло для автоматической коробки передач  
Регулярно проверяйте автоматическую коробку передач на предмет утечки масла.
- Колпачок для защиты от пыли валикопривода  
Визуально проверьте пылезащитную крышку на наличие повреждений или утечки масла.

## 7-2. Техническое обслуживание

### ■ Состояние кузова транспортного средства

В случае повреждения поверхности крышки проведите ремонт как можно скорее.

### ■ Люк в крыше

Проверьте, правильно ли работает люк в крыше. Регулярно проверяйте направляющие люка на наличие пыли и мусора и очищайте их, чтобы они не блокировали дренажные отверстия люка. Регулярно очищайте влажной губкой уплотнительную ленту люка. Раз в год направляющие люка очищаются от пыли и смазываются консистентной смазкой. Увеличивайте частоту технического обслуживания в соответствии с условиями эксплуатации.

### ■ Шины (включая запасные\*)

- Определите уровень износа шин в соответствии с отметкой износа протектора.
- Визуально осмотрите внешнее состояние шин на предмет выпуклостей, серьезных царапин и других повреждений.
- Проверьте давление в шинах в холодном состоянии. Значение давления в шинах указано на этикетке давления в шинах (см.Р.407 ). Сбросьте давление в шинах в холодном состоянии.
- Убедитесь, что диапазон момента затяжки колесных гаек составляет 128-147N·m(N·m).

### ■ Фильтр вентиляции салона

см.Р.410

Примечание: Если вы не знаете расположение и способ эксплуатации вышеуказанных деталей, обратитесь в центр продаж и обслуживания FAW Car.

**Меры предосторожности при обслуживании своими руками**

Если вы проводите техническое обслуживание самостоятельно, обязательно придерживайтесь процедуре, описанной ниже.

Пункт	Компоненты и инструменты
Состояние аккумулятора (см.Р.398)	<ul style="list-style-type: none"> <li>• Теплая вода</li> <li>• Бикарбонат натрия</li> <li>• Вазелин</li> <li>• Обычный гаечный ключ (для зажимных болтов клеммы)</li> </ul>
Уровень охлаждающей жидкости двигателя (см. Р.395)	<ul style="list-style-type: none"> <li>• Автомобильная охлаждающая жидкость с длительным сроком службы</li> </ul>
Уровень моторного масла двигателя (см. Р.390)	<ul style="list-style-type: none"> <li>• Моторное масло FAW Car или аналогичные продукты</li> <li>• Тряпка или бумажная салфетка</li> <li>• Воронка (только для добавления моторного масла)</li> </ul>
Фары (см.Р.419)	-
Давление в шинах (см.Р.407)	<ul style="list-style-type: none"> <li>• Манометр для шин</li> <li>• Источник сжатого воздуха</li> </ul>
Радиатор и конденсатор (см.Р.398)	-
Омывающая жидкость (см.Р.403)	<ul style="list-style-type: none"> <li>• Омывающая жидкость, содержащая антифриз (используется зимой)</li> <li>• Воронка (используется только для добавления воды или омывающей жидкости)</li> </ul>



### ПРЕДУПРЕЖДЕНИЕ

В отсеке двигателя находится масло и множество механических устройств, которые могут внезапно начать вращаться, нагреваться или запускаться. Во избежание серьезных травм обратите внимание на следующие пункты.

#### ■ При обращении с компонентами отсека двигателя

- При работе под капотом, если необходимо запустить двигатель, все украшения (особенно кольца, браслеты, часы и цепи), галстуки-бабочки, шарфы и подобную свободную одежду необходимо снять, прежде чем подходить к двигателю или электровентилятору, которые могут начать вращаться в любое время.
- Будьте осторожны, не прикасайтесь к двигателю, радиатору, выпускному коллектору, теплозащитному экрану выпускного коллектора сразу после окончания движения, так как они могут быть очень горячими. Моторное масло и другие жидкости также могут быть очень горячими.
- Перед открытием капота обязательно выключите двигатель, включите стояночный тормоз, установите рычаг переключения передач в нейтральное положение (механическая коробка передач) или Р (автоматическая коробка передач), выключите переключатель "Старт/Стоп" двигателя или замок зажигания и держите ключ при себе, пока двигатель остынет.
- Держите руки, одежду и инструменты подальше от вращающихся вентиляторов и приводных ремней двигателя.
- Не оставляйте никаких предметов в отсеке двигателя.

После осмотра или технического обслуживания в отсеке двигателя не оставляйте внутри инструменты или ткань.

Если инструменты или другие предметы оставить в отсеке двигателя, двигатель может быть поврежден или загореться, что может привести к несчастным случаям.

- Не курите, не вызывайте искр и не открывайте открытый огонь вблизи топлива или аккумулятора. Газы, выделяющиеся из топлива и аккумулятора, легко воспламеняются.
- Соблюдайте особую осторожность при обращении с аккумулятором. Аккумулятор содержит токсичную и вызывающую коррозию серную кислоту.
- Будьте осторожны при обращении с тормозной жидкостью, так как тормозная жидкость может поранить ваши руки или глаза и повредить лакокрасочное покрытие.

Если тормозная жидкость попала на руки части тела, куда попала жидкость, чистой водой. Если вы все еще чувствуете недомогание, немедленно обратитесь к врачу.

#### ■ При работе вблизи электрического вентилятора или решетки радиатора

Убедитесь, что переключатель "Старт/Стоп" двигателя или замок зажигания выключены.

Когда переключатель "Старт/Стоп" двигателя или замок зажигания находятся в режиме ON, при включении кондиционера или очень высокой температуре охлаждающей жидкости электрический вентилятор охлаждения может начать работать автоматически.

#### ■ Защитные очки

При необходимости наденьте защитные очки, чтобы предотвратить попадание в глаза летящих предметов или жидкостей.

**ВНИМАНИЕ****■ Если фильтрующий элемент воздушного фильтра был удален**

Если управлять автомобилем после снятия фильтрующего элемента воздушного фильтра, загрязнения в воздухе могут привести к чрезмерному износу двигателя автомобиля. В то же время обратный удар пламени также может привести к возгоранию отсека двигателя.

**■ Если уровень тормозной жидкости слишком низкий или слишком высокий**

При износе тормозных фрикционных материалов или высоком уровне жидкости в емкости для тормозной жидкости уровень тормозной жидкости немного падает, что является нормой. Если емкость для тормозной жидкости необходимо часто заполнять, это указывает на возможную серьезную неисправность. Обратитесь в сервисный центр продаж и обслуживания FAW Car для проверки автомобиля.

## 7-3. Обслуживание своими руками

### Капот

**Разблокируйте замок капота из салона автомобиля, чтобы открыть капот.**

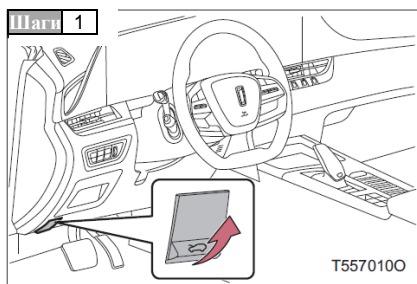

Потяните ручку открывания капота двигателя наружу, в результате капот двигателя слегка приподнимется.

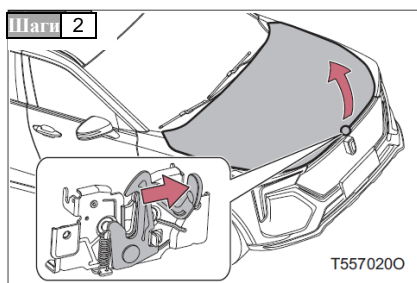

Протяните руку под капот и сдвиньте ручку открывания безопасного крюка капота вправо, чтобы поднять капот.

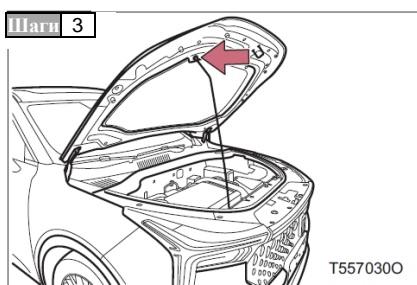

Плотно вставьте опорный стержень в гнездо для опорного стержня, чтобы капот двигателя оставался открытым.

### ■ Закройте капот

**Шаги 1** Проверьте область под капотом двигателя, чтобы убедиться, что крышки всех емкостей на месте и что все незакрепленные предметы (например, инструменты) удалены.

**Шаги 2** Перед закрытием капота проверьте, закреплен ли опорный стержень в зажиме.

**Шаги 3** Когда капот двигателя будет находиться примерно в 20 см от решетки воздухозаборника, опустите капот двигателя с небольшим усилием. Проверьте и убедитесь, что капот двигателя полностью закрыт и закреплен.



### ПРЕДУПРЕЖДЕНИЕ

#### ■ Проверка перед началом вождения

Убедитесь, что капот двигателя полностью закрыт и закреплен.

Если капот закреплен неправильно, он может открыться во время движения автомобиля, что приведет к аварии и серьезным травмам.

#### ■ Установите опорный стержень за гнездом для опорного стержня

Убедитесь, что опорный стержень надежно удерживает капот двигателя, чтобы он не упал и не повредил вашу голову или тело.



### ВНИМАНИЕ

#### ■ Когда капот закрыт

- При закрытии капота двигателя не прилагайте чрезмерных усилий, в противном случае капот двигателя может быть поврежден.
- Прежде чем закрыть капот, убедитесь, что в моторном отсеке не осталось инструментов или предметов.
- Перед закрытием капота двигателя обязательно вставьте опорный стержень обратно в зажим. В противном случае может произойти деформация капота двигателя.

## 7-3. Обслуживание своими руками

### Отсек двигателя

#### ◆ CA4GA12TD-31 Двигатель

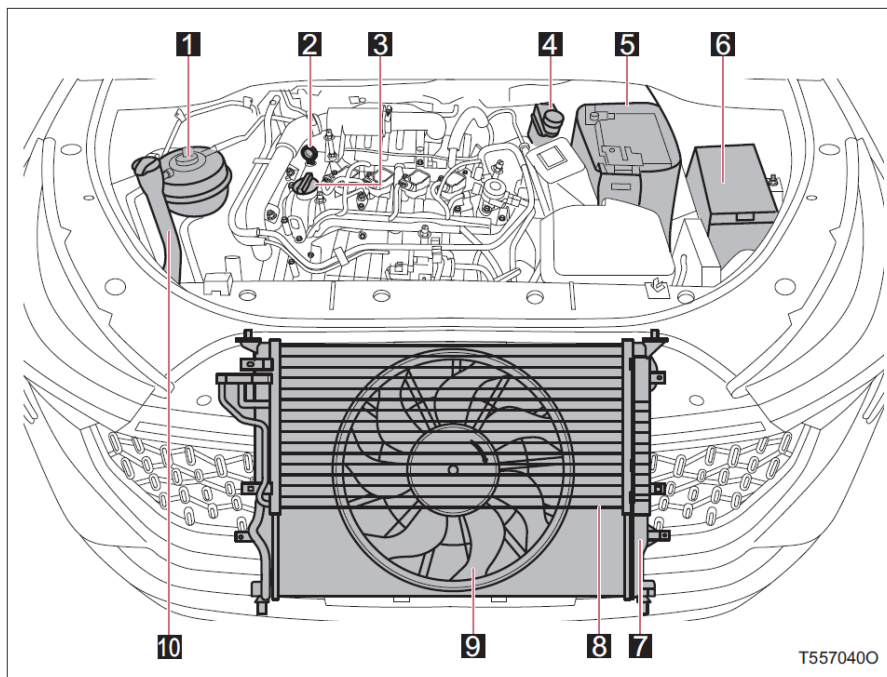

T5570400

- |  |   |
|--|---|
| <b>1</b> Резервуар для охлаждающей жидкости (см.Р.395) | <b>6</b> Блок предохранителей (см.Р.416)              |
| <b>2</b> Масляный щуп (см.Р.390)                       | <b>7</b> Радиатор (см.Р.398)                          |
| <b>3</b> Крышка маслоналивной горловины (см.Р.390)     | <b>8</b> Конденсатор (см.Р.398)                       |
| <b>4</b> Резервуар для тормозной жидкости (см.Р.397)   | <b>9</b> Электрический вентилятор                     |
| <b>5</b> Аккумулятор (см. Р.398)                       | <b>10</b> Резервуар для омывающей жидкости (см.Р.403) |

## ◆ CA4GB15TD-30 Двигатель

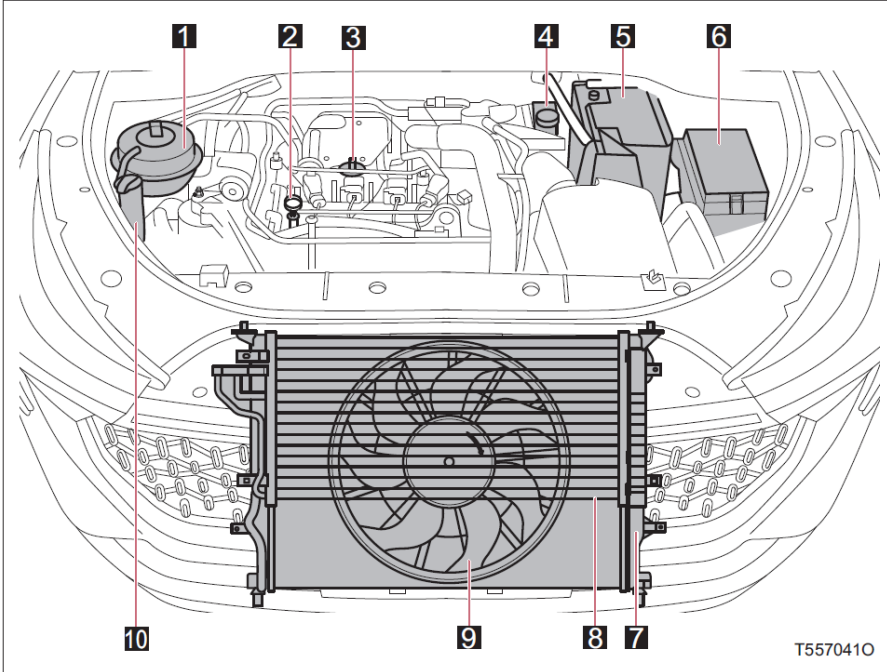

- |  |   |
|--|---|
| <b>1</b> Резервуар для охлаждающей жидкости (см.Р.395) | <b>6</b> Блок предохранителей (см.Р.416)              |
| <b>2</b> Масляный щуп (см.Р.390)                       | <b>7</b> Радиатор (см.Р.398)                          |
| <b>3</b> Крышка маслоналивной горловины (см.Р.390)     | <b>8</b> Конденсатор (см.Р.398)                       |
| <b>4</b> Резервуар для тормозной жидкости (см.Р.397)   | <b>9</b> Электрический вентилятор                     |
| <b>5</b> Аккумулятор (см. Р.398)                       | <b>10</b> Резервуар для омывающей жидкости (см.Р.403) |

## 7-3. Обслуживание своими руками

### Моторное масло

#### ■ Проверка моторного масла

Проверьте уровень масла на щупе, когда двигатель находится при рабочей температуре и переключатель "Старт/Стоп" двигателя или замок зажигания включены.

#### ◆ CA4GA12TD-31 Двигатель

**Шаги 1** Припаркуйте автомобиль на ровном месте. Подождите более 5 минут после прогрева двигателя и его выключения, чтобы масло вернулось в масляный поддон.

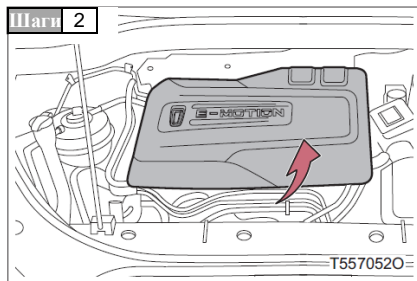

Снимите накладку двигателя.

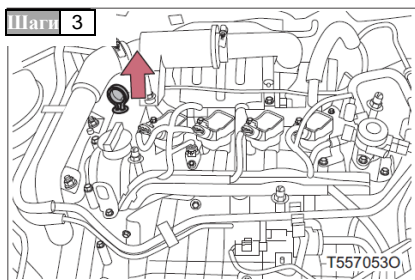

Подложите чистую тряпку под конец, одновременно вытаскивая масляный щуп.

**Шаги 4** Протрите масляный щуп.

**Шаги 5** Снова полностью вставьте масляный щуп.

- Шаги 6** Положите чистую тряпку под конец щупа, затем снова вытащите щуп и проверьте уровень масла.

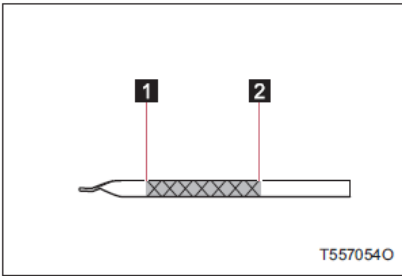

- 1** Низкий уровень масла
- 2** Полный уровень масла

- Шаги 7** Протрите щуп начисто, а затем снова вставьте его полностью.

◆ CA4GB15TD-30 Двигатель

- Шаги 1** Припаркуйте автомобиль на ровном месте. Подождите более 5 минут после прогрева двигателя и его выключения, чтобы масло вернулось в масляный поддон.

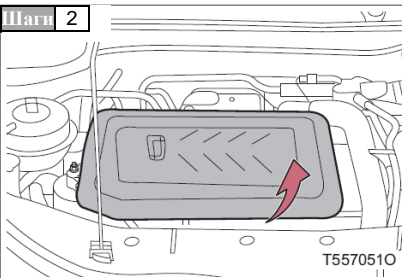

Снимите накладку двигателя.

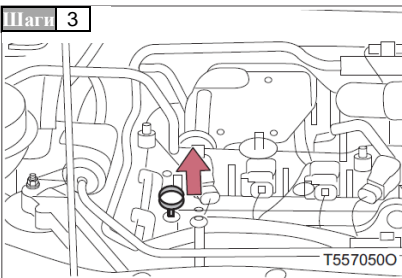

Подложите чистую тряпку под конец, одновременно вытаскивая масляный щуп.

- Шаги 4** Протрите масляный щуп.

- Шаги 5** Снова полностью вставьте масляный щуп.

### 7-3. Обслуживание своими руками

**Шаги 6** Положите чистую тряпку под конец щупа, затем снова вытащите щуп и проверьте уровень масла.

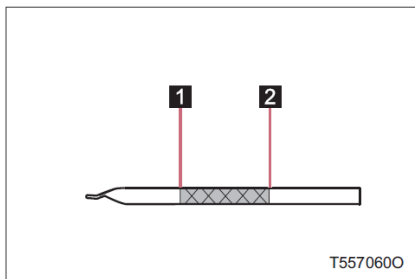

- 1** Низкий уровень масла
- 2** Полный уровень масла

**Шаги 7** Протрите щуп начисто, а затем снова вставьте его полностью.

■ Добавьте моторное масло

Если уровень масла ниже или близок к отметке низкого уровня, добавьте масло того же типа, что и имеющееся в двигателе.

Перед добавлением масла обязательно определите тип масла и подготовьте необходимые компоненты.

◆ CA4GA12TD-31 Двигатель

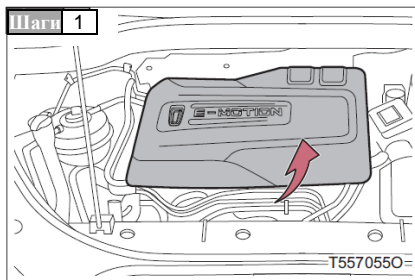

Снимите накладку двигателя.

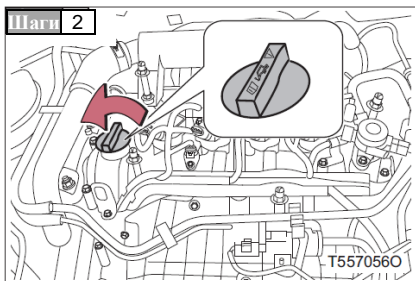

Поверните крышку маслоналивной горловины против часовой стрелки, чтобы снять ее.

**Шаги 3** Медленно долейте масло и проверьте щуп.

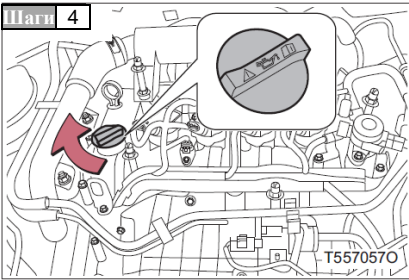

Поверните крышку маслоналивной горловины по часовой стрелке и затяните ее.

#### ◆ CA4GB15TD-30 Двигатель

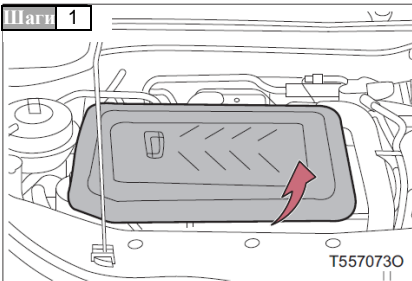

Снимите накладку двигателя.

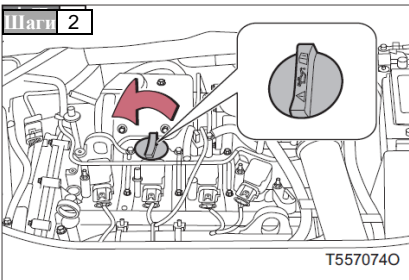

Поверните крышку маслоналивной горловины против часовой стрелки, чтобы снять ее.

**Шаги 3** Медленно долейте масло и проверьте щуп.

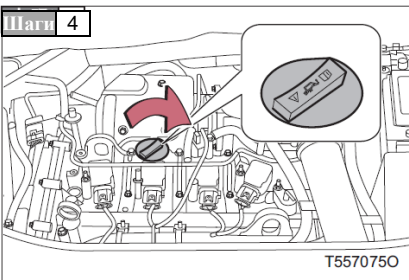

Поверните крышку маслоналивной горловины по часовой стрелке и затяните ее.

## 7-3. Обслуживание своими руками

### ■ Рекомендуемая вязкость масла

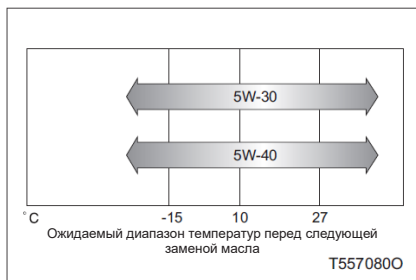

При экстремально низкой температуре не используйте моторное масло с высокой вязкостью, в противном случае запуск двигателя может быть затруднен. Рекомендуется использовать рекомендованный тип масла в соответствии с требованиями автомобиля. Для получения подробной информации свяжитесь с центром продаж и обслуживания FAW Car.

Вязкость моторного масла:

- 5W-30 указывает на эффективность холодного пуска масла. Легче запускать двигатель в холодную погоду, используя масло с более низким значением перед W.
- 30 в 5W-30 указывает на характеристики вязкости масла при высокой температуре. Если автомобиль движется на высокой скорости или с большой нагрузкой, более целесообразно использовать масло с более высокой вязкостью (более высокое значение вязкости).

### ■ Расход моторного масла

Во время движения будет израсходовано определенное количество моторного масла. При следующих условиях расход масла может увеличиться, в связи с чем может потребоваться повторная заправка моторного масла во время интервала технического обслуживания моторного масла.

- При использовании нового двигателя, например, сразу после покупки нового автомобиля или замены двигателя
- При использовании масла низкого качества или вязкости
- При движении с высокой скоростью вращения двигателя или под большой нагрузкой, а также при частом ускорении или замедлении
- Когда двигатель долгое время работает на холостом ходу или автомобиль часто движется по пробкам



### ПРЕДУПРЕЖДЕНИЕ

#### ■ Меры предосторожности при утилизации отработанного моторного масла

- Отработанное моторное масло содержит потенциально вредные вещества, которые могут вызвать такие заболевания, как дерматит и рак кожи. Поэтому следует избегать длительного или частого контакта с моторным маслом. Если вы случайно нанесли моторное масло на кожу, немедленно промойте ее чистой водой с мылом.
- Отработанное масло и фильтры должны утилизироваться безопасным и экологичным способом. Не выбрасывайте отработанное моторное масло и фильтры на мусорные свалки, в канализацию или на землю. Для получения информации о переработке или утилизации масла, обратитесь в центр продаж и обслуживания FAW Car.
- Не помещайте отработанное моторное масло в места, доступные для детей.

**ВНИМАНИЕ****■ Предотвращение серьезного повреждения двигателя**

Недостаточное количество или старение моторного масла приведет к плохой смазке вращающихся частей двигателя и спеканию, что вызовет повреждение двигателя. Поэтому необходимо регулярно проверять и заменять моторное масло.

**■ При замене моторного масла**

- Будьте осторожны, чтобы не пролить масло на детали автомобиля.
- Избегайте переполнения, в противном случае двигатель будет поврежден.
- Проверяйте уровень масла с помощью щупа каждый раз, когда добавляете моторное масло в автомобиль.
- Убедитесь, что крышка маслониливной горловины правильно затянута.

**Охлаждающая жидкость двигателя**

**Шаги 1** Откройте капот. (см.Р.386)

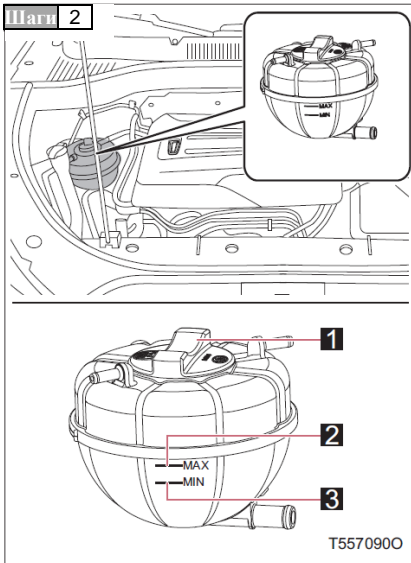

Следите за уровнем охлаждающей жидкости в резервуаре.

Если уровень охлаждающей жидкости в резервуаре находится между отметками МАКС и МИН, когда двигатель холодный, то такой уровень нормальный.

- 1** Крышка резервуара
- 2** Линия отметки МАКС
- 3** Линия отметки МИН

Если уровень жидкости ниже линии отметки МИН, обратитесь в центр продаж и обслуживания FAW Car для добавления охлаждающей жидкости.

## 7-3. Обслуживание своими руками

### ■ Выбор охлаждающей жидкости

Используйте охлаждающую жидкость с длительным сроком службы в течение всего года.

Для получения подробной информации свяжитесь с центром продаж и обслуживания FAW Car.

### ■ Если уровень охлаждающей жидкости падает вскоре после пополнения охлаждающей жидкости

Свяжитесь с центром продаж и обслуживания FAW Car для проверки системы охлаждения на предмет утечки.



### ПРЕДУПРЕЖДЕНИЕ

#### ■ Меры предосторожности при высокой температуре двигателя

Не снимайте крышку резервуара охлаждающей жидкости.

Внутри системы охлаждения может быть давление, вследствие чего после снятия крышки резервуара для охлаждающей жидкости горячая охлаждающая жидкость может разбрызгиваться, что может привести к ожогам или другим травмам.



### ВНИМАНИЕ

#### ■ При добавлении охлаждающей жидкости двигателя

Для обеспечения нормальной смазки, защиты от коррозии и охлаждения следует добавлять охлаждающую жидкость типа, указанного FAW Car.

#### ■ Если случайно пролилась охлаждающая жидкость

Обязательно промойте водой, чтобы предотвратить повреждение компонентов или лакокрасочного покрытия.

## Тормозная жидкость

**Шаги 1** Откройте капот. (см.Р.386)

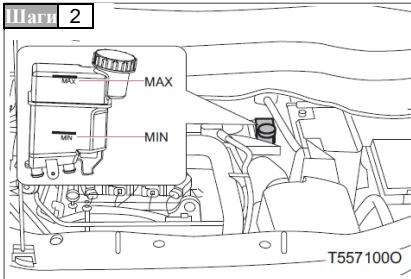

Следите за уровнем тормозной жидкости в резервуаре.

Убедитесь, что уровень тормозной жидкости поддерживается между отметками МАКС и МИН в резервуаре тормозной жидкости.

**⚠ ПРЕДУПРЕЖДЕНИЕ**

■ **Меры предосторожности при добавлении тормозной жидкости**

- Разбрызганная тормозная жидкость очень опасна. Если тормозная жидкость попала вам в глаза, немедленно промойте их водой и как можно скорее обратитесь к врачу.
- Не распыляйте тормозную жидкость на кузов или двигатель, иначе это может привести к возгоранию.

■ **Уровень тормозной жидкости слишком низкий**

- Низкий уровень тормозной жидкости очень опасен. Если уровень жидкости слишком низкий, это указывает на износ тормозной накладки или утечку в тормозной системе. Тормоз может выйти из строя, что приведет к серьезным авариям. При обнаружении слишком низкого уровня жидкости, проверьте тормоз.
- Если уровень жидкости слишком низок, добавляйте тормозную жидкость до тех пор, пока уровень жидкости не поднимется до положения "МАКС". Перед добавлением тормозной жидкости тщательно очистите область вокруг крышки резервуара.

**⚠ ВНИМАНИЕ**

- Тормозная жидкость может повредить поверхность лакокрасочного покрытия. Если она случайно попадет на поверхность лакокрасочного покрытия, немедленно протрите его.
- Использование тормозной жидкости, отличной от указанной, может привести к повреждению системы. Смешанное использование различных тормозных жидкостей также может привести к повреждению системы.
- Если необходимо добавить или заменить тормозную жидкость, обратитесь в центр продаж и обслуживания FAW Car.

## 7-3. Обслуживание своими руками

### Радиатор и конденсатор

Проверьте радиатор и конденсатор и удалите все посторонние предметы.

Если радиатор или конденсатор особенно загрязнены или неисправны, обратитесь в центр продаж и обслуживания FAW Car для проверки автомобиля.



#### ПРЕДУПРЕЖДЕНИЕ

■ Меры предосторожности при высокой температуре двигателя

Не прикасайтесь к радиатору или конденсатору, иначе это может привести к ожогам.

### Аккумулятор

Система управления питанием может регулировать выходное напряжение генератора в режиме реального времени, получать информацию о состоянии аккумулятора, контролировать оптимальное напряжение зарядки и улучшать энергетические характеристики автомобиля при надлежащем снижении расхода топлива.

Проверьте аккумулятор следующим образом.

■ Внешняя сторона аккумулятора

Убедитесь, что клеммы аккумулятора не подвержены коррозии, соединительные детали не расшатаны и на внешней стороне нет трещин.

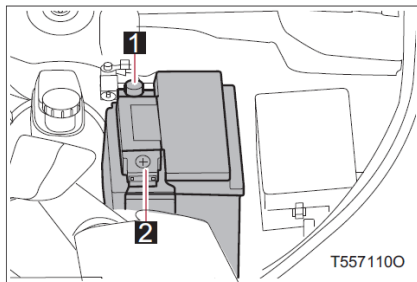

1 Отрицательная клемма

2 Положительная клемма

## Процедура технического обслуживания аккумулятора

## ■ При установке

- При подключении аккумулятора не допускайте неправильного соединения клемм и кабелей, в противном случае электрооборудование в салоне автомобиля может быть повреждено.
- Во время хранения, транспортировки и установки аккумулятора необходимо избегать соприкосновения положительных и отрицательных клемм. Например, легкое касание металлического ключа для подключения может положительной и отрицательной клемм одновременно может привести к короткому замыканию аккумулятора и прямому выходу его из строя.
- Поскольку заглушка для электролита снабжена выпускным отверстием, аккумулятор не следует класть на бок или вверх дном во время хранения, транспортировки и установки во избежание утечки.
- При замене аккумулятора выбирайте аккумулятор той же модели, что и оригинальный, и обратитесь в центр продаж и обслуживания FAW Car, чтобы ввести соответствующий код датчика аккумулятора. Убедитесь, что программа автомобиля распознает новый аккумулятор.
- Если при замене аккумулятора соединительный зажим окислен или загрязнен, слой оксида или грязь необходимо удалить наждачной бумагой, зажим и клемму аккумулятора можно подсоединять только после нанесения вазелина.

## ■ Во время использования

- Во время установки сначала должна быть подключена положительная клемма, а затем отрицательная. Во время разборки сначала следует снять отрицательную клемму, а затем положительную, чтобы избежать риска короткого замыкания.
- Не допускайте засорения воздуховода на заглушке для электролита и обратите внимание на очистку воздуховода.
- Аккумулятор должен быть заряжен при следующих условиях:
  - Частое использование автомобиля в течение короткого времени и частое заведение автомобиля
  - Частое движение автомобиля в пробках
  - Большое количество электроприборов в автомобиле
  - Частое движение автомобиля в ночное время
  - Когда автомобиль не использовался в течение длительного времени
  - Если забыли выключить фары после прекращения движения
  - Если двери автомобиля не плотно закрыты при прекращении движения
  - Когда двигатель не запускается, кондиционер, аудиосистема, фары и другое электрическое оборудование было включено длительное время

### 7-3. Обслуживание своими руками

- Если автомобиль хранится более 15 дней, для поддержания нормального технического состояния зарядки аккумулятора необходимо выполнить следующее:
  - Отсоедините металлическую перемычку отрицательного провода аккумулятора, чтобы предотвратить разрядку аккумулятора из-за дополнительного разряда тока
  - Заряжайте аккумулятор каждые 20-45 дней
  - Перед нормальным использованием автомобиль должен быть подключен к источнику питания на более чем 4 часа, чтобы обеспечить нормальное использование функции запуска и остановки холостого хода

#### ■ При зарядке

- Во время зарядки водород, вырабатываемый аккумулятором, является легковоспламеняющимся и взрывоопасным газом. Поэтому перед зарядкой обратите внимание на следующее:
  - При зарядке аккумулятора, установленного на автомобиле, обязательно отсоедините металлическую перемычку (провод с отрицательной клеммой)
  - При подключении кабеля зарядного устройства к аккумулятору убедитесь, что выключатель питания на зарядном устройстве выключен
  - Во время зарядки соединительные провода положительного и отрицательного полюсов зарядного устройства должны быть непосредственно подключены к положительному и отрицательному полюсам аккумулятора, а не к соединительным проводам аккумулятора
- При зарядке аккумулятора обратите внимание на следующее:
  - Не продолжайте использовать аккумулятор с проржавевшими клеммами, а также клеммный зажим или зажим для подключения зарядки проржавевшего автомобильного аккумулятора, в противном случае из-за плохого контакта могут образоваться искры, что приведет к возгоранию или взрыву.
  - Правильно подсоединяйте положительный и отрицательный полюса аккумулятора
  - Курение и разжигание огня в зоне зарядки запрещено
  - При снятии соединительных зажимов выключатель питания зарядного устройства должен быть выключен
  - Перед зарядкой необходимо снять статическое электричество с тела
  - Не заряжайте аккумулятор в течение длительного времени большим током
  - Не рекомендуется заряжать аккумулятор в режиме быстрой зарядки
- Регулярно проверяйте напряжение аккумулятора и своевременно заряжайте его.

**ПРЕДУПРЕЖДЕНИЕ****■ Химические вещества внутри аккумулятора**

Аккумулятор содержит токсичную агрессивную серную кислоту и может выделять легковоспламеняющийся и взрывоопасный водород. Для того, чтобы снизить вероятность серьезных травм, при обращении с аккумулятором или выполнении работ вблизи него следует соблюдать следующие меры предосторожности:

- Не допускайте контакта металлических инструментов с клеммами аккумулятора, чтобы избежать короткого замыкания и искры.
- Осуществляйте зарядку в хорошо проветриваемом месте.
- Не курите и не чиркайте спичками рядом с аккумулятором.
- Избегайте попадания электролита в глаза, на кожу или одежду.
- Не вдыхайте и не глотайте электролит.
- При выполнении работ вблизи аккумулятора надевайте защитные очки.
- Держите детей подальше от аккумулятора.

**■ Безопасное место для зарядки аккумулятора**

Зарядка должна осуществляться на открытом месте. Никогда не заряжайте аккумулятор в плохо проветриваемом гараже или закрытом помещении.

**■ Экстренные меры по устранению электролита**

- Если электролит случайно попал в глаза, промойте глаза чистой водой в течение не менее 15 минут и немедленно обратитесь к врачу. По дороге в больницу по возможности продолжайте промывать глаза губкой или тканью, пропитанной водой.
- Электролит (серная кислота) может вызвать ожоги и слепоту. При попадании на кожу немедленно промойте ее большим количеством воды. Если он случайно попал в глаза, немедленно промойте глаза большим количеством воды и незамедлительно обратитесь к врачу.
- Если электролит попал на одежду, немедленно снимите одежду, чтобы предотвратить попадание электролита на кожу.
- Если вы проглотили электролит, выпейте большое количество воды или молока, затем примите раствор оксида магния, измельченные сырые яйца или растительное масло и немедленно обратитесь к врачу.



### **ВНИМАНИЕ**

■ **Для поддержания аккумулятора в наилучшем рабочем состоянии соблюдайте следующие меры предосторожности:**

- Убедитесь, что аккумулятор надежно установлен.
- Держите верхнюю часть аккумулятора чистой и сухой.
- Содержите соединительные клеммы и разъемы в чистоте и сохранности.
- Если автомобиль не используется в течение длительного времени, отсоедините соединительный провод аккумулятора и заряжайте аккумулятор каждые 20-45 дней.
- Положительный и отрицательный полюса аккумулятора должны быть подключены к положительному и отрицательному полюсам автомобиля соответственно, обратное подключение строго запрещено, в противном случае электрооборудование транспортного средства будет повреждено.
- Аккумулятор нельзя наклонять или использовать вверх дном, чтобы предотвратить утечку электролита.

■ **Во время зарядки аккумулятора**

Никогда не заряжайте аккумулятор при работающем двигателе. Кроме того, убедитесь, что все дополнительные принадлежности закрыты.

**Омывающая жидкость**

Если стеклоомыватели не работают, возможно, резервуар для омывающей жидкости пуст. Добавьте омывающую жидкость.

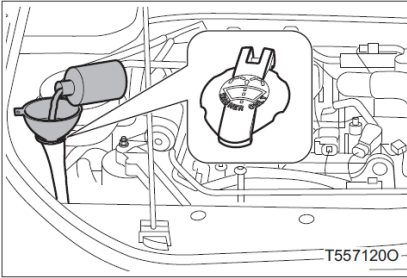

Откройте крышку резервуара для омывающей жидкости и добавьте омывающую жидкость.

**ПРЕДУПРЕЖДЕНИЕ**

■ **При добавлении омывающей жидкости**

Не добавляйте омывающую жидкость при работающем или горячем двигателе. В противном случае, если омывающая жидкость попадет на двигатель, это может привести к возгоранию из-за содержания спирта в омывающей жидкости.

**ВНИМАНИЕ**

■ **Не используйте жидкости, отличные от омывающей жидкости**

Не используйте мыльную воду или антифриз двигателя для замены омывающей жидкости, в противном случае на лакокрасочной поверхности автомобиля могут появиться полосы.

■ **Разбавление омывающей жидкости**

При необходимости разбавьте водой омывающую жидкость.

Учитывайте температуру замерзания, указанную на этикетке флакона с омывающей жидкостью.

## 7-3. Обслуживание своими руками

### Шины

Замените шины или переставьте их в соответствии с графиком технического обслуживания или состоянием износа протектора шин.

#### Проверка шин

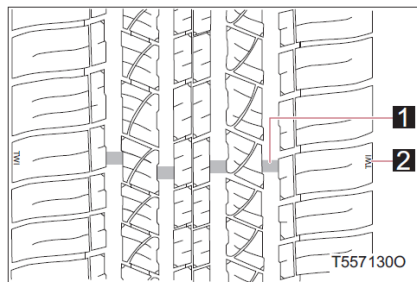

**1** Отметка износа протектора

**2** Отметка TWI

Положение износа протектора обозначено двумя отметками, нанесенными на боковину каждой шины.

Заменяйте шину при достижении отметки износа протектора.

#### Перестановка шин

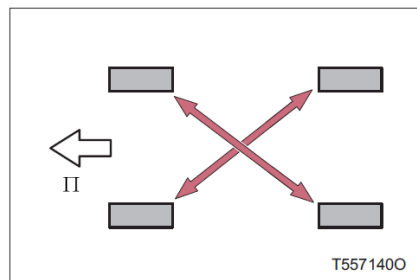

Переставляйте шины в порядке, показанном на рисунке.

Для того, чтобы обеспечить равномерный износ шин и продлить срок их службы, рекомендуется переставлять шины каждые 10,000 км.

Напоминание:

1. После перестановки необходимо сбросить давление в шинах с помощью аудиосистемы (см.Р.285).
2. Запасное колесо - это не полноразмерное запасное колесо, его нельзя использовать для перестановки шин, оно предназначено только для временного использования.

**■ Меры профилактики повреждения колес**

- При проезде бордюров или аналогичных препятствий автомобиль должен двигаться медленно вдоль вертикального направления препятствий, насколько это возможно.
- Будьте осторожны, чтобы шины не соприкасались со смазкой, моторным маслом и топливом.
- Регулярно проверяйте состояние повреждений шин (например, порезы, трещины или вздутие) и удаляйте мелкие частицы, застрявшие в протекторе шин.

**■ Инструкции по хранению шин**

- Перед снятием шины сделайте на ней отметку с указанием направления вращения шины. При установке шины выполните восстановление в соответствии с отметкой, чтобы сохранить направление вращения и динамический баланс колеса неизменными.
- Снятые колеса и шины следует хранить в прохладном и сухом месте, предпочтительно в темном месте без солнечного света.

**■ Скрытые повреждения**

Повреждения шин и колесных дисков часто бывает трудно обнаружить. Если во время движения наблюдается аномальная вибрация или отклонение автомобиля, что указывает на возможное повреждение шин, следует как можно скорее обратиться в Центр продаж и обслуживания FAW Car для проверки шин.

**■ Как заменить шины автомобиля**

Шина должна быть заменена в следующих случаях:

- Износ протектора достиг отметки износа.
- При наличии на шине порезов, разрывов, глубоких трещин, обнажения корда или выпуклостей.
- Шина часто протекает или не поддается ремонту из-за других повреждений.

Если вы не уверены, проконсультируйтесь с центром продаж и обслуживания FAW Car.

**■ Срок службы шин**

Шины старше 3 лет должны быть проверены квалифицированным специалистом, даже если они редко используются или даже никогда не использовались, или не имеют явных повреждений.

**■ Если износ протектора зимней резины достигает 4 мм или более**

Зимняя резина вышла из строя.



### ПРЕДУПРЕЖДЕНИЕ

#### ■ При проверке шин

Во избежание несчастных случаев необходимо соблюдать следующие меры предосторожности, в противном случае могут быть повреждены компоненты трансмиссионной системы и нарушена управляемость автомобиля, что может привести к несчастным случаям и серьезным травмам или даже смерти.

- Не смешивайте шины разных производителей, моделей, с разным рисунком протектора или уровнем износа протектора.
- Не используйте шины, не рекомендованные FAW Car.
- Не смешивайте шины с различными конструкциями, такими как радиальный слой или смещающий слой.
- Не смешивайте летнюю, зимнюю и всесезонную резину.
- Не используйте шины, которые использовались другими автомобилями.  
Не используйте шины, с использованием которых вы не знакомы.



### ВНИМАНИЕ

#### ■ Движение по неровным дорогам

Будьте особенно осторожны при движении по неровным дорогам или выбоинам.

Этот тип дорожного покрытия приведет к снижению давления в шинах, тем самым уменьшая амортизирующую силу шин. Движение по неровным дорогам может привести к повреждению не только шин, но и колес и кузова.

#### ■ Если давление в шинах снижается во время движения

Не продолжайте движение. В противном случае шины и колеса могут быть полностью повреждены.

## Давление в шинах

**Всегда поддерживайте надлежащее давление в шинах. Проверяйте давление в шинах не реже одного раза в месяц. Однако мы рекомендуем проверять давление в шинах каждые две недели.** (см.Р.484

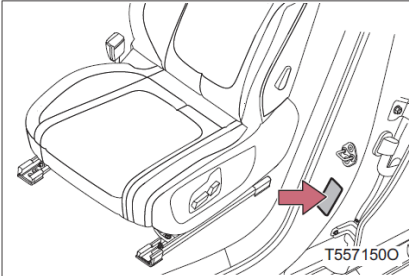

Бирка с указанием давления в шинах расположена под защелкой стопорного стойки В со стороны водителя.

### ■ Возможные последствия неправильного давления в шинах

Давление в шинах слишком низкое:

- Увеличивается сопротивление качению и расход топлива.
- Снижается управляемость и устойчивость автомобиля.
- Повреждение и высокая температура могут привести к взрыву шины. При серьезном недостатке давления в шинах может произойти отрыв шины от колесного диска, в результате чего автомобиль потеряет управление.
- Износ шины с обеих сторон.

Давление в шинах слишком высокое:

- Снижение комфорта автомобиля.
- Чрезмерный износ средней части шины.
- Если давление в шинах слишком высокое, при ударе по шине могут возникнуть внутренние трещины и разрыв.

Если шины требуют частого накачивания, обратитесь в центр продаж и обслуживания FAW Sag для проведения проверки.

### ■ Руководство по проверке давления в шинах

Даже если ваш автомобиль оснащен системой контроля давления в шинах, которая может своевременно напоминать о давлении в шинах, своевременно проверяйте давление в шинах.

Соблюдайте следующие пункты при проверке давления в шинах:

- Проверяйте шины только после того, как они остынут.

Самые точные показатели давления в шинах можно получить, если провести проверку в течение 3 часов после прекращения движения автомобиля или нахождения в движении менее 1,5 км.

- Всегда используйте манометр для шин.

Только по внешнему виду трудно судить о том, соответствует ли давление в шинах. Немного более высокое или более низкое давление в шинах может снизить комфорт и управляемость при движении.

### 7-3. Обслуживание своими руками

- После окончания движения давление в шинах обычно повышается из-за тепла, выделяемого шинами. Не снижайте давление в шинах после окончания движения.
- Не перегружайте автомобиль. Вес пассажиров и багажа должен быть равномерно распределен, чтобы сбалансировать нагрузку на автомобиль.



#### **ПРЕДУПРЕЖДЕНИЕ**

##### **■ Правильное накачивание шин - залог их защиты**

Поддерживайте надлежащее давление в шинах, в противном случае могут возникнуть следующие условия, приводящие к несчастным случаям и серьезным травмам или смерти.

- Чрезмерный износ
- Неравномерный износ
- Ухудшение управляемости
- Взрыв шины из-за перегрева
- Утечка воздуха между шиной и колесом
- Деформация ступицы колеса и/или повреждение шины
- Вероятность повреждения шин во время движения (из-за дорожных препятствий или острых краев и т.д.)

##### **■ Не начинайте управление автомобилем с неподходящим давлением в шинах**

Очень опасно управлять автомобилем с неправильным давлением в шинах. Неправильное давление в шинах может повлиять на управляемость и привести к несчастным случаям. При проверке давления в шинах, также проверяйте давление в запасном колесе.



#### **ВНИМАНИЕ**

##### **■ При проверке и регулировке давления в шинах**

Всегда устанавливайте колпачок вентиля шины на место. При отсутствии колпачка грязь или влага могут попасть в вентиль и вызвать утечку воздуха, что приведет к снижению давления в шинах. В случае утери колпачка вентиля как можно скорее новый.

## Колеса

**В случае деформации, растрескивания или сильной коррозии колеса, его следует заменить.**

**В противном случае может произойти отделение шины от колеса и потеря управления автомобилем.**

### Выбор колес

При замене колес убедитесь, что замененные колеса имеют ту же грузоподъемность, диаметр, ширину обода и смещение, что и оригинальные колеса.

Центр продаж и обслуживания FAW Car может предоставить запасные колеса.

FAW Car рекомендует не использовать следующие колеса:

- Колеса различных характеристик
- Деформированные колеса, подвергнутые выпрямлению
- Старые колеса

### Меры предосторожности для алюминиевых колес

- Проверьте и подтвердите состояние крепления колесных гаек во время вращения шины, ремонта или замены колеса.
- При использовании цепей противоскольжения для шин будьте осторожны, чтобы не повредить алюминиевые колеса.
- При балансировке колес можно использовать только противовесы компании FAW Car или аналогичные изделия, а также пластиковые или резиновые клянки.



### ПРЕДУПРЕЖДЕНИЕ

#### ■ Меры предосторожности при замене колес

- Не используйте колеса, отличные от указанных в характеристиках данного автомобиля, в противном случае автомобиль может выйти из-под контроля.
- Данный автомобиль в стандартной комплектации оснащен бескамерными колесами. Если шина пропускает воздух, не устанавливайте для нее внутреннюю камеру. Невыполнение этого требования может привести к несчастному случаю, серьезным травмам или даже смерти.

#### ■ Запрещается использовать колеса с дефектами

Не используйте сломанные или деформированные колеса, иначе это может привести к протечке шины во время движения, что вызовет аварии.

## 7-3. Обслуживание своими руками

### Фильтр вентиляции салона

Фильтр вентиляции салона необходимо регулярно заменять для поддержания эффективности кондиционирования воздуха.

#### Порядок разбора

**Шаги 1** Переведите систему кондиционирования воздуха в режим внутренней циркуляции (загорится индикатор кнопки внутренней/внешней циркуляции). Не снимайте крышку фильтра, когда система находится в режиме внешней циркуляции.

**Шаги 2** Выключите переключатель "Старт/Стоп" двигателя или замок зажигания.

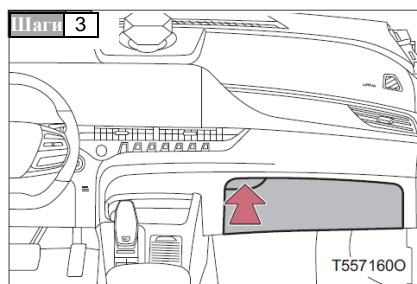

Нажмите кнопку бардачка, чтобы открыть бардачок.

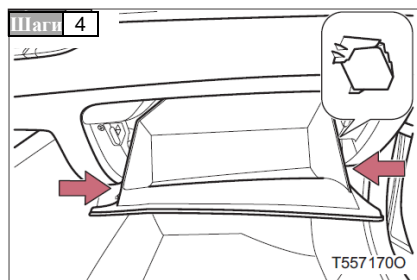

Нажмите на бардачок с двух сторон, чтобы снять защелки с бардачка с двух сторон.

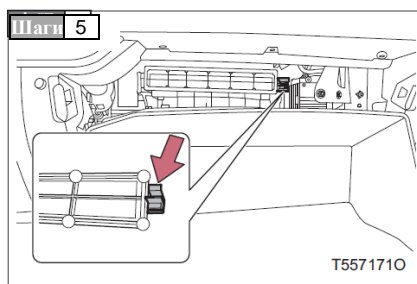

Отсоедините фиксатор крышки фильтра, чтобы снять крышку фильтра.

## Порядок замены

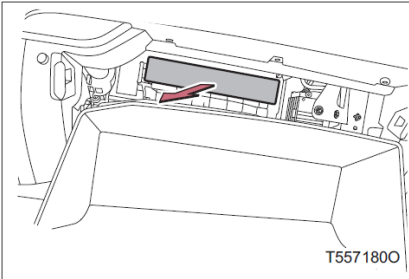

Снимите фильтр вентиляции салона и замените его новым.

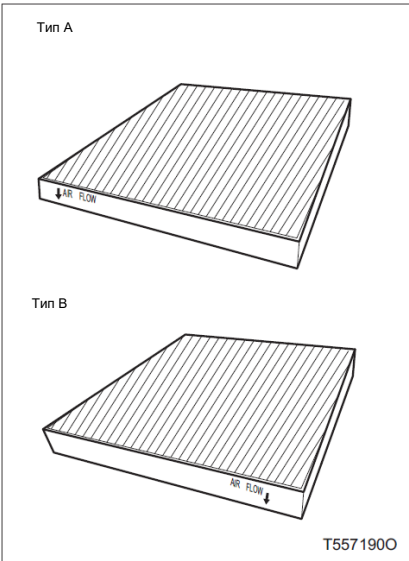

Замените фильтр вентиляции салона новым той же модели.

Метка стрелки на фильтре должна быть направлена под автомобиль.

### 7-3. Обслуживание своими руками

■ Интервал замены фильтра вентиляции салона

Проверьте и замените фильтр вентиляции салона в соответствии с графиком технического обслуживания. В районах с высоким пылевым загрязнением или интенсивным движением интервал замены может потребоваться сократить. (см.Р.375)

- Если поток воздуха в вентиляционном отверстии значительно уменьшается  
фильтр может засориться Проверьте фильтр и при необходимости замените.



#### **ВНИМАНИЕ**

■ **При использовании системы кондиционирования воздуха**

Убедитесь, что фильтр установлен.

Использование системы кондиционирования воздуха без фильтров может привести к повреждению системы.

■ **При снятии крышки фильтра**

Запрещается заменять фильтр вентиляции салона во время работы вентилятора, в противном случае это может привести к травмам.

### Замена батарейки ключа

При недостаточном заряде батареи ключа замените ее новой. При неправильном выполнении следующих процедур ключ может быть поврежден, поэтому рекомендуется заменить батарейку ключа в центре продаж и обслуживания FAW Car.

Требуются следующие предметы

- Маленькая плоская отвертка (оберните конец отвертки тканью, чтобы предотвратить повреждение пульта дистанционного управления. )
- Литиевая батарея

### Замена батареи

◆ Автомобили без системы "умного ключа"

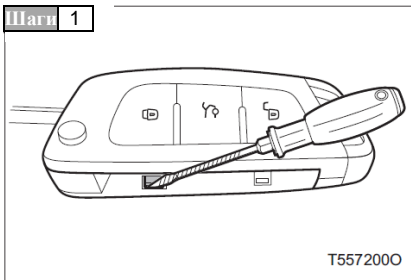

С помощью отвертки, обернутой защитной лентой, нажмите на защелку крышки аккумулятора, чтобы снять защелку.

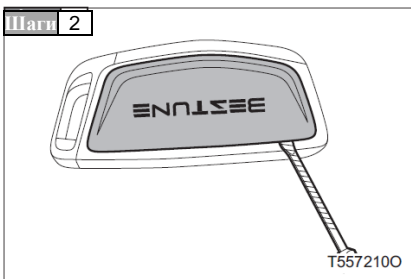

Вставьте отвертку, обернутую защитной лентой, в положение, как показано на рисунке, и подденьте крышку аккумулятора.

### 7-3. Обслуживание своими руками

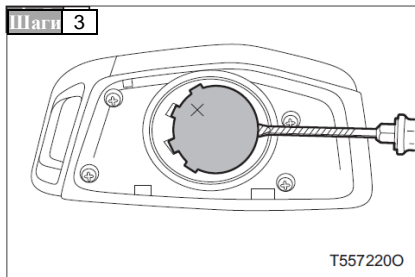

Как показано на рисунке, для извлечения батареи используйте отвертку, обернутую защитной лентой.

Вставьте новую батарею так, чтобы полюс + был направлен вверх.

#### ◆ Автомобили с системой "умного ключа"

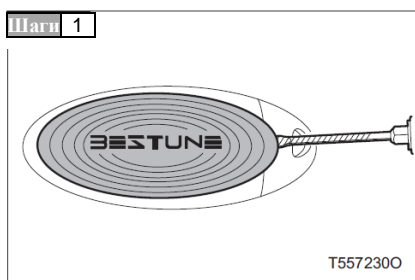

Вставьте обмотанную защитной лентой отвертку или аналогичный инструмент в краевое отверстие задней крышки ключа, а затем извлеките крышку.

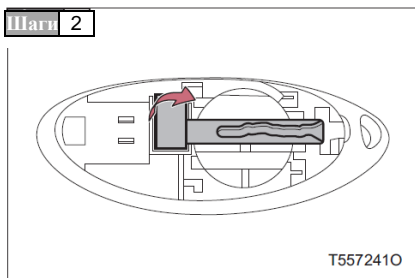

Извлеките механический ключ

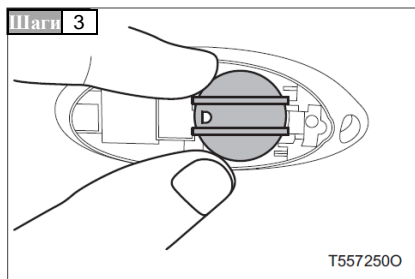

Снимите защитную крышку батареи.

## Шаги 4

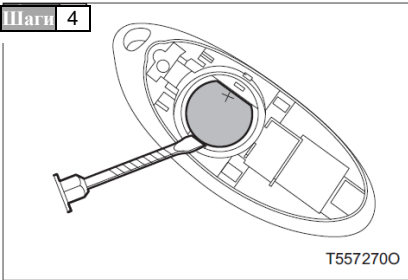

Как показано на рисунке, для извлечения батареи используйте отвертку, обернутую защитной лентой, или аналогичные инструменты.

Вставьте новую батарею так, чтобы полюс + был направлен вверх.

## ■ Использование литиевой батареи

- Для замены рекомендуется использовать продукты, рекомендованные центром продаж и обслуживания FAW Car, или эквивалентные изделия. Тип батареи - CR2032
  - Утилизируйте использованные батарейки в соответствии с местными правилами.
- При недостаточном заряде батареи ключа может произойти следующее:
- Функция беспроводного дистанционного управления не будет работать должным образом.
  - Эффективная зона действия уменьшится.
  - Функция системы "умного ключа" не будет работать должным образом.

**ПРЕДУПРЕЖДЕНИЕ**■ **Замененные батарейки и другие детали**

необходимо хранить в недоступном для детей месте.

Эти детали очень малы, при проглатывании детьми они могут вызвать асфиксию.

Несоблюдение этого предупреждения может привести к серьезным травмам или даже смерти.

**ВНИМАНИЕ**■ **Убедитесь, что пульт дистанционного управления работает нормально после замены батареи**

Во избежание несчастных случаев следует соблюдать следующие меры предосторожности.

- Во время работы необходимо насухо вытирать обе руки, иначе батарейка может заржаветь.
- Не прикасайтесь и не перемещайте никакие другие компоненты пульта дистанционного управления.
- Не деформируйте клеммы батареи.

## 7-3. Обслуживание своими руками

### Проверка и замена предохранителей

Если какие-либо электрические компоненты не работают, возможно, перегорел предохранитель. В это время проверьте и при необходимости замените предохранитель.

**Шаги 1** Выключите переключатель "Старт/Стоп" двигателя или замок зажигания.

**Шаги 2** Предохранители расположены в следующих местах. Проверьте предохранитель в соответствии со следующими инструкциями.

#### ◆ Отсек двигателя

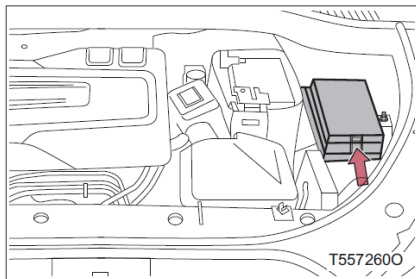

Отсоедините защелку и откройте крышку коробки.

#### ◆ Нижний защитный экран с левой стороны приборной панели

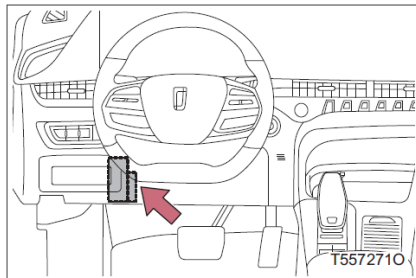

Снимите нижний защитный экран с приборной панели.

**Шаги 3** После сбоя системы обратитесь к инструкциям на крышке блока предохранителей, чтобы узнать, какие предохранители необходимо проверить.

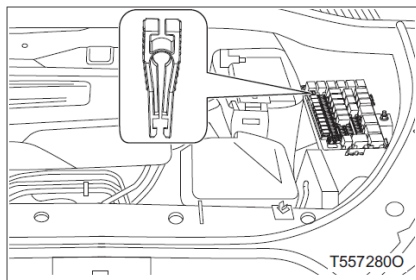

Извлеките предохранитель с помощью инструмента.

Только предохранители типа А можно извлечь с помощью инструмента.

**Шаги 4** Проверьте, не перегорел ли предохранитель.

◆ Тип А

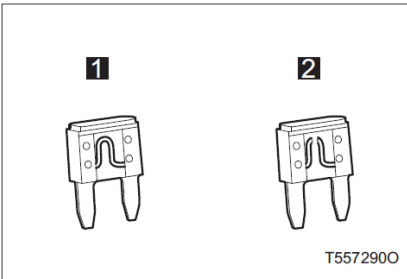

**1** Нормальный предохранитель

**2** Перегоревший предохранитель

Замените перегоревший предохранитель новым с соответствующей номинальной силой тока. Номинальная сила тока указана на крышке блока предохранителей.

◆ Тип В

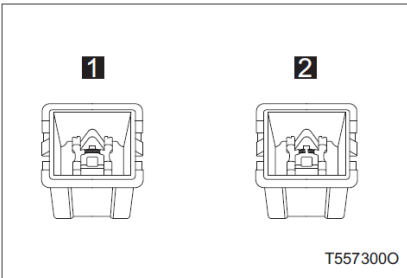

**1** Нормальный предохранитель

**2** Перегоревший предохранитель

■ Распределение предохранителей и номинальный усилитель

Для получения информации о распределении предохранителей и номинальной силе тока обратитесь к инструкциям на крышке блока предохранителей.

■ После замены предохранителей

- Если фара по-прежнему не загорается, возможно, потребуется заменить фару. Просим вас связаться с центром продаж и обслуживания FAW Car.
- Если замененный предохранитель снова перегорел, обратитесь в центр продаж и обслуживания FAW Car для проверки автомобиля.

■ Если цепь перегружена,

предохранитель может перегореть, чтобы предотвратить повреждение жгута проводов.



### ПРЕДУПРЕЖДЕНИЕ

#### ■ Предотвращение сбоя системы и возгорания автомобиля

Соблюдайте следующие меры предосторожности, в противном случае это может привести к повреждению автомобиля, пожару или травмам персонала.

- Не используйте предохранитель, сила тока которого превышает номинальную, и не заменяйте предохранитель на какие-либо другие предметы.
- Для замены следует использовать продукты, рекомендованные центром продаж и обслуживания FAW Car, или эквивалентные изделия.

Никогда не заменяйте предохранитель проводом, даже временная замена не допускается, в противном случае это может привести к серьезным повреждениям или даже возгоранию.

- Не модифицируйте предохранители или блок предохранителей.



### ВНИМАНИЕ

#### ■ Перед заменой предохранителя

Как можно скорее обратитесь в центр продаж и обслуживания FAW Car, чтобы определить причину чрезмерной электрической нагрузки и устранить ее.

## Фары

Если из-за риска повреждения компонентов необходимо заменить фары, обратитесь в центр продаж и обслуживания FAW Car.

## Расположение фар

## ◆ Передняя часть

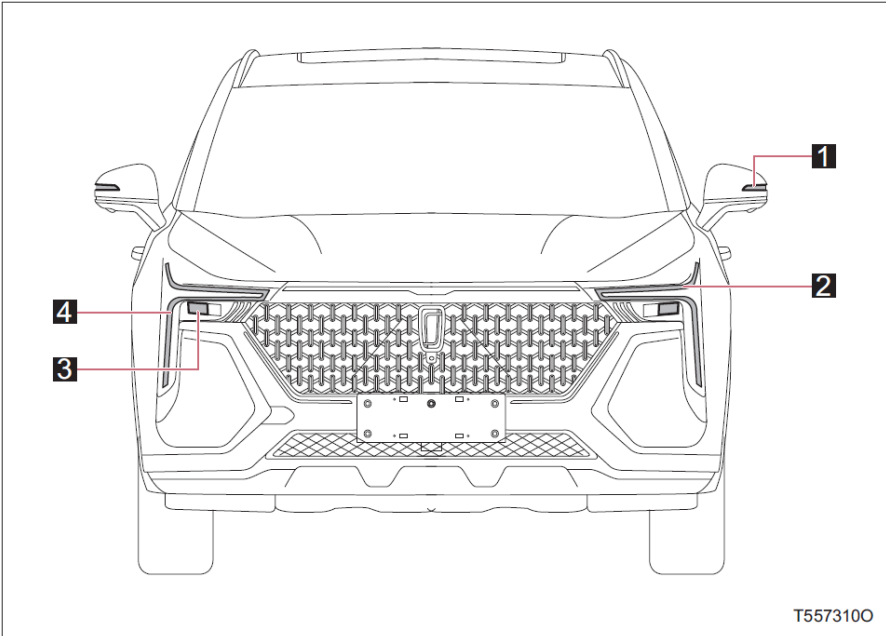

**1** Боковой указатель поворота

**2** Передний указатель поворота

**3** Фары ближнего/дальнего света

**4** Передние габаритные огни/дневные ходовые огни\*

## 7-3. Обслуживание своими руками

### ◆ Задняя часть

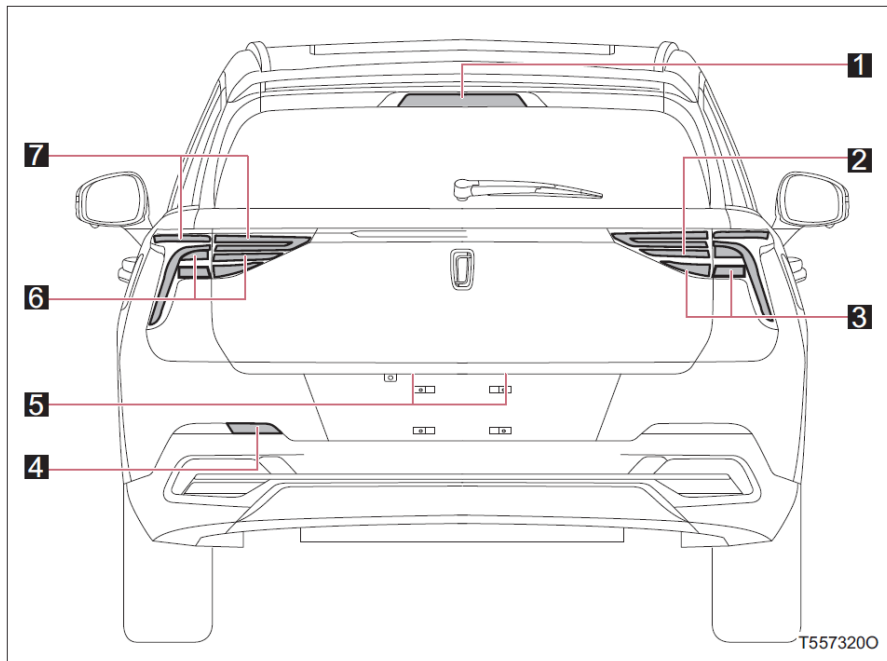

**1** Дополнительная лампа стоп-сигнала

**2** Фара заднего хода

**3** Стоп-сигнал

**4** Задние противотуманные фары

**5** Фонарь освещения номерного знака

**6** Задний указатель поворота

**7** Задние габаритные огни

#### ■ Фары светодиодного типа

Если какой-либо светодиод на фаре перегорел, обратитесь в центр продаж и обслуживания FAW Car для замены фары.



### Аварийная сигнализация

**В случае неисправности автомобиля, используйте лампу аварийной сигнализации при парковке на обочине дороги; Если автомобиль не может двигаться из-за неисправности, пожалуйста, установите треугольный предупреждающий знак сзади автомобиля при включении лампы аварийной сигнализации.**

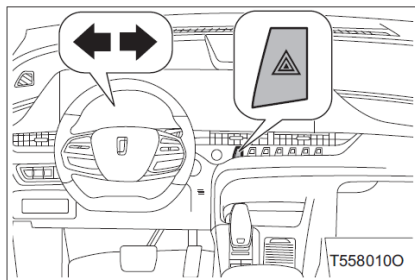

Нажмите выключатель лампы аварийной сигнализации, и все лампы поворотника будут мигать. Нажмите этот выключатель еще раз, чтобы выключить эти лампы.

### ■ Аварийная сигнализация

Не используйте лампы аварийной сигнализации в течение длительного времени без причины, когда двигатель не работает, иначе заряд аккумулятора может быть исчерпан.

**Если ваш автомобиль необходимо отбуксировать**

Если ваш автомобиль необходимо отбуксировать, Автомобильная компания FAW Car рекомендует использовать подъемный грузовой прицеп или грузовой прицеп с платформой, а буксировку автомобиля осуществлять центром продаж и обслуживания FAW Car или специализированной эвакуационной компанией.

Все буксировки должны осуществляться с помощью устройств предохранительной цепочки и в соответствии со всеми правилами страны / провинции и города.

В следующих случаях перед буксировкой необходимо связаться с сервисным центром

Если возникает любое из следующих условий, это указывает на то, что коробка передач может быть неисправна. Перед буксировкой автомобиля обратитесь в центр продаж и обслуживания FAW Car или специализированной эвакуационной компанией.

- Двигатель работает, но автомобиль не движется.
- Автомобиль издает аномальный звук.

Строго запрещается буксировать с помощью подъемного грузового прицепа.



Во избежание повреждения грузового кузова не буксируйте с помощью подъемного прицепа.

Используйте грузовой прицеп с колесным подъемом для буксировки

- ◆ спереди

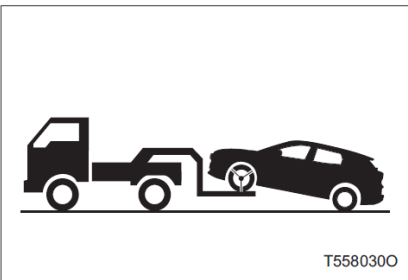

Отпустите электронный стояночный тормоз.

## 8-2. Действия в чрезвычайных ситуациях

### ◆ сзади

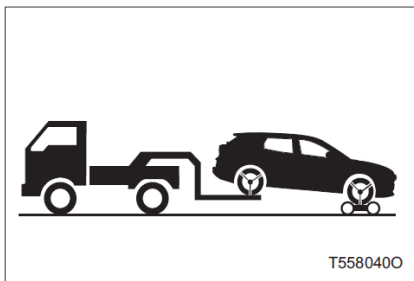

Используйте буксировочную тележку под передние колеса.

Если нет подкатной тележки для буксировки, установите рычаг переключения передач в нейтральное положение и установите переключатель "Старт/Стоп" двигателя или замок зажигания в положение ON.

### Использование грузового прицепа с платформой

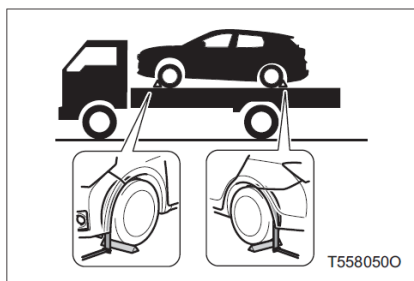

**Шаги 1** Включите электронный стояночный тормоз и выключите переключатель "Старт/Стоп" двигателя или замок зажигания.

Используйте упоры под 4 колесами, чтобы предотвратить движение автомобиля.

**Шаги 2** Привяжите шины к опорной плите прицепа, чтобы закрепить прицеп, как показано на рисунке.

### Аварийная буксировка

Если в чрезвычайных ситуациях невозможно определить местонахождение прицепа, можно закрепить трос или цепь прицепа в крюк прицепа для временной буксировки автомобиля. Этот метод можно использовать только для буксировки по дорогам с твердым покрытием на низких скоростях на короткие расстояния.

Водитель должен находиться внутри автомобиля и управлять рулевым колесом и педалью тормоза. Колеса, трансмиссия, мост, руль и тормоза должны быть в хорошем состоянии.

## Процедура аварийной буксировки

## ■ Передняя часть

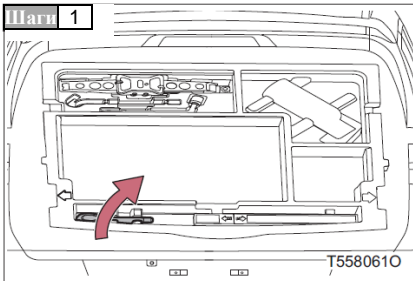

Откройте багажник и извлеките буксировочный крюк из автомобильного ящика для инструментов.

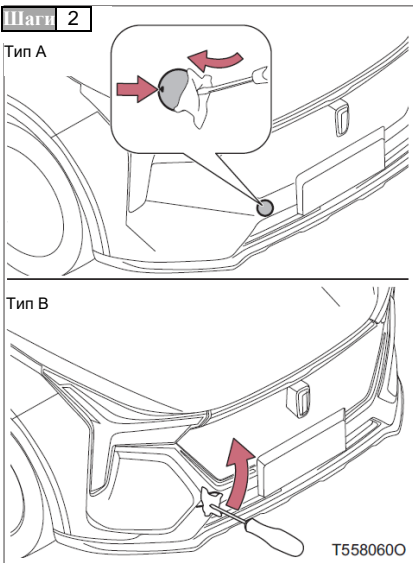

## ◆ Тип А

Снимите крышку с отверстия для буксировочного крючка с помощью отвертки с плоской головкой или аналогичного инструмента, одновременно нажимая на треугольную маркировку с одной стороны.

## ◆ Тип В

Используйте плоскую отвертку или аналогичный инструмент, чтобы снять крышку отверстия для крюка прицепа.

Предупредительные сообщения:

Поместите хлопчатобумажную ткань между инструментом и кузовом, как показано на рисунке, чтобы защитить кузов.

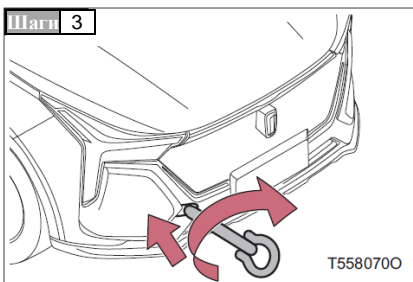

Вставьте буксировочный крюк в отверстие и слегка затяните его рукой.

## 8-2. Действия в чрезвычайных ситуациях

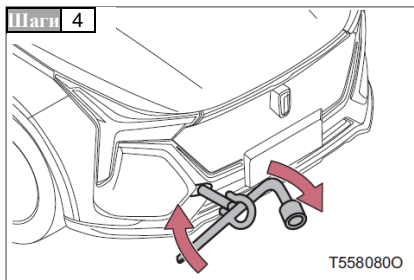

Надежно закрепите буксировочный крюк с помощью ключа для крепления колесных гаек или аналогичного стержня из твердого металла.

**Шаги 5** Надежно закрепите буксировочный трос или буксировочную цепь на буксировочном крюке.

Будьте осторожны, чтобы не повредить кузов.

**Шаги 6** Сядьте в буксируемый автомобиль и запустите двигатель.

Если двигатель не запускается, переведите переключатель "Старт/Стоп" двигателя или замок зажигания в положение ON.

**Шаги 7** Переведите рычаг переключения передач в нейтральное положение и снимите с электронного стояночного тормоза.

### ■ Задняя часть

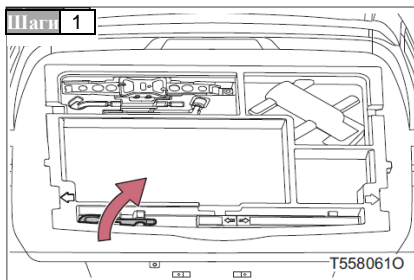

Откройте багажник и извлеките буксировочный крюк из автомобильного ящика для инструментов.

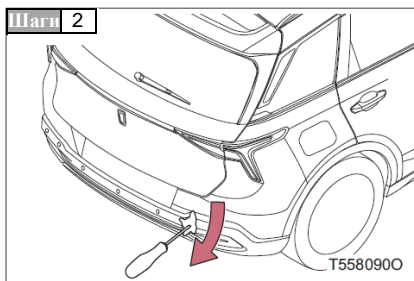

Используйте плоскую отвертку или аналогичный инструмент, чтобы снять крышку отверстия для крюка прицепа.

Поместите хлопчатобумажную ткань между инструментом и кузовом, как показано на рисунке, чтобы защитить кузов.

**Шаг 3**

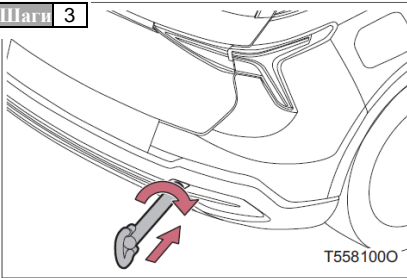

Вставьте буксировочный крюк в отверстие и слегка затяните его рукой.

**Шаг 4**

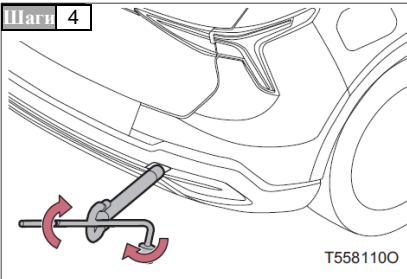

Надежно закрепите буксировочный крюк с помощью ключа для крепления колесных гаек или аналогичного стержня из твердого металла.

**Шаг 5**

Надежно закрепите буксировочный трос или буксировочную цепь на буксировочном крюке.

Будьте осторожны, чтобы не повредить кузов.

**Шаг 6**

Сядьте в буксируемый автомобиль и запустите двигатель.

Если двигатель не запускается, переведите переключатель "Старт/Стоп" двигателя или замок зажигания в положение ON.

**Шаг 7**

Переведите рычаг переключения передач в нейтральное положение и снимите с электронного стояночного тормоза.

**■ При буксировке**

Если двигатель не работает, усилитель тормозов и рулевого колеса не будет работать, что затруднит управление и торможение.

**■ Гаечный ключ крепления ступицы**

Гайконый крепежный ключ ступицы хранится в багажнике.



### ПРЕДУПРЕЖДЕНИЕ

Соблюдайте следующие меры предосторожности.

Несоблюдение этого требования может привести к смерти или серьезной травме.

#### ■ При буксировке автомобиля

Транспортируйте автомобиль при условии подъема передних колес или отрыва всех четырех колес от земли. Если автомобиль буксируется, когда передние колеса, касаются земли, трансмиссия и связанные с ней детали могут быть повреждены.

#### ■ При буксировке

- При применении веревки избегайте внезапного запуска и т. д. в противном случае на буксировочный крюк и трос будет наложено чрезмерное натяжение.

Буксировочный крюк или трос могут быть повреждены, а отломанные части могут ударить людей и нанести серьезные травмы.

- Не выключайте переключатель "Старт/Стоп" двигателя или замок зажигания, иначе рулевое колесо может быть заблокировано и не сможет функционировать.

#### ■ Крепление буксировочного крюка к автомобилю

для обеспечения его прочной установки.

В противном случае крюк прицепа может ослабнуть во время буксировки. Это может привести к аварии.



### ВНИМАНИЕ

#### ■ Предотвратите повреждение кузова при буксировке с помощью подъемного грузового прицепа для колес

- Не буксируйте автомобиль, когда переключатель "Старт/Стоп" двигателя или замок зажигания выключены. Механизм блокировки рулевого управления недостаточен для удержания передних колес в положительном направлении.
- При подъеме автомобиля убедитесь, что дорожный просвет на посадочной части автомобиля достаточен для буксировки. В противном случае автомобиль может быть поврежден во время буксировки.

#### ■ Не допускайте повреждения кузова при буксировке с помощью автопогрузчика

не допускается использование подъемного грузового прицепа для предотвращения повреждения кузова, будь то с передней или задней стороны автомобиля.

#### ■ Предотвратите повреждение автомобиля при использовании грузового прицепа с платформой.

- Не наезжайте на упор, так как это может привести к повреждению шин.
- Не привязывайте автомобиль к другим деталям, кроме шин (например, к подвеске).

**Если обнаружено, что автомобиль неисправен**

**Если наблюдаются какие-либо из следующих симптомов, возможно, требуется регулировка или ремонт автомобиля. Пожалуйста, как можно скорее обратитесь в Центр продаж и обслуживания FAW Car.**

**Видимые симптомы**

- Имеется утечка жидкости под автомобилем.  
(Вода, капающая из кондиционера после использования, является нормальным явлением; вода, капающая из дренажного отверстия на выхлопной трубе и выхлопного патрубка, является нормальным явлением.)
- Деформация шины или несбалансированный износ шин.
- Загорелась лампа аварийной сигнализации высокой температуры охлаждающей жидкости.

**Симптомы, которые можно услышать**

- Аномальный звук выхлопа.
- Слишком шумные шины при повороте.
- Ненормальный шум, связанный с системой подвески.
- Шумы, связанные с двигателем.

**Эксплуатационные симптомы**

- Отсутствие огня, нестабильность или нестабильная работа двигателя.
- Мощность значительно снизилась.
- При торможении автомобиль сильно отклоняется.
- Сильный занос автомобиля при движении по ровной поверхности.
- Отказ тормозов, мягкая педаль тормоза или педаль почти касается пола.

## 8-2. Действия в чрезвычайных ситуациях

### Если загорается сигнальная лампа или звучит предупреждающий сигнал

Если какой-либо из лампы аварийной сигнализации продолжает гореть или мигать, сохраняйте спокойствие и выполните следующие действия. Если лампа аварийной сигнализации загорается или мигает, а затем гаснет, это не указывает на неисправность системы. Однако если это продолжается, обратитесь в Центр продаж и обслуживания FAW Car для проверки автомобиля.

#### Список лампы аварийной сигнализации

Лампа аварийной сигнализации	Подробное описание	Меры
	<p><b>Лампа аварийной сигнализации интеллектуальной системы дальнего света *</b></p> <ul style="list-style-type: none"> <li>Если эта лампа аварийной сигнализации горит желтым цветом, это указывает на неисправность интеллектуальной системы дальнего света</li> </ul>	<p>Свяжитесь с Центром продаж и обслуживания FAW Car.</p>
	<p><b>Лампа аварийной сигнализации неисправности системы подушек безопасности</b></p> <ul style="list-style-type: none"> <li>Указывает на неисправность в системе подушек безопасности.</li> </ul>	<p>При возникновении данной ситуации, обратитесь в центр продаж и обслуживания FAW Car.</p>
	<p><b>Лампа аварийной сигнализации недостаточного уровня тормозной жидкости/неисправности тормозной системы</b></p> <ul style="list-style-type: none"> <li>Низкий уровень тормозной жидкости.</li> <li>Неисправность в тормозной системе</li> </ul>	<p>Немедленно припаркуйте автомобиль в безопасном месте и обратитесь в Центр продаж и обслуживания FAW Car. Продолжать водить автомобиль может быть опасен.</p>
	<p><b>Лампа аварийной сигнализации чрезвычайно высокого давления моторного масла</b></p> <ul style="list-style-type: none"> <li>Указывает на аномальное давление масла.</li> </ul>	<p>Немедленно припаркуйте автомобиль в безопасном месте и остановите двигатель, затем обратитесь в Центр продаж и обслуживания FAW Car.</p>
	<p><b>Индикатор состояния заряда аккумулятора</b></p> <ul style="list-style-type: none"> <li>Генератор может не работать.</li> <li>Неисправность система зарядки аккумулятора</li> </ul>	<p>Немедленно припаркуйте автомобиль в безопасном месте и обратитесь в Центр продаж и обслуживания FAW Car.</p>
	<p><b>Лампа аварийной сигнализации неисправности выхлопной системы двигателя</b></p> <ul style="list-style-type: none"> <li>Неисправность системы выхлопа двигателя</li> </ul>	<p>Немедленно припаркуйте автомобиль в безопасном месте и обратитесь в Центр продаж и обслуживания FAW Car.</p>

Лампа аварийной сигнализации	Подробное описание	Меры
	<p><b>Лампа аварийной сигнализации температуры охлаждающей жидкости</b></p> <ul style="list-style-type: none"> <li>Высокая температура охлаждающей жидкости.</li> </ul>	<p>Немедленно припаркуйте автомобиль в безопасном месте и остановите двигатель, затем обратитесь в Центр продаж и обслуживания FAW Car.</p>
	<p><b>Лампа аварийной сигнализации неисправности системы ABS</b></p> <ul style="list-style-type: none"> <li>Неисправность системы ABS.</li> </ul>	<p>Обратитесь в центр продаж и обслуживания FAW Car для осмотра автомобиля.</p>
	<p><b>Лампа аварийной сигнализации чрезвычайно высокого давления в шинах/неисправности системы контроля давления в шинах (TPMS)</b></p> <p>Если лампа аварийной сигнализации мигает, система контроля давления в шинах неисправна.</p> <ul style="list-style-type: none"> <li>Если лампа аварийной сигнализации продолжает гореть, означает, что давление в шине низкое, или шина может быстро спускается</li> </ul>	<p>Немедленно припаркуйте автомобиль в безопасном месте и обратитесь в Центр продаж и обслуживания FAW Car.</p>
	<p><b>Индикатор системы TCS/ESC</b></p> <ul style="list-style-type: none"> <li>Если этот индикатор продолжает гореть, означает, что система TCS/ESC неисправна</li> </ul>	<p>Пожалуйста, свяжитесь с Центром продаж и обслуживания FAW Car как можно скорее.</p>
	<p><b>Лампа аварийной сигнализации "Ремень безопасности передних сидений не пристегнуты"</b></p> <ul style="list-style-type: none"> <li>Ремень безопасности водителя и/или пассажира* не пристегнут</li> </ul>	<p>Пристегните ремень безопасности водителя и/или пассажира.</p>
	<p><b>Лампа аварийной сигнализации неисправности электронного замка блокировки рулевой колонки</b></p> <ul style="list-style-type: none"> <li>Если лампа аварийной сигнализации продолжает гореть, электронный замок блокировки рулевой колонки неисправен.</li> </ul>	<p>Пожалуйста, свяжитесь с Центром продаж и обслуживания FAW Car как можно скорее.</p>
	<p><b>Лампа аварийной сигнализации низкого уровня топлива</b></p> <ul style="list-style-type: none"> <li>Если лампа аварийной сигнализации продолжает гореть, уровень топлива низкий.</li> <li>Если лампа аварийной сигнализации мигает, датчик уровня топлива неисправен</li> </ul>	<p>Заправьте автомобиль топливом или немедленно припаркуйте автомобиль в безопасном месте и обратитесь в Центр продаж и обслуживания FAW Car.</p>

## 8-2. Действия в чрезвычайных ситуациях

Лампа аварийной сигнализации	Подробное описание	Меры
	<p><b>Лампа аварийной сигнализации неисправности автоматической коробки передач*</b></p> <ul style="list-style-type: none"> <li>Указывает на неисправность в системе автоматической трансмиссии.</li> </ul>	<p>Немедленно припаркуйте автомобиль в безопасном месте и обратитесь в Центр продаж и обслуживания FAW Car.</p>
	<p><b>Лампа аварийной сигнализации неисправности системы электроусиления рулевого управления.</b></p> <ul style="list-style-type: none"> <li>Если эта лампа аварийной сигнализации горит желтым цветом, это указывает на неисправность, и рулевое колесо может стать тяжелым</li> <li>Если лампа аварийной сигнализации горит красным цветом, это указывает на серьезную неисправность системы рулевого управления</li> </ul>	<p>Осторожно водите, как можно скорее обратитесь в Центр продаж и обслуживания FAW Car. Немедленно припаркуйте автомобиль в безопасном месте и обратитесь в Центр продаж и обслуживания FAW Car.</p>
	<p><b>Лампа аварийной сигнализации неисправности ламп внешнего освещения</b></p> <ul style="list-style-type: none"> <li>Указывает на неисправность наружного освещения</li> </ul>	<p>Свяжитесь с Центром продаж и обслуживания FAW Car.</p>
	<p><b>Индикатор технического обслуживания</b></p> <ul style="list-style-type: none"> <li>Указывает на то, что автомобиль необходимо отремонтировать как можно скорее</li> </ul>	<p>Свяжитесь с Центром продаж и обслуживания FAW Car.</p>
	<p><b>Лампа аварийной сигнализации неисправности системы EPB</b></p> <ul style="list-style-type: none"> <li>Указывает на неисправность в системе EPB</li> </ul>	<p>Свяжитесь с Центром продаж и обслуживания FAW Car.</p>
	<p><b>Лампа аварийной сигнализации неисправности системы "СТАРТ/СТОП"</b></p> <ul style="list-style-type: none"> <li>Если лампа аварийной сигнализации мигает желтым цветом, это означает, что система "СТАРТ/СТОП" на холостом ходу неисправна.</li> </ul>	<p>Свяжитесь с Центром продаж и обслуживания FAW Car.</p>
	<p><b>Лампа аварийной сигнализации неисправности ассистента смены полосы движения*</b></p> <ul style="list-style-type: none"> <li>Указывает на неисправность ассистента смены полосы движения</li> </ul>	<p>Свяжитесь с Центром продаж и обслуживания FAW Car.</p>

Лампа аварийной сигнализации	Подробное описание	Меры
	<p><b>Лампа аварийной сигнализации неисправности системы предупреждения фронтального столкновения/автоматической системы экстренного торможения*</b></p> <ul style="list-style-type: none"> <li>• Если лампа аварийной сигнализации горит желтым цветом, система предупреждения фронтального столкновения/автоматического экстренного торможения неисправна</li> <li>• Если Лампа аварийной сигнализации горит красным цветом, это означает предупреждение о столкновении</li> </ul>	<p>Свяжитесь с Центром продаж и обслуживания FAW Car. Пожалуйста, езьте осторожно.</p>
	<p><b>Лампа аварийной сигнализации неисправности системы предупреждения о сходе с полосы движения /системе удержания в полосе*.</b></p> <ul style="list-style-type: none"> <li>• Если лампа аварийной сигнализации горит желтым цветом, это означает, что система предупреждения о выходе из полосы движения или система удержании в полосе неисправна</li> </ul>	<p>Свяжитесь с Центром продаж и обслуживания FAW Car.</p>
<p>SVS</p>	<p><b>Лампа аварийной сигнализации неисправности двигателя</b></p> <ul style="list-style-type: none"> <li>• Указывает на неисправность двигателя</li> </ul>	<p>Свяжитесь с Центром продаж и обслуживания FAW Car.</p>
	<p><b>Лампа аварийной сигнализации неисправности системы адаптивного круиз-контроля *</b></p> <ul style="list-style-type: none"> <li>• Указывает на неисправность системы адаптивного круиз-контроля</li> </ul>	<p>Свяжитесь с Центром продаж и обслуживания FAW Car.</p>
	<p><b>Лампа аварийной сигнализации неисправности вспомогательной системы в пробках/интегрированного круиз-контроля *.</b></p> <ul style="list-style-type: none"> <li>• Если лампа аварийной сигнализации горит желтым цветом, это свидетельствует о неисправности ассистента движения в пробках/интегрированной системы круиз-контроля</li> </ul>	<p>Свяжитесь с Центром продаж и обслуживания FAW Car.</p>
	<p><b>Лампа аварийной сигнализации отказа системы контроля спуска со склона</b></p> <ul style="list-style-type: none"> <li>• Если лампа аварийной сигнализации горит желтым цветом, система контроля спуска со склона неисправна.</li> </ul>	<p>Свяжитесь с Центром продаж и обслуживания FAW Car.</p>

## 8-2. Действия в чрезвычайных ситуациях

Лампа аварийной сигнализации	Подробное описание	Меры
	<p><b>Индикатор интеллектуальной системы напоминания об ограничении скорости*</b></p> <ul style="list-style-type: none"> <li>• Если этот индикатор мигает, значит, предел скорости превышен</li> </ul>	<p>Пожалуйста, снизьте скорость.</p>
<p>120 km/h</p>	<p><b>Лампа аварийной сигнализации превышения скорости*</b></p> <ul style="list-style-type: none"> <li>• Если индикатор горит, значит скорость превышена</li> </ul>	<p>Пожалуйста, снизьте скорость.</p>
	<p><b>Индикатор состояния ключа*</b></p> <ul style="list-style-type: none"> <li>• Если этот индикатор горит, батарея разряжена, ключ нуждается в аутентификации или находится не в активной зоне.</li> </ul>	<ul style="list-style-type: none"> <li>• Если аккумулятор разряжен, зарядите аккумулятор (см.Р.457)</li> <li>• Если ключ нуждается в сертификации, обратитесь в Центр продаж и обслуживания FAW Car.</li> <li>• Если ключ не находится в зоне действия, поместите ключ в зону действия.</li> </ul>

## Звуковая сигнализация

## ■ Звуковая сигнализация левого/правого поворота

При включении левого/правого сигнала поворота выдается звуковой сигнал; прекращается при выключении сигналов поворота.

## ■ Звуковая сигнализация о общем всплывающем статусе\*

Звуковая сигнализация включается при появлении предупреждающего сообщения в комбинации приборов.

## ■ Выпадающий звуковая сигнализация\*

Звуковая сигнализация включается при появлении предупреждающего сообщения в комбинации приборов.

## ■ Звуковая сигнализация о фронтальном столкновении\*

Звуковая сигнализация при возникновении опасности столкновения.

## ■ Звуковая сигнализация о интеллектуальной системе ограничения скорости\*

Звуковая сигнализация раздается, когда перед автомобилем обнаружен знак ограничения скорости и автомобиль превышает скорость.

Предупредительные сообщения:

- Переведите рычаг переключения передач в положение P (автоматическая коробка передач) или R (механическая коробка передач).
- При включении некоторых ламп аварийной сигнализации раздается звуковая сигнализация.

## ■ Если во время движения загорается индикатор неисправности

Если во время движения загорается индикатор неисправности, как можно скорее обратитесь в Центр продаж и обслуживания FAW Car.

## ■ Датчик обнаружения и лампа аварийной сигнализации непристегнутого ремня безопасности со стороны второго водителя

- Если на сидение второго водителя размещен багаж, датчик обнаружения пассажира может вызвать включение предупреждающей лампы, даже если на сидении нет пассажира
- Если над сидением находится подушка сидения, датчик может не обнаружить пассажира, и лампа аварийной сигнализации не будет работать должным образом.

## ■ Звуковая сигнализация

В некоторых случаях звуковая сигнализация может быть не слышен из-за шумных мест или звуков.

## ■ Если лампа аварийной сигнализации ABS и тормозной системы продолжают гореть,

немедленно остановите автомобиль в безопасном месте и обратитесь в Центр продаж и обслуживания FAW Car. В противном случае автомобиль станет крайне неустойчивым при торможении, а система ABS может выйти из строя, что может стать причиной аварии и привести к серьезным травмам или даже смерти.

## 8-2. Действия в чрезвычайных ситуациях

### Если отображается предупреждающее сообщение

Если на дисплее комбинации приборов появляется предупреждающее сообщение, сохраняйте спокойствие и примите следующие меры. Если предупреждающее сообщение сохраняется после принятия следующих мер, обратитесь в Центр продаж и обслуживания FAW Car.

#### Список предупреждающих сообщений

По причине различных конфигураций автомобиля, отображаемое содержание предупредительных сообщений также будет отличаться. Пожалуйста, ознакомьтесь с содержанием дисплея в реальном автомобиле.

Предупреждающее сообщение	Подробное описание	Меры
Отключите внешнее освещение	Указывает, что все внешние фары включаются при выключении переключателя "Старт/Стоп" двигателя или замка зажигания и открытии двери водителя.	Выключите наружное освещение.
Проверьте батарейку ключа	Указывает на то, что ключ слишком заряжен.	Замените батарейку ключа (см. P.413) или обратитесь в Центр продаж и обслуживания FAW Car
Ключ не найден	Указывает, что в автомобиле не обнаружен действующий ключ.	Поместите ключ в допустимое место (внутри автомобиля).
Ключ остался в салоне автомобиля	Указывает на то, что ключ остался в салоне автомобиля, когда автомобиль заперт.	Извлеките ключ из автомобиля, а затем запирайте автомобиль.
Источник питания не отключен	Питание не выключено Указывает на то, что питание не было выключено при открывании двери водителя.	При выходе из автомобиля выключите питание.
Включите передачу P	Указывает, что рычаг переключения передач не находится в положении P, когда переключатель "Старт/Стоп" двигателя или замок зажигания выключены.	Установите рычаг переключения передач в положение P, а затем выключите переключатель "Старт/Стоп" двигателя или замок зажигания.
Дверь не закрыта	Указывает на то, что дверь не закрыта, когда автомобиль заперт.	Закройте открытую дверь автомобиля.
Противоугонная аутентификация не пройдена	Указывает, что сертификация противоугонной системы не успешна.	Свяжитесь с Центром продаж и обслуживания FAW Car.
Перед запуском нажмите на педаль сцепления	Указывает на то, что педаль сцепления не была нажата перед запуском.	Нажмите на педаль сцепления.

Предупреждающее сообщение	Подробное описание	Меры
Перед запуском нажмите на тормоз	Указывает на то, что педаль тормоза не была нажата перед запуском.	Нажмите на педаль тормоза.
Недостаточная сила торможения электронного стояночного тормоза	Указывает на недостаточное усилие при парковке.	Пожалуйста, продолжайте дергать выключатель EPB и проверьте, исчезнет ли сообщение. Если она не исчезла, обратитесь в Центр продаж и обслуживания FAW Car.
Уклон дороги чрезмерно высокий и не подходит для парковки автомобиля	Наклон слишком большой, не подходит останавливаться.	Пожалуйста, паркуйтесь на менее крутом склоне.
Нажмите на педаль тормоза	Указывает, что педаль тормоза не была нажата при отпуске электронного стояночного тормоза.	Нажмите на педаль тормоза.
Низкий заряд аккумулятора, запустите двигатель	Указывает на низкое напряжение аккумулятора.	Зарядите аккумулятор или обратитесь в Центр продаж и обслуживания FAW Car.
Вручную запустите двигатель	Указывает на невозможность автоматического запуска двигателя на холостом ходу в состоянии покоя.	Запустите двигатель вручную.
Проверка состояния автомобиля XXX км	Указывает, что автомобиль требует технического обслуживания.	Свяжитесь с Центром продаж и обслуживания FAW Car.
Очистите лобовое стекло	Указывает на то, что переднее ветровое стекло загрязнено и передняя камера не отображает четкое изображение.	Очистите переднее ветровое стекло.
Выполните калибровку фронтальной видеокамеры	Указывает, что камера не откалибрована.	Откалибруйте камеру.
Не соответствует условиям эксплуатации системы круиз-контроля	Указывает на невозможность использования системы круиз-контроля.	Надлежащим образом используйте системы круиз-контроля (См.Р.181)
Не соответствует условиям эксплуатации интеллектуальной системы круиз-контроля	Указывает на невозможность использования интеллектуальной системы круиз-контроля.	Надлежащим образом используйте системы интеллектуального круиз-контроля (См.Р.193)
Внимание - встречный автомобиль	Указывает на опасность столкновения с впереди идущим автомобилем.	Снизьте скорость и держите дистанцию до впереди идущего автомобиля.
Предупреждение о столкновении	Указывает на неизбежное столкновение с впереди идущим автомобилем.	Пожалуйста, примите срочные экстренные меры.

## 8-2. Действия в чрезвычайных ситуациях

Предупреждающее сообщение	Подробное описание	Меры
Проверьте подушки безопасности	Указывает на неисправность в системе подушек безопасности.	При возникновении данной ситуации, обратитесь в центр продаж и обслуживания FAW Car.
Проверьте стоп-сигнал	Указывает на неисправность стоп-сигнала.	При возникновении данной ситуации, обратитесь в центр продаж и обслуживания FAW Car.
Проверьте фары ближнего света	Указывает на неисправность лампы ближнего света.	При возникновении данной ситуации, обратитесь в центр продаж и обслуживания FAW Car.
Проверьте фары дальнего света	Указывает на неисправность лампы дальнего света.	При возникновении данной ситуации, обратитесь в центр продаж и обслуживания FAW Car.
Проверьте левый указатель поворота	Указывает на неисправность лампы левого указателя поворота.	При возникновении данной ситуации, обратитесь в центр продаж и обслуживания FAW Car.
Проверьте правый указатель поворота	Указывает на неисправность лампы правого указателя поворота.	При возникновении данной ситуации, обратитесь в центр продаж и обслуживания FAW Car.
Проверьте систему регулировки сидений	Указывает на неисправность в системе регулировки сидения.	При возникновении данной ситуации, обратитесь в центр продаж и обслуживания FAW Car.
Проверьте блокиратор рулевой колонки	Указывает на неисправность электронного блокировки рулевой колонки.	При возникновении данной ситуации, обратитесь в центр продаж и обслуживания FAW Car.
Проверьте систему бесключевого доступа/запуска	Указывает на неисправность системы "умного ключа".	При возникновении данной ситуации, обратитесь в центр продаж и обслуживания FAW Car.
Проверьте систему "СТАРТ/СТОП"	Указывает на неисправность в системе "СТАРТ/СТОП".	При возникновении данной ситуации, обратитесь в центр продаж и обслуживания FAW Car.
Чрезмерно высокая температура охлаждающей жидкости	Указывает на высокую температуру воды в двигателе.	При возникновении данной ситуации, обратитесь в центр продаж и обслуживания FAW Car.
Недостаточный уровень топлива	Означает недостаточное количество топлива в топливных баках.	Пожалуйста, добавьте топлива.
Проверьте двигатель	Указывает на то, что система двигателя нуждается в техническом обслуживании.	При возникновении данной ситуации, обратитесь в центр продаж и обслуживания FAW Car.
Проверьте уровень моторного масла	Указывает на аномальное давление масла.	При возникновении данной ситуации, обратитесь в центр продаж и обслуживания FAW Car.
Проверьте систему управления электронной стабилизацией	Указывает на неисправность в электронной системе контроля устойчивости.	При возникновении данной ситуации, обратитесь в центр продаж и обслуживания FAW Car.

## 8-2. Действия в чрезвычайных ситуациях

Предупреждающее сообщение	Подробное описание	Меры
Проверьте антиблокировочную тормозную систему	Указывает на неисправность в антиблокировочной тормозной системе.	При возникновении данной ситуации, обратитесь в центр продаж и обслуживания FAW Car.
Проверьте тормозную систему	Указывает на неисправность тормозной системы.	При возникновении данной ситуации, обратитесь в центр продаж и обслуживания FAW Car.
Проверьте систему электронного стояночного тормоза	Указывает на неисправность в электронной системе стояночного тормоза.	При возникновении данной ситуации, обратитесь в центр продаж и обслуживания FAW Car.
Проверьте систему контроля спуска со склона	Указывает на неисправность системы контроля спуска со склона.	При возникновении данной ситуации, обратитесь в центр продаж и обслуживания FAW Car.
Проверьте систему AUTO HOLD	Указывает на неисправность в системе AUTO HOLD.	При возникновении данной ситуации, обратитесь в центр продаж и обслуживания FAW Car.
Проверьте коробку передач	Указывает на неисправность в системе коробки передач.	При возникновении данной ситуации, обратитесь в центр продаж и обслуживания FAW Car.
Проверьте электронную систему переключения передач	Указывает на неисправность электронной системы переключения передач.	При возникновении данной ситуации, обратитесь в центр продаж и обслуживания FAW Car.
Проверьте систему электроусиления рулевого управления	Указывает на неисправность в системе электроусиления рулевого управления.	При возникновении данной ситуации, обратитесь в центр продаж и обслуживания FAW Car.
Проверьте систему мониторинга давления в шинах	Указывает на неисправность в системе контроля давления в шинах.	При возникновении данной ситуации, обратитесь в центр продаж и обслуживания FAW Car.
Проверьте давление в шинах	указывает на ненормальное давление в шинах.	При возникновении данной ситуации, обратитесь в центр продаж и обслуживания FAW Car.
Продолжительный пробег менее 40 км Пожалуйста, заправьтесь как можно скорее	Указывает на то, что непрерывный пробег менее 40 км, количество топлива в топливном баке вот - вот закончится.	Пожалуйста, добавьте топливо как можно скорее.
Проверьте уровень тормозной жидкости	Указывает на низкий уровень тормозной жидкости.	При возникновении данной ситуации, обратитесь в центр продаж и обслуживания FAW Car.
Проверьте оптический датчик дождя	Указывает на неисправность лазерного датчика осадков.	При возникновении данной ситуации, обратитесь в центр продаж и обслуживания FAW Car.
Проверьте ассистента смены полосы движения	Указывает на неисправность ассистента смены полосы движения.	При возникновении данной ситуации, обратитесь в центр продаж и обслуживания FAW Car.
Проверьте систему предупреждения о выходе из полосы движения	Указывает на неисправность системы предупреждения о сходе с полосы движения.	При возникновении данной ситуации, обратитесь в центр продаж и обслуживания FAW Car.

## 8-2. Действия в чрезвычайных ситуациях

Предупреждающее сообщение	Подробное описание	Меры
Проверьте систему предупреждения фронтального столкновения	Указывает на неисправность системы предупреждения фронтального столкновения.	При возникновении данной ситуации, обратитесь в центр продаж и обслуживания FAW Car.
Проверьте систему удержания автомобиля в полосе	Указывает на неисправность системы удержания в полосе.	При возникновении данной ситуации, обратитесь в центр продаж и обслуживания FAW Car.
Проверьте интеллектуальную систему круиз-контроля	Указывает на неисправность интеллектуальной системы круиз-контроля.	При возникновении данной ситуации, обратитесь в центр продаж и обслуживания FAW Car.
Проверьте интеллектуальную систему напоминания об ограничении скорости	Указывает на неисправность интеллектуальной системы напоминания об ограничении скорости.	При возникновении данной ситуации, обратитесь в центр продаж и обслуживания FAW Car.
Проверьте систему мониторинга состояния водителя	Указывает на неисправность системы состояния водителя.	При возникновении данной ситуации, обратитесь в центр продаж и обслуживания FAW Car.
Проверьте интеллектуальную систему дальнего света	Указывает на неисправность интеллектуальной системы дальнего света.	При возникновении данной ситуации, обратитесь в центр продаж и обслуживания FAW Car.
Проверьте систему адаптивного круиз-контроля	Указывает на неисправность системы адаптивного круиз-контроля.	При возникновении данной ситуации, обратитесь в центр продаж и обслуживания FAW Car.

### ■ Звуковая сигнализация

см.Р.435

### Если спустило колесо

Если автомобиль оснащен комплектом для ремонта шин, следуйте процедуре, указанной на этикетке на насосе, чтобы отремонтировать шину. Если автомобиль оснащен запасным колесом, Вы можете заменить спущенную шину.

Детальные сведения о шинах: см.Р.404



#### ПРЕДУПРЕЖДЕНИЕ

■ **Если спустило колесо**

при спускании шины не продолжайте движение.

При спускании шины может повредить шину и колесо даже после небольшого расстояния, что сделает невозможным ремонт и даже приведет к дорожно-транспортному происшествию.

## 8-2. Действия в чрезвычайных ситуациях

### Подъем домкратом передней части автомобиля

- Припаркуйте автомобиль на твердой ровной поверхности.
- Применяется электронный стояночный тормоз.
- Переведите рычаг переключения передач в положение Р (автоматическая коробка передач) или R (механическая коробка передач).
- Остановите двигатель.
- Включите лампы аварийной сигнализации и поместите треугольный предупредительный знак.

### Расположение запасного колеса и сопутствующих инструментов

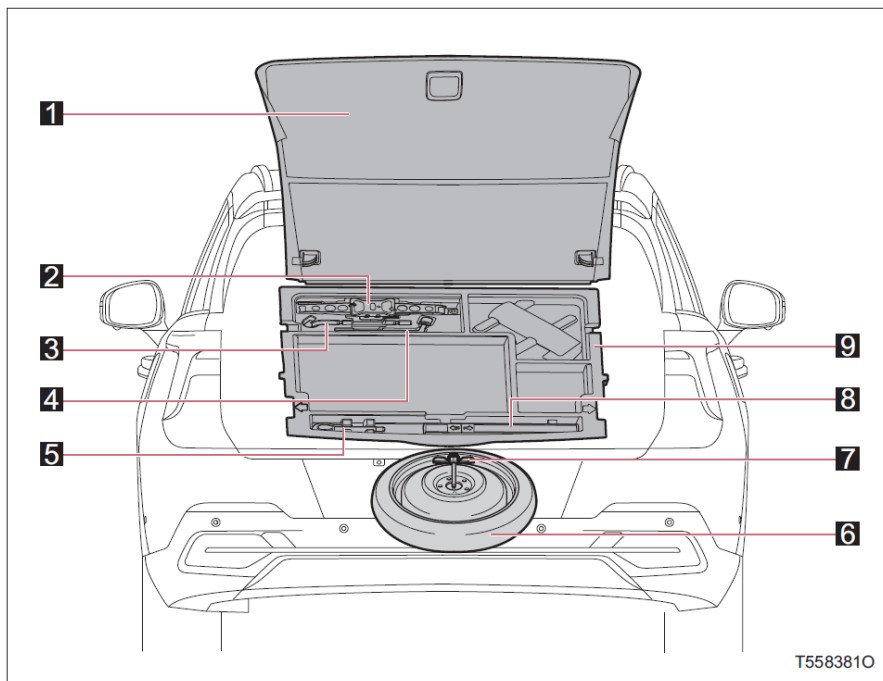

- |   |   |
|---|---|
| <b>1</b> Ковёр багажника                | <b>6</b> Запасная шина                      |
| <b>2</b> Домкрат                        | <b>7</b> Крепления запасного колеса         |
| <b>3</b> Ручка домкрата                 | <b>8</b> Треугольный предупредительный знак |
| <b>4</b> Гаечный ключ крепления ступицы | <b>9</b> Ящик для инструментов              |
| <b>5</b> Крюки для прицепов             |   |

■ Предупреждающая табличка о запасном колесе

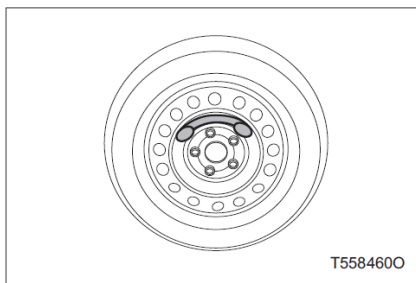

Запасное колесо неполного размера имеет спецификацию, отличную от используемой на автомобиле, и предназначено только для временного использования. Соблюдайте предельную осторожность при вождении и как можно скорее замените их на стандартные колеса.

**⚠ ПРЕДУПРЕЖДЕНИЕ**

■ **Используйте домкрат**

Соблюдайте следующие меры предосторожности.

Неправильное использование домкрата может привести к внезапному падению автомобиля с домкрата, что может привести к травмам и смерти человека.

- Используйте только те положения домкрата, которые рекомендованы в данной инструкции.

Опасно поднимать автомобиль домкратом в положениях, отличных от рекомендованных в данной инструкции. Автомобиль может соскользнуть с домкрата и стать причиной серьезной травмы или даже смерти. Используйте только те положения домкрата, которые рекомендованы в данной инструкции.

- Автомобильные домкраты разрешается устанавливать только на указанные точки опоры на боковых балках. Для каждой стороны колеса существует только одно соответствующее положение домкрата. Не допускается установка домкрата в любое другое положение. Не поднимайте автомобиль домкратом в положении, отличном от указанного положения домкрата. В противном случае возможна деформация кузова или соскальзывание автомобиля с домкрата, что может привести к аварии.
- Всегда устанавливайте домкрат на твердую поверхность. Если грунт под домкратом мягкий, это может вызвать соскальзывание автомобиля с домкрата.
- домкрат может использоваться только для замены колес или установки и демонтажа противоскользящей цепи шины.
- Для замены протекающей шины используйте только шинный домкрат, поставляемый с автомобилем.  
Не используйте его на других автомобилях и не используйте другие шинные домкраты для замены шин на этом автомобиле.
- Обязательно проверьте и убедитесь, что домкрат надежно установлен в положении домкрата.
- Не используйте только домкрат для поддержки автомобиля или выполнения операций, убедитесь, что используете безопасное основание для поддержки
- Пожалуйста, используйте безопасное основание с резиновыми дополнительными опорными блоками. Используйте правильный домкрат и страховочное основание для поддержки указанного положения.



### ПРЕДУПРЕЖДЕНИЕ

#### ■ Используйте домкрат

- При поднятии только передних или задних колес установите упоры для колес с обеих сторон колеса, соприкасающегося с землей.

При подъеме передних колес домкратом отключите стояночный тормоз и установите колесные упоры только за задними колесами. При поднятии задних колес домкратом устанавливайте упоры колес только перед передними колесами.

При подъеме автомобиля домкратом с вывешенными передними колесами необходимо отпустить стояночный тормоз и установить только колесные упоры перед задними колесами. При использовании домкрата для спуска автомобиля с поднятым задним колесом необходимо разместить только блоки колеса в задней части переднего колеса.

- Не подставляйте никакие части тела под поднятым автомобилем на домкрате.

Опасно, что любая часть тела находится под поднятым автомобилем, и если автомобиль скользит с домкрата, это может привести к серьезным травмам или даже смерти.

- Не запускайте автомобиль, когда вы поднимаете его домкратом.
- Не поднимайте автомобиль домкратом, если в нем находятся люди.
- При подъеме автомобиля домкратом не кладите предметы сверху или под домкрат.
- Если необходимо залезть под автомобиль, используйте подставки для домкрата.
- При замене колес не поднимайте автомобиль на ненужную высоту.
- При опускании автомобиля убедитесь, что рядом с ним никого нет. Если вблизи автомобиля находятся люди, выполните устное предупреждение.



### ВНИМАНИЕ

Запрещается поднимать автомобиль домкратом, установив его на порог двери. Домкрат должен опираться только на заранее определенные точки опоры на боковых балках, в противном случае автомобиль может быть поврежден.

Извлечение разъема

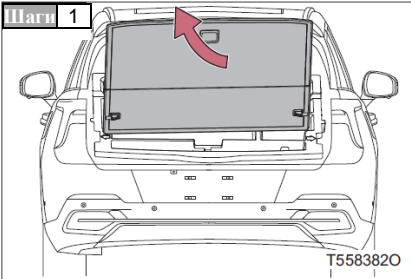

Поднимите ковер багажника.

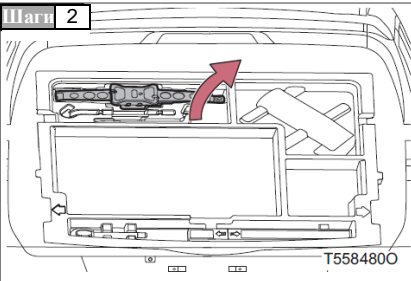

Достаньте домкрат.

Достаньте запасное колесо

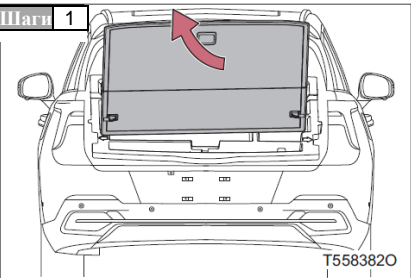

Достаньте коврик багажника.

## 8-2. Действия в чрезвычайных ситуациях

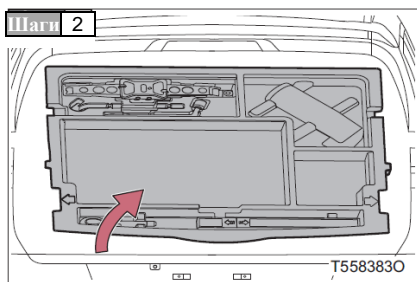

Достаньте ящик с инструментами.

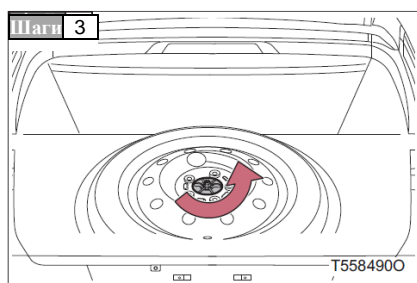

Снимите крепления запасного колеса и достаньте запасное колесо.



### ПРЕДУПРЕЖДЕНИЕ

**■ При наличии запасного колеса**

будьте осторожны, чтобы пальцы или другие части тела не попали между запасным колесом и кузовом.

Для замены протекающей шины

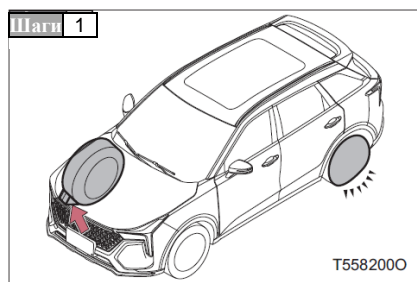

используйте упор и расклиньте шину.

Протекающее колесо		Положение упоров
Переднее колесо	Левая сторона	За правой задней шиной
	Правая сторона	За левой задней шиной
Заднее колесо	Левая сторона	Перед правой передней шиной
	Правая сторона	Перед левой передней шиной

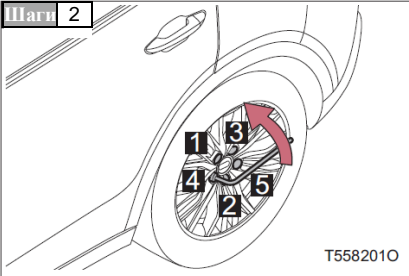

Слегка ослабьте колесные гайки (на один оборот) в указанном порядке.

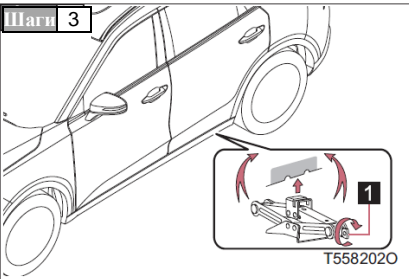

Поверните место домкрата рукой **1**, пока отверстие домкрата не коснется положения подъема автомобиля.

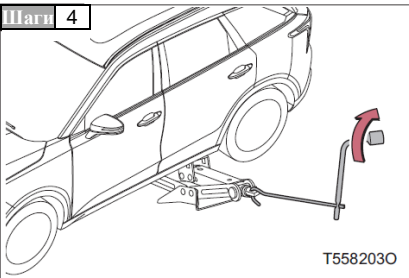

Установите кривошип домкрата, как показано на рисунке, и вставьте в кривошип ключ для затяжки колесных гаек. Поверните гаечный ключ по часовой стрелке, и домкрат поднимет автомобиль так, чтобы колеса немного оторвались от земли.

## 8-2. Действия в чрезвычайных ситуациях

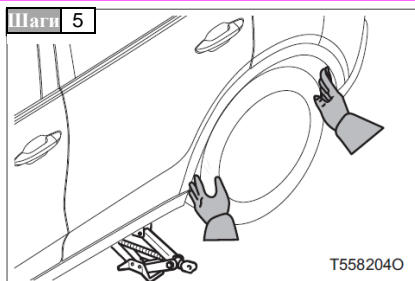

Снимите все гайки с колес, а затем снимите колесо.

При установке колеса на землю кладите его спицами вверх, чтобы не поцарапать поверхность обода.



### ПРЕДУПРЕЖДЕНИЕ

#### ■ Для замены протекающей шины

- Не прикасайтесь к области вокруг колес или тормозов сразу после движения автомобиля.

Область вокруг колес и тормозов может быть очень горячей после движения автомобиля. Прикосновение к этим зонам руками, ногами или другими частями тела при замене шины и т. д. может привести к ожогам.

- Несоблюдение следующих мер предосторожности может привести к ослаблению гаек крепления колес и отсоединению шин, что может привести к серьезным травмам или даже смерти.
  - Как можно скорее после замены колеса затяните гайки колеса указанным моментом с помощью ключа для затяжки гаек колеса.
  - Не устанавливайте сильно поврежденную обшивку колеса, так как она может слететь с колеса во время движения автомобиля.
  - При монтаже шин используйте только колесные гайки, предназначенные для данного колеса.
  - Если на болтовых стойках колес имеются трещины или деформации, обратитесь в Центр продаж и обслуживания FAW Car для осмотра автомобиля.
- Обязательно правильно и надежно затяните колесные гайки.

Неправильно затянутые или ослабленные колесные гайки представляют опасность. Колеса могут шататься или отваливаться. Это может привести к потере контроля над автомобилем и серьезной аварии.

- Никогда не наносите масло или смазку на колесные гайки и шпильки.

Масло и смазка могут вызвать чрезмерную затяжку колесных гаек, что может привести к повреждению колесных гаек или колес. Кроме того, масло или смазка могут привести к ослаблению колесных гаек и смещению колеса, что может стать причиной серьезной аварии. Удалите масло или смазку с колесных гаек и шпилек.

## Установка запасного колеса

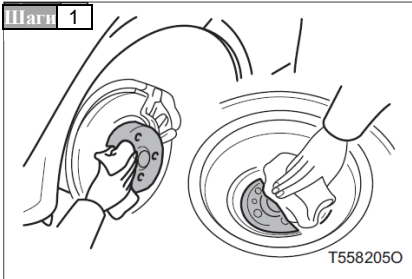

Удалите грязь и посторонние предметы с контактных поверхностей колес.

Если на контактной поверхности колеса имеются посторонние предметы, гайки крепления колеса могут ослабнуть во время движения автомобиля, что может привести к отсоединению колеса от автомобиля.

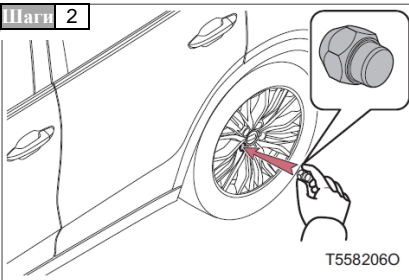

Установите запасное колесо и слегка затяните колесные гайки от руки примерно на одинаковую величину.

Затягивайте колесные гайки до тех пор, пока сферическая область не будет слегка соприкасаться с посадочным местом колесной гайки на ободе.

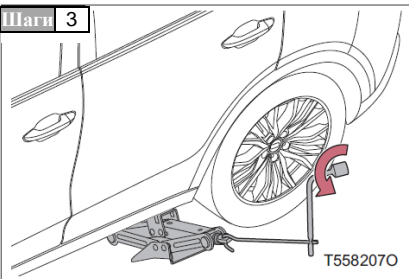

Опустите автомобиль.

## 8-2. Действия в чрезвычайных ситуациях

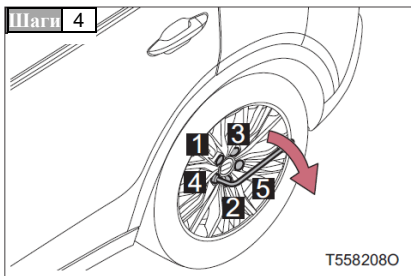

Затяните колесные гайки в указанном порядке два или три раза.

Момент затяжки:

128-147N·m(N·m)

**Шаги 5** Уберите спущенное колесо, домкрат, все инструменты и коврик багажника.

### ■ Неполноразмерное запасное колесо

- Используйте неполноразмерное запасное колесо только временно в чрезвычайных ситуациях.
- Убедитесь, что давление в шинах неполноразмерного запасного колеса проверено. (см.Р.484)

### ■ Если передняя шина спускается на заснеженной или обледенелой дороге

установите неполноразмерное запасное колесо на любое заднее колесо автомобиля. Выполните следующие действия и установите цепи для шин на передние шины:

**Шаги 1** Замените заднюю шину на неполноразмерную запасную.

**Шаги 2** Замените протекающую переднюю шину снятой задней шиной.

**Шаги 3** Закрепите цепи шин на передних шинах.

**ПРЕДУПРЕЖДЕНИЕ****■ При использовании неполноразмерного запасного колеса**

- Запомните, что поставляемое неполноразмерное запасное колесо предназначено для использования на данном автомобиле. Не используйте неполноразмерное запасное колесо на других автомобилях.
- Не используйте одновременно две или более неполноразмерных запасных шин.
- Замените неполноразмерное запасное колесо стандартной шиной как можно скорее.
- Избегайте резкого ускорения, резкого руления, экстренного торможения и переключения передач, вызывающего экстренное торможение.
- Не превышайте скорость 80 км/ч (километров в час) при движении автомобиля с неполноразмерным запасным колесом.  
Неполноразмерное запасное колесо не предназначено для движения на высокой скорости. Несоблюдение этого требования может привести к несчастному случаю, который может повлечь за собой серьезные травмы или даже смерть.

**■ При монтаже шин**

- Процедура монтажа полноразмерной шины такая же, как и при монтаже запасного колеса.
- Обязательно замените шину в соответствии с приведенными выше инструкциями.  
Замена шин может быть очень опасной, если делать это неправильно. Автомобиль может соскользнуть с домкрата и нанести серьезную травму.
- После установки шин и проезда определенного расстояния следует снова затянуть колесные гайки в соответствии со стандартным моментом затяжки. Момент затяжки колесных гаек также следует проверить в центре продаж и обслуживания FAW Car.

**■ Особые указания в процессе вождения**

- Давление в шинах следует проверить сразу после установки запасного колеса.
- Неполноразмерное запасное колесо предназначено только для временного использования. Пожалуйста, своевременно отремонтируйте поврежденную шину или замените ее полноразмерной шиной того же размера.
- Проверяйте давление воздуха в запасном колесе и шинах на используемых колесах не реже одного раза в месяц.

**■ После использования автомобильных инструментов**

Убедитесь, что все инструменты надежно закреплены в местах хранения перед началом вождения, чтобы снизить вероятность получения травм в случае столкновения или экстренного торможения.



### **ВНИМАНИЕ**

■ **Не управляйте автомобилем со спущенными шинами**

при спускании шины не продолжайте движение.

При спускании шины может нанести непоправимый ущерб шине и колесу даже при поездке на небольшое расстояние.

■ **Управление автомобилем с цепями противоскольжения и неполноразмерным запасным колесом**

Не устанавливайте цепи шин на неполноразмерные запасные шины. Колесостойкая цепь шины может повредить кузов и негативно повлиять на производительность вождения.

**Если двигатель не заводится**

**Если двигатель не запускается даже после выполнения правильной процедуры запуска (см.Р.148,Р.153), рассмотрите следующие причины.**

**Двигатель не запускается даже при исправном стартере**

Причиной неисправности может быть одна из следующих причин:

- Недостаточное количество топлива в топливном баке автомобиля.  
Добавьте топливо в автомобиль.
- Возможно, двигатель переполнен топливом.  
Выполните правильную процедуру запуска и попытайтесь запустить двигатель. (см.Р.148Р.153)
- Возможна неисправность в противоугонной системе кузова двигателя. (см.Р.59)

**Низкие обороты стартера, тусклое внутреннее освещение и фары, звуковая сигнализация не звучит или звучит со слишком низкой громкостью**

Причиной неисправности может быть одна из следующих причин:

- Возможно, разрядился аккумулятор. (см.Р.457)
- Разъем клемма аккумулятора ослаблен или корродирован.

**Стартер не запускается**

- Электрическая неисправность (например, разрыв цепи или перегоревший предохранитель) может привести к нарушению работы системы запуска двигателя.
- Неисправность в противоугонной системе двигателя. (см.Р.59)

**Стартер не работает, внутреннее освещение и фары не горят или не звучит звуковая сигнализация**

Причиной неисправности может быть одна из следующих причин:

- Возможно, клеммы аккумулятора отсоединены.
- Возможно, разрядился аккумулятор. (см.Р.457)
- Возможно, неисправна система блокировки рулевого управления. Если вы не можете устранить неисправность или не знаете процедуры ремонта, пожалуйста, обратитесь в Центр продаж и обслуживания FAW Car.

## 8-2. Действия в чрезвычайных ситуациях

### Если потеряны ключи

**Автомобили без цифрового ключа:** Если дистанционный ключ потерян или украден, пожалуйста, как можно скорее предоставьте оставшийся ключ в Центр продаж и обслуживания FAW Car для повторного подбора ключа.

**Автомобили с цифровыми ключами:** В случае утери или кражи дистанционного ключа или мобильного телефона, пожалуйста, как можно скорее обратитесь в Центр продаж и обслуживания FAW Car.

Потерянный или украденный ключ будет признан недействительным после повторного подбора ключа. Несанкционированные и незаконные модификации или использование нестандартных запасных частей могут привести к нарушению работы системы.

**Если функция дистанционного управления не работает**

Если ключ нельзя использовать из-за того, что батарея разряжена или связь между умным ключом и автомобилем прервана (см. **Р.102**), функция "умного ключа" и беспроводного дистанционного управления не будет работать. **В этом случае можно заблокировать/разблокировать двери и запустить двигатель, выполнив следующие действия.**

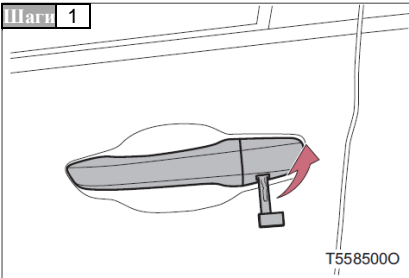
**Отпирание/запирание дверей**

Вставьте механический ключ в рабочее отверстие и подденьте переднюю крышку внешней ручки двери.

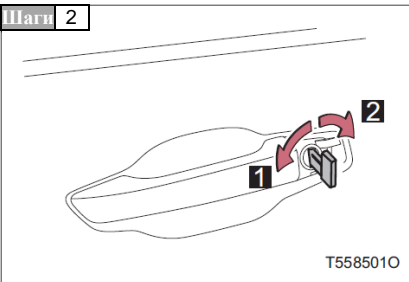

Вставьте механический ключ в замочную скважину и выполните следующие действия:

- 1** Разблокировка дверей автомобиля
- 2** Блокировка дверей автомобиля

## 8-2. Действия в чрезвычайных ситуациях

### Режим ожидания умного ключа (автомобили с системой "умного ключа")

Если умный ключ разряжен, можно использовать режим резервного копирования умного ключа.

**Шаги 1** Убедитесь, что рычаг переключения передач находится в положении Р или N, и нажмите на педаль тормоза. (Автоматическая коробка передач)

Убедитесь, что рычаг переключения передач находится в нейтральном положении и нажата педаль сцепления. (Механическая коробка передач)

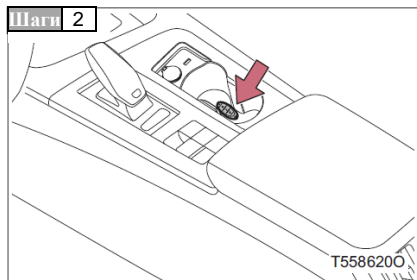

Поместите умный ключ в подстаканник и нажмите переключатель "Старт/Стоп" двигателя, если в салоне автомобиля будет обнаружен действующий ключ, двигатель запустится.

Если двигатель не удается запустить, снимите корпус ключа и повторите вышеуказанный выше способ.

Если двигатель по-прежнему не удается запустить, обратитесь в Центр продаж и обслуживания FAW Car.

#### ■ Остановка двигателя

При остановке двигателя переведите рычаг переключения передач в положение Р (автоматическая коробка передач) или нейтральное положение (механическая коробка передач) и нажмите переключатель "Старт/Стоп" двигателя.

#### ■ Замена батарейки ключа

Поскольку описанные выше действия предназначены только для экстренных случаев, рекомендуется немедленно заменить батарейку умного ключа, если она разряжена. (см.Р.413)

**Если аккумулятор разряжен**

Если аккумулятор разряжен, для запуска двигателя можно воспользоваться следующей процедурой.

Вы также можете обратиться в Центр продаж и обслуживания FAW Car или в специализированную мастерскую по обслуживанию.

Если у вас есть комплект кабелей перемычки (или вспомогательных кабелей) и другой автомобиль с аккумулятором 12 В (вольт), вы можете запустить автомобиль перемычкой, выполнив следующие действия.

**Шаги 1** Откройте капот (см.Р.386).

**Шаги 2** Откройте крышку положительного аккумулятора и подключите кабель перемычки следующим образом:

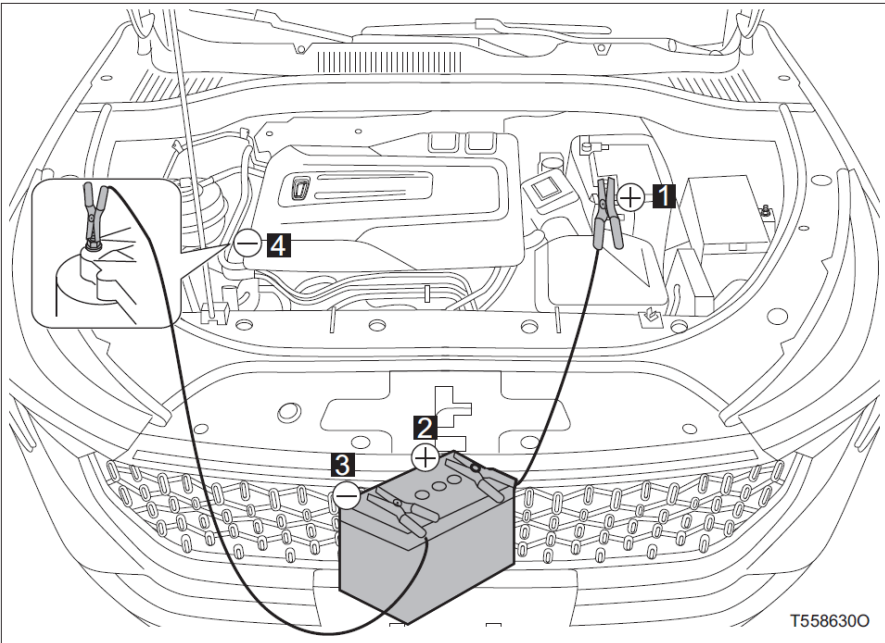

- 1** Подключите положительную (+) клемму аккумулятора вашего автомобиля.
- 2** Подключите положительную (+) клемму аккумулятора на другом автомобиле.
- 3** Подключите положительную (+) клемму аккумулятора на другом автомобиле.
- 4** Подсоедините опоры двигателя на вашем автомобиле (или твердые, неподвижные, неокрашенные металлические детали вдали от аккумулятора и всех движущихся частей).

**Шаги 3** Запустите двигатель другого автомобиля. Немного увеличьте обороты двигателя и удерживайте их на этой скорости в течение примерно 5 минут, чтобы зарядить аккумулятор автомобиля.

**Шаги 4** Оставьте двигатель другого автомобиля включенным, переключите замок зажигания или переключатель "Старт/Стоп" двигателя Вашего автомобиля в положение ON и запустите двигатель.

## 8-2. Действия в чрезвычайных ситуациях

**Шаги 5** После успешного запуска двигателя автомобиля отсоедините кабели перемычки в порядке, обратном порядку подключения.

После запуска двигателя обратитесь в Центр продаж и обслуживания FAW Car для скорейшей проверки автомобиля.

### ■ Запуск двигателя при разряженном аккумуляторе

Двигатель нельзя запустить с помощью толкания автомобиля.

### ■ Не допускайте разрядку аккумулятора

- Выключайте фары и аудиосистему при выключенном двигателе. (За исключением остановки двигателя с помощью системы “СТАРТ/СТОП”)
- Выключайте ненужное электрооборудование при длительном движении на низкой скорости (например, в пробках).

### ■ Зарядка аккумулятора

По причине естественной разрядки и эффекта пропускания тока некоторыми электроприборами накопленный заряд аккумулятора постепенно истощается, даже когда автомобиль не используется. Если автомобиль долгое время простаивает, аккумулятор может разрядиться, и двигатель может не запуститься. (Аккумулятор будет подзаряжаться во время движения).

### ■ При замене аккумулятора

Используйте специальный аккумулятор для системы “СТАРТ/СТОП”. Если используется неподходящий аккумулятор, функция системы “СТАРТ/СТОП” может быть ограничена для защиты аккумулятора. Кроме того, может снизиться производительность аккумулятора и двигатель может не запуститься. За дополнительной информацией обращайтесь в Центр продаж и обслуживания FAW Car.



### ПРЕДУПРЕЖДЕНИЕ

Для обеспечения безопасной и правильной эксплуатации аккумулятора, пожалуйста, внимательно прочитайте следующие меры предосторожности перед использованием аккумулятора или ее проверкой.

#### ■ Не допускайте возгорания или взрыва батареи

Аккумулятор может выделять легковоспламеняющийся газ, во избежание случайного воспламенения легковоспламеняющегося газа, соблюдайте нижеследующие:

- Убедитесь, что соединительные кабели подключены к правильным клеммам и не будут случайно подвергаться воздействию других клемм, кроме правильных клемм.
- Не допускайте контакта другого конца кабеля перемычки, подключенного к клемме "+", с любыми другими деталями или металлическими поверхностями в этой зоне, такими как кронштейны или неокрашенный металл.
- Не допускайте контакта клемм "+" и "-" кабеля перемычки друг с другом.
- Не курите, не пользуйтесь спичками, зажигалками и не зажигайте открытый огонь вблизи аккумулятора.
- Подключите отрицательный кабель к хорошей точке сцепки вдали от аккумулятора.

Опасно подключать один конец второго кабеля перемычки к отрицательному (-) полюсу разряженной аккумулятора. Искра может привести к взрыву газа вблизи аккумулятора и травмам.

**ПРЕДУПРЕЖДЕНИЕ****■ Меры предосторожности при эксплуатации аккумулятора**

Аккумулятор содержит кислотные электролиты, которые являются токсичными и коррозионными. Поэтому всегда соблюдайте следующие меры предосторожности при работе с аккумулятором:

- Всегда надевайте защитные очки и следите за тем, чтобы аккумуляторный электролит (кислотная жидкость) не вступал в контакт с кожей, одеждой или кузовом автомобиля.
- Не наклоняйтесь над аккумулятором.
- При попадании электролита аккумулятора на кожу или в глаза немедленно промойте место контакта водой и обратитесь за медицинской помощью. Накройте место контакта влажной губкой или тканью до обращения за медицинской помощью.
- Всегда мойте руки после работы с держателем аккумулятора, клеммами и другими деталями, связанными с аккумулятором.
- Не подпускайте детей к аккумулятору.
- Проложите кабели перемычки вдали от движущихся частей.

Опасно подключать кабели перемычек к движущимся деталям (электровентиляторам, ремням) или рядом с ними. При запуске двигателя трос может застрять, что может привести к серьезным травмам.

**ВНИМАНИЕ****■ Не допускайте повреждений автомобиля**

Не заводите автомобиль, по возможности толкая или дергая его, так как трехходовой каталитический нейтрализатор может перегреться и вызвать повреждения.

**■ При обращении с перекидным кабелем**

- При подсоединении или отсоединении кабеля-перемычки следите за тем, чтобы кабель не запутался в вентиляторе охлаждения или ремне двигателя.
- Используйте только вспомогательный аккумулятор на 12 В (вольт). В противном случае стартер на 12 В (вольт), система зажигания и другие электрические компоненты могут быть повреждены.

## 8-2. Действия в чрезвычайных ситуациях

### Если необходимо вручную открыть багажник

Следующие действия могут быть использованы в качестве экстренной меры для обеспечения возможности открытия багажника.

**Шаги 1** Опустите заднее сидение так, чтобы доступ к багажнику можно было получить изнутри автомобиля.

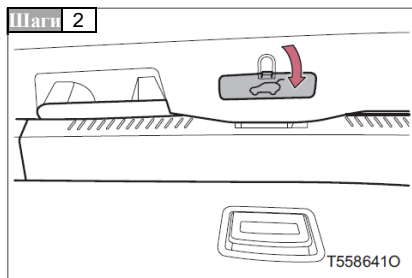

Снимите крышку внутренней защиты багажника.

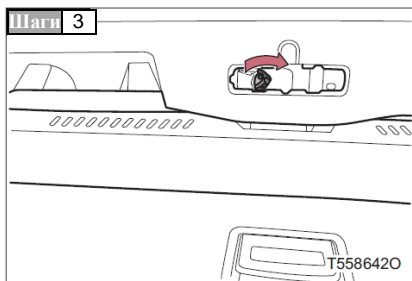

Потяните рычаг разблокировки вправо, чтобы открыть багажник.

Если необходимо вручную заблокировать передние и задние пассажирские двери

Следующие действия могут быть использованы в качестве экстренной меры для обеспечения блокировки пассажирской двери и задней двери.

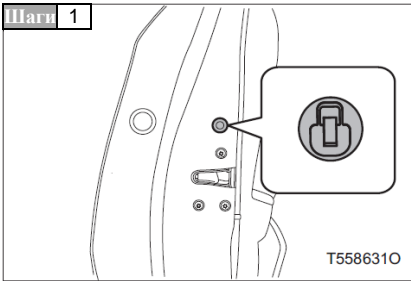

Откройте дверцу и снимите резиновую крышку с торцевой поверхности дверцы.

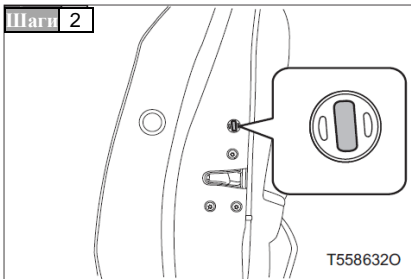

Вставьте механический ключ или аналогичный предмет в отверстие и поверните его наружу.

**Шаги 3** Установите на место резиновое уплотнение, затем полностью закройте дверь и проверьте и убедитесь, что дверь заперта.

## 8-2. Действия в чрезвычайных ситуациях

### Если автомобиль перегревается

#### Следующие условия могут указывать на перегрев автомобиля.

- Лампа аварийной сигнализации высокой температуры охлаждающей жидкости (см. Р.430 на приборной панели загорается или появляется предупреждающее сообщение о том, что температура охлаждающей жидкости слишком высока или мощность двигателя снижена (например, нельзя увеличить скорость автомобиля).
- Пар выходит из-под капота.

#### Соответствующие меры

**Шаги 1** Припаркуйте автомобиль в безопасном месте и выключите систему кондиционирования воздуха, затем остановите двигатель.

**Шаги 2** Убедитесь, что из-под капота не выходит пар.

#### Если пар выходит:

Осторожно поднимите капот после того, как пар рассеется.

#### Если пар не выходит:

Осторожно поднимите капот.

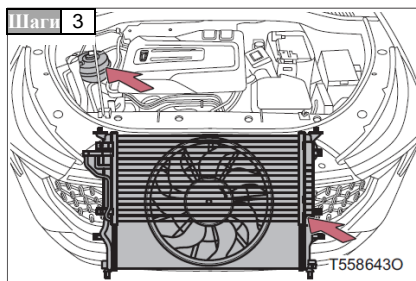

Когда двигатель достаточно остынет, проверьте на наличие утечек в шлангах и радиаторе. Убедитесь, что уровень охлаждающей жидкости в норме.

Если вытекает большое количество охлаждающей жидкости, немедленно обратитесь в Центр продаж и обслуживания FAW Car.

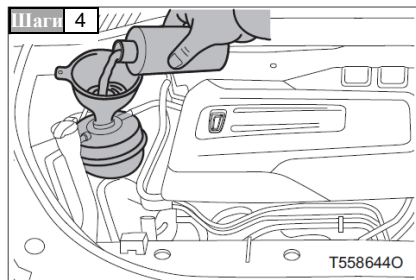

При необходимости добавьте охлаждающую жидкость двигателя.

(см.Р.395)

В чрезвычайных ситуациях, если охлаждающая жидкость недоступна, ее можно заменить водой.

**Шаги 5** Запустите двигатель и включите систему кондиционирования воздуха, проверьте и убедитесь, что вентилятор охлаждения радиатора работает, и проверьте, нет ли утечек охлаждающей жидкости из радиатора или шлангов.

Сразу после холодного запуска включите систему кондиционирования воздуха с работающим вентилятором. Убедитесь, что вентилятор работает, проверив звук вентилятора и поток воздуха. Если трудно убедиться в этом, несколько раз включите и выключите систему кондиционирования воздуха. (В холодную погоду вентилятор может не работать.)

**Шаги 6**

Если вентилятор не работает:

немедленно остановите двигатель и обратитесь в Центр продаж и обслуживания FAW Car.

Если вентилятор работает:

Обратитесь в Центр продаж и обслуживания FAW Car, чтобы как можно скорее проверить автомобиль.

**ПРЕДУПРЕЖДЕНИЕ**

■ **Во время осмотра под капотом автомобиля**

Соблюдайте следующие меры предосторожности. Несоблюдение этого требования может привести к серьезным травмам (например, ожогам).

- Если вы видите пар, выходящий из-под капота, не открывайте капот, пока пар не рассеется. Отсек двигателя может быть очень горячим.
- Держите руки и одежду (особенно галстуки, шарфы или вуали) подальше от вентиляторов и ремней при работающем двигателе.
- Не ослабляйте крышку бачка охлаждающей жидкости, если двигатель и радиатор горячие. Возможен выход высокотемпературного пара или охлаждающей жидкости.
- Прежде чем проводить работы рядом с электровентилятором, выключите переключатель "Старт/Стоп" двигателя или замок зажигания и убедитесь, что вентилятор не работает.

Опасно работать в непосредственной близости от работающего электровентилятора. Даже если двигатель остановился, вентилятор может продолжать работать из-за очень высокой температуры в моторном отсеке. Вентилятор может ударить вас и нанести серьезную травму.

**ВНИМАНИЕ**

■ **При добавлении охлаждающей жидкости двигателя**

Добавляйте охлаждающую жидкость двигателя медленно, когда двигатель достаточно остынет. Слишком быстрое добавление холодной охлаждающей жидкости, когда двигатель очень горячий, может повредить двигатель.

■ **Не допускайте повреждений системы охлаждения**

соблюдайте следующие меры предосторожности:

- Не допускайте смешивания посторонних веществ (например, песка или грязи) с охлаждающей жидкостью.
- Не используйте никаких присадок для охлаждающей жидкости.

## 8-2. Действия в чрезвычайных ситуациях

### Если автомобиль застрял

**Если колеса работают на холостом ходу или автомобиль застрял в слякоти или снегу, сделайте следующее.**

**Шаги 1** Остановите двигатель. Включите электронный стояночный тормоз и переведите рычаг переключения передач в положение P (автоматическая коробка передач) или нейтральное положение (механическая коробка передач).

**Шаги 2** Удалите грязь, снег или песок вокруг застрявшей шины.

**Шаги 3** Подложите под передние колеса бруски дерева, камни или другие материалы, чтобы увеличить сцепление шин с землей.

**Шаги 4** Перезапустите двигатель.

**Шаги 5** Переведите рычаг переключения передач в положение D или R (автоматическая коробка передач), передачу 1 или R (механическая коробка передач) и снимите с электронного стояночного тормоза. Затем, осторожно нажмите на педаль газа, чтобы вывести автомобиль из ловушки.

### ■ Когда трудно выбраться из застрявшего автомобиля

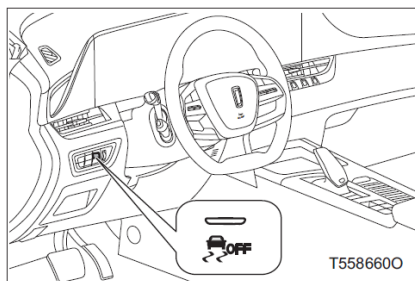

Нажмите выключатель TCS/ESC off, чтобы отключить систему TCS/ESC

### ■ Аварийная буксировка

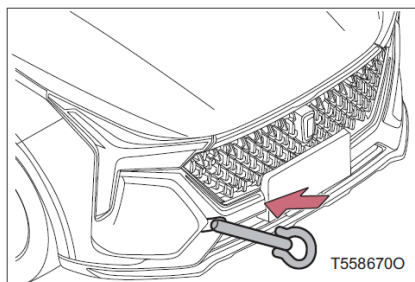

- Когда автомобиль застрял или его невозможно сдвинуть с места, буксировочный крюк можно использовать для буксировки автомобиля путем присоединения буксировочного троса или буксировочной цепи к другому автомобилю в чрезвычайных ситуациях.
- Подробную информацию о буксировке см. в разделе "Если ваш автомобиль необходимо отбуксировать" в этой главе.
- Не рекомендуется буксировать другой автомобиль с помощью данного автомобиля.

**ПРЕДУПРЕЖДЕНИЕ****■ При попытке выйти из сложной ситуации**

если автомобиль толкается назад и вперед, чтобы выбраться из ловушки, убедитесь, что окружающее пространство свободно, чтобы избежать столкновения с другими автомобилями, предметами или людьми. Автомобиль может неожиданно крениться вперед или назад при выходе из ловушки. Будьте предельно осторожны.

**■ При переключении передач с использованием рычага переключения передач**

Пожалуйста, не нажимайте по ошибке на педаль газа.

В противном случае автомобиль может резко ускориться, что может стать причиной аварии и привести к серьезным травмам или даже смерти.

**ВНИМАНИЕ****■ Не допускайте повреждения коробки передач и других компонентов**

- Избегайте холостого хода передних колес и чрезмерного нажатия на педаль акселератора.
- Если вы не можете выбраться из застрявшего автомобиля после применения этих методов, вам понадобится эвакуатор.

## 8-2. Действия в чрезвычайных ситуациях

### При движении по затопленной дорог

При движении по затопленной дорог глубина воды приближается или превышает глубину вброд автомобиля, обратитесь в Центр продаж и обслуживания FAW Car для проверки следующего:

- Эффективность тормозов.
- Уровень и качество масла в двигателе, трансмиссии и т. д. (если масло мутное, оно смешалось с водой и должно быть заменено).
- Состояние смазки приводного вала, подшипников, шарниров и т. д.



Езда по залитым водой дорогам может привести к остановке двигателя, короткому замыканию электрических компонентов и попаданию воды внутрь. Не пытайтесь запустить двигатель после того, как он заглох, это может привести к серьезным повреждениям двигателя.

Не выключите функцию запуска и остановки на холостом ходу Перед началом вождения по залитым водой дорогам.

### Если произошел прокол шины

**В случае спуска шины или потери воздуха во время движения сохраняйте спокойствие.**

Крепко удерживайте рулевое колесо и медленно нажимайте на педаль тормоза, чтобы замедлить движение автомобиля. Избегайте резкого торможения или резкого выкручивания рулевого колеса. В противном случае автомобиль легко выйдет из - под контроля.

Когда возникает следующее, не спущена ли шина или не потеряла ли она воздух, если:

- когда рулевое колесо внезапно теряет контроль или дрожит
- при появлении необычного разрывающего звука
- Если автомобиль наклоняется или вибрирует

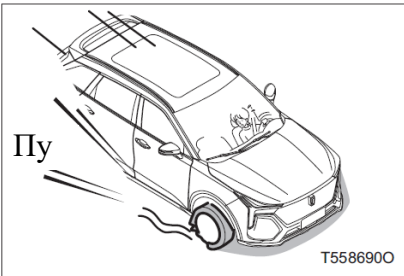

Избегайте движения со спущенной шиной.

Продолжение движения со спущенной шиной очень опасно и может стать причиной аварии, которая приведет к травмам или даже смерти. Кроме того, это может привести к повреждению шин, дисков, подвески, кузова и т. д. В этом случае, пожалуйста, припаркуйте автомобиль в безопасном месте и обратитесь в Центр продаж и обслуживания FAW Car.

## 8-2. Действия в чрезвычайных ситуациях

### Если произошла авария

**Не паникуйте и следуйте приведенным ниже инструкциям:**

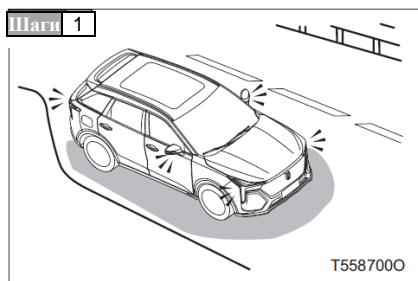

Предотвращение постоянных несчастных случаев.

Переместите автомобиль в безопасное место, чтобы не мешать движению, затем остановите двигатель и включите лампу аварийной сигнализации.

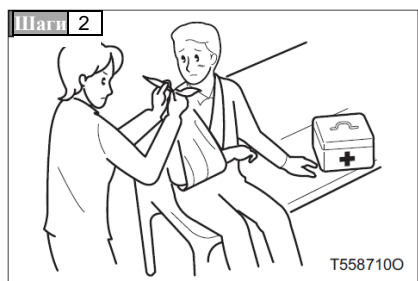

Если есть травмы, примите экстренные меры для спасения жизни.

Постарайтесь принять экстренные меры до прибытия врача и машин скорой помощи. Если травма головы серьезная, постарайтесь остаться в том же положении или переместиться в безопасное место, если вы опасаетесь продолжения аварии.



Позвоните в полицию.

**Шаги 4** Определите виновную сторону и запишите ее (имя, адрес, номер телефона).

**Шаги 5** Обратитесь в Центр продаж и обслуживания FAW Car и в страховую компанию.

9-1. Характеристики ..... 470

Данные технического обслуживания  
(топливо, уровень масла и т. д.) . 470

Информация о топливе ..... 486

## 9-1. Характеристики

Данные технического обслуживания (топливо, уровень масла и т. д.)

### Размеры

◆ Номер модели: CA7126M6A, CA7126D6A, CA7156D6A, CA7156D6B

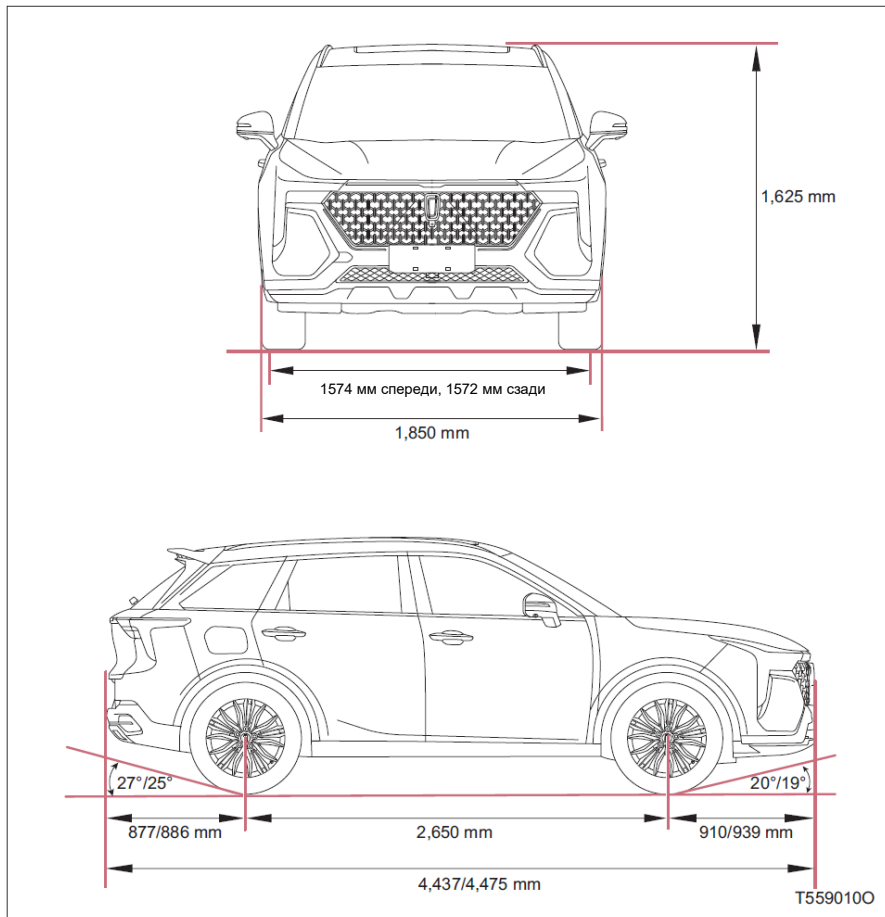

Общая длина	4,437 / 4,475mm(мм)	
Габаритная ширина	1,850mm (мм)	
Габаритная высота	1,625mm (мм)	
Передняя подвеска	910 / 939mm(мм)	
Задняя подвеска	877 / 886mm(мм)	
Колесная база	2,650mm (мм)	
Колесная база	Перед	1,574mm (мм)
	Задняя	1,572mm (мм)
Угол подъезда	20°/19°	
Угол вылета	27°/25°	

Количество пассажиров

Количество пассажиров	5
-----------------------	---

## 9-1. Характеристики

### Масса

#### ◆ CA7126M6A

Полная масса автомобиля		1,398kg(кг)
Максимальная допустимая полная масса		1,788kg(кг)
Нагрузка на ось	Перед	950kg(кг)
	Задняя	838kg(кг)

#### ◆ CA7126D6A

Полная масса автомобиля		1,428kg(кг)
Максимальная допустимая полная масса		1,828kg(кг)
Нагрузка на ось	Перед	983kg(кг)
	Задняя	845kg(кг)

#### ◆ CA7156D6A,CA7156D6B

Полная масса автомобиля		1,485 кг
Максимальная допустимая полная масса		1,875kg(кг)
Нагрузка на ось	Перед	1,009kg(кг)
	Задняя	866kg(кг)

### Нормы выбросов

Нормы экологической безопасности	GB18352.6-2016 Китай- VI
----------------------------------	--------------------------

Примечание: Срок замены системы после сброса выхлопных газов составляет 10 лет или 200 000 км.

## Расход топлива автомобиля при определенных условиях испытаний

Модель №	CA7126M6A	CA7126D6A	CA7156D6A	CA7156D6B
Общий расход топлива (л/100 км)	6,3	6,4	6,6	6,6

Примечание: Расход топлива может меняться в зависимости от индивидуальной манеры вождения, дорожных условий, качества масла и т. д. пожалуйста, ориентируйтесь на фактическую ситуацию.

## Общие эксплуатационные характеристики автомобиля

## ◆ CA7126M6A

Максимальная чистая мощность / скорость	100kW(кВт)/5,500r/min(об/мин)
Номинальная мощность / скорость	105kW(кВт)/5,500r/min(об/мин)
Максимальный крутящий момент / скорость	204N·m(N·m)/1,800-4,000r/min(об/мин)
Максимальная скорость подъема	30%
Максимальная расчетная скорость	184km/h(км/ч)

## ◆ CA7126D6A

Максимальная чистая мощность / скорость	100kW(кВт)/5,500r/min(об/мин)
Номинальная мощность / скорость	105kW(кВт)/5,500r/min(об/мин)
Максимальный крутящий момент / скорость	204N·m(N·m)/1,800-4,000r/min(об/мин)
Максимальная скорость подъема	30%
Максимальная расчетная скорость	180km/h(км/ч)

## 9-1. Характеристики

### ◆ CA7156D6A,CA7156D6B

Максимальная чистая мощность / скорость	118kW(кВт)/5,500r/min(об/мин)
Номинальная мощность / скорость	124kW(кВт)/5,500r/min(об/мин)
Максимальный крутящий момент / скорость	258N·m(N·м)/1,500-4,350r/min(об/мин)
Максимальная скорость подъема	30%
Максимальная расчетная скорость	190km/h(км/ч)

### Позиция переднего колеса (при холостом ходу) \* 1

Внешний наклон переднего колеса	-20'±45'
Задний наклон главного пальца	6°2'±45'
Наклон главного штыря	13°46'
Передний пучок переднего колеса *2	2β = 7,2'±10'
Угол поворота колес	40°26'±2°(внутреннее колесо)/33°6'(внешнее колесо)
Высота автомобиля * 3	425±20 мм

\*1: Топливный бак заполнен 10 л топливом. Охлаждающая жидкость двигателя и моторное масло находятся на указанном уровне. Запасное колесо, домкрат и инструменты находятся в отведенных для них местах.

\*2: β — угол между линией пересечения продольной средней плоскости автомобиля и земли, а также линией пересечения центральной плоскости колеса и земли.

\*3: Высота от центра колеса до края крыла.

## Позиция заднего колеса (при холостом ходу) \* 1

Развал задних колес	-65,4'±20'
Передний пучок заднего колеса * 2	2β=21,4'±20'
Высота автомобиля * 3	434±20 мм

\*1: Топливный бак заполнен 10 л топливом. Охлаждающая жидкость двигателя и моторное масло находятся на указанном уровне. Запасное колесо, домкрат и инструменты находятся в отведенных для них местах.

\*2: β — угол между линией пересечения продольной средней плоскости автомобиля и земли, а также линией пересечения центральной плоскости колеса и земли.

\*3: Высота от центра колеса до края крыла.

## Тип привода

Тип привода	Тип привода Передний привод
-------------	-----------------------------

## Подвеска

Передняя подвеска	Тип		Тип независимой подвески Макферсона
	Тип пружины		Спиральная пружина
	Тип демпфера		Надувной двухстворчатый демпфер
	Штанга стабилизатора	Тип	Цельная штанга стабилизатора
Диаметр		23mm (мм)	
Задняя подвеска	Тип		Независимая подвеска с торсионной балкой
	Тип пружины		Спиральная пружина
	Тип демпфера		Надувной двухстворчатый демпфер

## 9-1. Характеристики

### VIN автомобиля

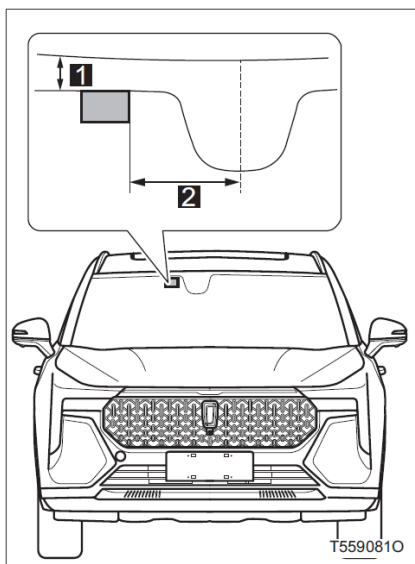

Электронный идентификатор автомобиля, прикрепленный к внутренней стороне ветрового стекла.

**1** 49mm (мм)

**2** 307mm (мм)

### Идентификация автомобиля

#### ■ Паспортная табличка производителя

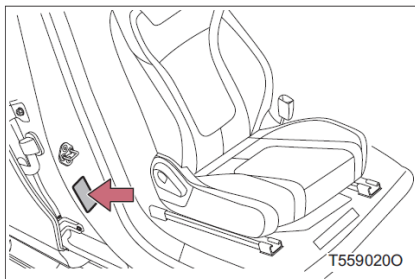

Паспортная табличка изготовителя расположена на правой центральной колонке, как показано на рисунке.

Паспортная табличка производителя содержит следующие элементы: Страна производства, изготовитель, идентификационный код автомобиля, марка, количество пассажиров, тип двигателя, максимальная чистая мощность двигателя, максимальная допустимая масса, выпускной объем и год выпуска двигателя.

■ Идентификационный код автомобиля

Идентификационный код автомобиля (VIN) - это юридическая идентификация автомобиля. Он является основным идентификационным кодом автомобиля и используется для регистрации владельца.

Не царапайте, не удаляйте, не закрывайте, не скрывайте, не изменяйте и не красьте VIN.

◆ Верхняя левая часть приборной панели

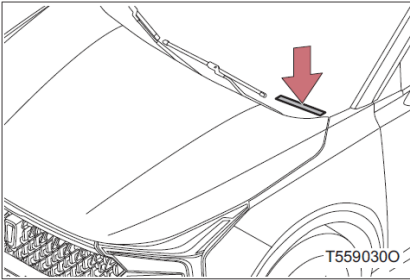

Крепится к верхней левой части приборной панели под передним ветровым стеклом.

◆ Нижняя часть перед сидением второго водителя

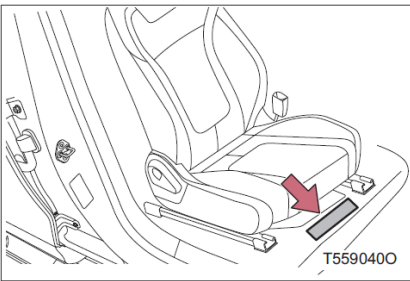

Выгравирован на пол нижней части кузова перед пассажирским сидением.

## 9-1. Характеристики

■ Модель и заводской номер двигателя

◆ CA4GA12TD-31 Двигатель

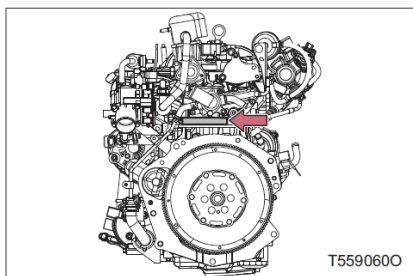

Модель двигателя и заводской номер выбиты в месте, показанном на рисунке.

◆ CA4GB15TD-30 Двигатель

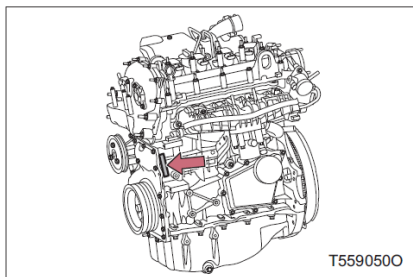

Модель двигателя и заводской номер выбиты в месте, показанном на рисунке.

## Двигатель

Модель	CA4GA12TD-31	CA4GB15TD-30
Тип	Тип зажигания, рядный четырехцилиндровый, четырехтактный, головка блока цилиндров с интегрированным выпускным коллектором, двойной верхний распределительный вал, 16 клапанов, DOHC, прямой впрыск, бензиновый двигатель с турбонаддувом	
Диаметр отверстия и ход	72×73,6 мм (мм)	76.5×81.5mm (мм)
Рабочий объем	1.199L(л)	1.498L(л)

## Топливо

Тип топлива	Неэтилированный бензин для автомобилей
Октановое число	92 или выше
Объем топливного бака (справочно)	50 L (литров)

## 9-1. Характеристики

### Система смазки

Моторное масло оказывает большое влияние на производительность и срок службы двигателя, поэтому важно использовать правильное моторное масло.

Масла, признанные нашей компанией, лучше защищают используемые вами автомобильные двигатели, и настоятельно рекомендуется использовать моторные масла, признанные нашей компанией.

Наша компания будет постоянно обновлять послепродажное моторное масло в соответствии с развитием технологии производства масел. Рекомендуется производить замену моторного масла в центр продаж и обслуживания FAW Car

Тип двигателя	CA4GA12TD-31	CA4GB15TD-30
Заполнение маслом (после замены масла и масляного фильтра)	4.6L(Л)	4.8L(Л)
Класс качества и вязкости масла	5W-30	5W-30 (температура окружающей среды -30°C-40°C)
	5W-40 (применимо для холодных регионов с минимальной температурой ниже -15°C)	

Напоминание:

Для двигателя CA4GA12TD-31, в холодных регионах с температурой ниже -15°C, при продолжающейся езде на короткие дистанции (менее 3 км пробега, не более 2 раз в сутки, продолжительностью более одного месяца), рекомендуется замена масла на специальное смазочное масло для бензиновых двигателей FAW с турбонаддувом и непосредственным впрыском класса качества и вязкости 5W-40, также необходимо регулярно запускать работу в режиме холостого хода в течение 30 минут или непрерывно проехать более 30 км.

## Система охлаждения

Емкость	7.2±0.5L(Л)
---------	-------------

## Система зажигания

Тип двигателя	CA4GA12TD-31	CA4GB15TD-30
Тип свечи зажигания	ILZKR7K8	ILZKAR8M7
Зазор	0,7-0,8 мм (мм)	0.6-0.7mm (мм)



## ВНИМАНИЕ

Используйте только иридиевые свечи зажигания. Не регулируйте зазор между свечами зажигания при вводе двигателя в эксплуатацию.

## Электросистема

Аккумулятор	Улучшенные свинцово-кислотные аккумуляторы 12V, 59Ah_EFB
-------------	--

## Система кондиционирования воздуха

Тип хладагента	R134a
Наполняемость	475 ± 25 г

## 9-1. Характеристики

### Автоматическая коробка передач

Объем трансмиссионного масла	7.2±0.1L(Л)
Объем трансмиссионного масла (при замене фильтрующего элемента и трансмиссионного масла)	5,7±0,1 L (Л)
Тип трансмиссионной жидкости	ВОТ351С4



#### **ВНИМАНИЕ**

- Масло для автоматической коробки передач
- Применение масла автоматической коробки передач, отличного от предписанного снижает эффект переключения передач хуже.
- Заменяйте масло атоматической коробки передач только при необходимости.

### Механическая коробка передач

Тип коробки передач	SH19M6
Объем трансмиссионного масла	2,0±0.15L(Л)
Тип трансмиссионной жидкости	SAE75W-90 GL-4

### Муфта сцепления

Свободный ход педали сцепления	7,6 ± 5mm(мм)
Тип масла	DOT4

## Тормоз

Свободный ход педали тормоза	5 - 9mm(мм)
Объем тормозной жидкости	0.725L(Л)
Тип тормозной жидкости	DOT4

## Разумный диапазон применения подкомплектов фрикционных тормозов

## ◆ Передний

Толщина фрикционного материала	Стандартная толщина	11,5mm (мм)
	Минимальная толщина	2mm (мм)
Толщина тормозного диска	Стандартная толщина	26mm (мм)
	Минимальная толщина	24mm (мм)

## ◆ Задний

Толщина фрикционного материала	Стандартная толщина	10mm (мм)
	Минимальная толщина	2mm (мм)
Толщина тормозного диска	Стандартная толщина	10mm (мм)
	Минимальная толщина	8mm (мм)

 ВНИМАНИЕ

Если фрикционный материал тормоза изнашивается до минимальной толщины, раздастся звуковая сигнализация. Фрикционный материал тормозов необходимо немедленно заменить.

## 9-1. Характеристики

### Шины и колеса

Размер шин		225/55R18 98V 245/45R19 98V		
Давление в шинах кПа (бар)	Перед	3 человека и менее	Полная загрузка	ECO
		220 (2,2)	250 (2,5)	260 (2,6)
	Задняя	200 (2,0)	250 (2,5)	260 (2,6)
Размер колеса		18x7J 19x7,5J		
Момент затяжки колесных болтов		128-147N•m(N•m)		
Требования к балансировке колес		Остаточный динамический дисбаланс $\leq 7$ г		
Запасное колесо *		Размер шин	T135/90 R17	
		Давление в шинах КПа(бар)	420 (4,2)	

## Лампочка

	Группа лампы	Тип	Тип Мощность (Вт)
Наружное освещение и сигнализация	Светодиод дальнего света	LED	22*2
	Светодиод ближнего света	LED	38*2
	Боковой указатель поворота	LED	1,2*2
	Передний указатель поворота	LED	10*2
	Передние габаритные огни/дневные ходовые огни	LED	1,5*2/14*2
	Задние габаритные огни	LED	14,5*2
	Стоп-сигнал	LED	12,7*2
	Задний указатель поворота	LED	Тип А: 26,1*2 Тип В: 26,4*2
	Фара заднего хода	LED	Тип А: 18,4 Тип В: 18,4*2
	Задние противотуманные фары	LED	Тип А: 5 Тип В: 5,6
	Фонарь освещения номерного знака	W5W	5*2
	Дополнительная лампа стоп-сигнала	LED	1
	Задний ответный отражатель	-	-
	Световой проектор *	LED	1,5
Внутреннее освещение и сигнальные фонари	Внутреннее освещение переднее	LED	Тип А: 9 Тип В: 8,8 Тип С: 8,6
	Освещение салона (на уровне ног)*	LED	0,06*2
	Подсветка багажника	W5W	5

### Информация о топливе

Этот автомобиль может работать только на неэтилированном бензине.

Для достижения наилучших характеристик работы двигателя необходимо использовать высококачественный неэтилированный бензин, соответствующий стандарту GB17930 и имеющий октановое число 92 или выше.

Для обеспечения характеристик выхлопных газов и диагностируемости неисправностей рекомендуется использовать бензин, который отвечает требованиям соответствующих национальных или региональных стандартов.

#### ■ Заправочные отверстия для бензиновых топливных баков

Чтобы предотвратить неправильное добавление топлива, заправочные отверстия топливных баков автомобиля могут содержать только специальные заправочные пушки для автомобильных бензиновых заправочных насосов.

#### ■ Использование бензанола в бензиновых двигателях

Допускается использование бензина с этанолом, соответствующим стандарту GB18351 и имеющего октановое число 92 и выше. Убедитесь, что октановое число используемого бензанола соответствует этому стандарту.

#### ■ Если двигатель хлопает

- Обратитесь в центр продаж и обслуживания FAW Car.
- Иногда при разгоне или подъеме на холм вы можете услышать короткий, легкий хлопающий звук. Это нормальная ситуация, не нужно беспокоиться.



### ВНИМАНИЕ

#### ■ Рекомендации по качеству топлива

- Не используйте неподходящее топливо, так как это может привести к повреждению двигателя.
- Обязательно тщательно очистите топливную систему и проверьте двигатель после ошибочного добавления топлива. Просим вас связаться с центром продаж и обслуживания FAW Car.
- Не используйте этилированный бензин.  
Этилированный бензин приводит не только к неисправности трехходового каталитического нейтрализатора, но и к неправильной работе системы контроля выбросов.

# Указатель

При возникновении чрезвычайной ситуации.....(устранение неисправностей) .....	488
Алфавитный указатель .....	492
Номера и наименования стандартов сертификации продукции.....	495

При возникновении чрезвычайной ситуации (устранение неисправностей)

Если возникла неисправность, проверьте следующие условия, прежде чем обратитесь в Центр продаж и обслуживания FAW Car.

Дверь нельзя запереть, разблокировать, открыть или закрыть



Потеря ключа

- Если потеряны ключи, риск угона автомобиля значительно возрастает. При возникновении данной ситуации, обратитесь в центр продаж и обслуживания FAW Car.



Двери не запираются и не отпираются

- Заряд батареи ключа недостаточен или израсходован? (см.Р.413)
- Автомобили с системой "умного ключа":  
Переключатель "Старт/Стоп" двигателя находится в режиме ON?  
Выключите выключатель запуска двигателя, когда двери заблокированы. (см.Р.150)
- Автомобили без системы "умного ключа":  
Замок зажигания находится в положении ON или ключ не вынут из замка зажигания.  
Все двери и дверь багажника полностью закрыты?
- В зависимости от радиоволн эта функция может работать неправильно. (см.Р.91, Р.102)



Задняя дверь не открывается

- Активирован ли детский замок безопасности?  
Когда замок безопасности активирован, заднюю дверь автомобиля нельзя открыть изнутри салона. Откройте заднюю дверь снаружи автомобиля, а затем разблокируйте детский замок безопасности. (см.Р.90)

При возникновении отклонений в работе автомобиля



**Двигатель не запускается**  
**(Автомобили без системы "умного ключа")**

- Разблокировано ли рулевое колесо? (См.Р.154)
- Противоугонная система двигателя неисправна? (См.Р.59)
- Аккумулятор разряжен? (См.Р.457)



**Двигатель не запускается**  
**(Автомобили с системой "умного ключа")**

- Не нажат ли переключатель "Старт/Стоп" двигателя при зажатой педали тормоза? (Автоматическая коробка передач) (См.Р.148)
- Не нажат ли переключатель "Старт/Стоп" двигателя при зажатой педали сцепления? (Ручная коробка передач) (См.Р.148)
- Не находится ли рычаг переключения передач в положении Р или N? (См.Р.155)
- Находится ли умный ключ в считываемой зоне салона автомобиля? (См.Р.101)
- Разблокировано ли рулевое колесо? (См.Р.150)
- Заряд аккумулятора умного ключа низкий или истощенный?  
В этом случае двигатель может быть запущен в режиме ожидания. (См.Р.456)
- Противоугонная система двигателя неисправна? (См.Р.59)
- Аккумулятор разряжен? (См.Р.457)



Рулевое колесо нельзя повернуть после остановки двигателя

- Автомобили без системы "умного ключа":

Если вынуть ключ из замка зажигания и повернуть рулевое колесо, рулевое колесо заблокируется для предотвращения угона автомобиля. (см.Р.150)

- Автомобили с системой "умного ключа":

Рулевое колесо автоматически заблокируется для предотвращения угона автомобиля.



Окна нельзя открыть или закрыть, управляя выключателем электрических стеклоподъемников

- Не включен ли блокиратор стеклоподъемников?

Если включен блокиратор электрических стеклоподъемников, то ими управлять нельзя (за исключением тех, что со стороны водителя).

(см.Р.123)



Звуковая сигнализация во время движения

- При срабатывании звуковой сигнализации см.Р.435



Лампа аварийной сигнализации

- При загорании лампы аварийной сигнализации см.Р.430
- При отображении предупреждающего сообщения см.Р.436

Когда возникают проблемы



Если спустило колесо

- Припаркуйте автомобиль в безопасном месте и отремонтируйте протекающую шину с помощью инструмента для ремонта шин или замените протекающую шину запасной шиной.

(см.Р.441)

При необходимости обратитесь в Центр продаж и обслуживания FAW Car.



Автомобиль застрял

- Попробуйте выполнить эту процедуру, если ваш автомобиль застрял в грязи, иле или снегу. (см.Р.464)

<b>A</b>	Для безопасного вождения ..... 27 Подушка безопасности ..... 34 Установка детского удерживающего устройства ..... 50	<b>E</b>	Система контроля спуска со склона ..... 231 Информация о безопасности детей ..... 45 Детское удерживающее устройство ..... 46
<b>B</b>	Предупреждающие огни и индикаторы ..... 62 Данные технического обслуживания (топлива, уровень масла и т. д.) 470 Инструкции о техническом обслуживании ..... 373 Воспроизведение видео и фотографии ..... 276 Воспроизведение музыки ..... 271	<b>F</b>	Отсек двигателя ..... 388 Противоугонная система двигателя ..... 59 Переключатель "Старт/Стоп" двигателя (автомобили с системой "умного ключа") ..... 148 При возникновении чрезвычайной ситуации (устранение неисправностей) ... 488 Рулевое колесо ..... 116 Меры предосторожности в отношении выхлопных газов ..... 58 Подлокотники ..... 362 Вспомогательный подлокотник... 363
<b>C</b>	Просмотр календаря ..... 277 Номера и наименования стандартов сертификации продукции ..... 495 Система удержания в полосе ..... 240 Система предупреждения о выходе из полосы движения ..... 235 Фары ..... 419 Колеса ..... 409 Двери ..... 87 Перечень внутренних осветительных приборов ..... 343 Противоугонная система кузова ... 60 Система беспроводной зарядки . 353 Перечень устройств хранения вещей ..... 346	<b>G</b>	Замена батарейки ключа ..... 413 Буксировка прицепа ..... 147
<b>D</b>	Открытие крышки бензобака ..... 177 Система "СТАРТ/СТОП" ..... 222 Система "парктроник" ..... 195 Система камер заднего хода ..... 210 Электрические стеклоподъемники 123 Замок зажигания (автомобили без системы "умного ключа") ..... 153 Розетка источника питания ..... 359 Система электронного стояночного тормоза ..... 164 Регулярное техническое обслуживание ..... 375 Система круиза-контроля (CCS) 181 Советы по вождению в зимнее время ..... 263	<b>H</b>	Стеклоочиститель заднего стекла стеклоомыватели ..... 175 Задние сидения ..... 111 Перегородка багажника ..... 365 Зеркала в козырьках ..... 356 Ассистент смены полосы движения ..... 251 Груз и багаж ..... 144
		<b>J</b>	Основная операция ..... 266 Основная операция ..... 288 Капот ..... 386 Вождение автомобиля ..... 132 Система помощи при вождении.. 228 Перед началом вождения ..... 26 Система контроля состояния водителя ..... 256 Проверка и замена предохранителей ..... 416

	Ассистент движения в пробках/интегрированная система помощи при круизе ..... 193		Если автомобиль застрял.....464
<b>K</b>	Фильтр вентиляции салона ..... 410		Если обнаружено, что автомобиль неисправен.....429
	Система кондиционирования воздуха ..... 332		Если спустило колесо.....441
<b>L</b>	Слоты для карт ..... 358		Если отображается предупреждающее сообщение ...436
	Функция телефона Bluetooth ..... 273		Если необходимо вручную открыть багажник.....460
	Шины ..... 404		Если необходимо вручную заблокировать передние и задние пассажирские двери.....461
	Давление в шинах ..... 407		Если потеряны ключи.....454
			Если функция дистанционного управления не работает .....455
<b>M</b>	Держатель для квитанций. .... 357	<b>S</b>	При движении по затопленной дороге .....466
<b>N</b>	Внутреннее зеркало заднего вида118		Настройка.....282
<b>Q</b>	Переключатель фар ..... 166		Ручная коробка передач .....161
	Система предупреждения фронтального столкновения ..... 245	<b>T</b>	Включение радио .....272
	Стеклоочистители и стеклоомыватель лобового стекла ..... 171		Цифровой ключ.....105
	Передние сидения..... 108		Система контроля давления в шинах (TPMS) .....219
	Очистка и защита интерьера..... 370	<b>U</b>	Люк в крыше/панорамный люк ...126
	Очистка и защита экстерьера .... 368		Подголовники ..... 114
	Система кругового обзора (SVM) 213	<b>W</b>	Интерфейс USB .....278
	Функция голограммификационных приводов ..... 330		Интерфейс USB .....361
	Система автоматической парковки... ..... 200		Внешние зеркала заднего вида...120
<b>R</b>	Информация о топливе ..... 486		Аварийная сигнализация .....422
	Если горит лампа аварийной сигнализации или возникнет звуковая сигнализация430	<b>X</b>	Переключатель противотуманных фар .....170
	Если автомобиль перегревается 462		
	Если аккумулятор разряжен..... 457	<b>Y</b>	Зона отображения информации о вождении (тип А) ..... 70
	Если ваш автомобиль необходимо отбуксировать ..... 423		Крюк для крепления багажа .....366
	Если двигатель не заводится..... 453		Багажник ..... 93
	Если произошел прокол шины ... 467		Ключи ..... 82
	Если произошла авария ..... 468		Крючки для одежды.....364
			Функция обслуживания приложений .....293

<b>Z</b>	Солнцезащитные козырьки .....	355
	Интеллектуальная система напоминания об ограничении скорости .....	261
	Система "умного ключа" .....	101
	Интеллектуальная система дальнего света .....	168
	Зона отображения центральной информации (тип В) .....	72
	Ручка переключения поворотников ..	163
	Автоматическая коробка передач .....	155
	Автоматическая система экстренного торможения .....	248
	Система AUTO HOLD .....	233
	Система адаптивного круиз-контроля (ACC) .....	185
	Меры предосторожности при обслуживании своими руками .....	383
	Комбинация приборов .....	66
	Ремень безопасности .....	30
	Система обогрева сидений .....	341

### Номера и наименования стандартов сертификации продукции

Данная продукция соответствует стандартам обязательной сертификации механических транспортных средств (автомобильной продукции), а также наименованиям и номерам стандартов сертификации.

■ Номера и наименования стандартов сертификации продукции

GB11551	Защита пассажиров при лобовом столкновении автомобиля
GB11552	Внутренние выступы автомобиля
GB11555	Характеристики системы обогрева и предотвращения запотевания ветрового стекла автомобиля, методы испытаний
GB11557	Положение о предотвращении травмирования водителя рулевым механизмом автомобиля
GB11562	Требования к обзору с места водителя автомобиля, методы испытаний
GB11566	Внешние выступы автомобиля
GB11568	Система закрепления автомобильной накидки (чехла)
GB14023	Предельные значения и методы измерения радиопомех автомобилей, судов и двигателей внутреннего сгорания для защиты внешних приемников
GB14166	Ремни безопасности, удерживающая система, детская удерживающая система для пассажиров автомобиля Детская удерживающая система ISOFIX
GB14167	Точки крепления ремней безопасности автомобиля, точки крепления системы ISOFIX и якорного ремня
GB1495	Предел шума ускорения автомобиля и методы измерения
GB15082	Автомобильный спидометр
GB15083	Требования к прочности автомобильных сидений, креплений сидений и подголовников, методы испытаний
GB15084	Характеристики и требования к установке устройств непрямого обзора автомобиля
GB15085	Требования к рабочим характеристикам и методы испытаний автомобильных стеклоочистителей и стеклоомывателей ветрового стекла
GB15086	Требования к рабочим характеристикам и методы испытаний замков дверей и фиксаторов дверей автомобиля
GB15740	Противоугонная система автомобиля
GB15741	Номерные знаки автомобиля, прицепа (подпорки для номерных знаков) и их расположение
GB15742	Требования к эксплуатационным характеристикам и методы испытаний автомобильных клаксонов

## Номера и наименования стандартов сертификации продукции

GB1589	Предельные значения габаритов, осевой нагрузки и массы автомобиля, прицепа и автопоезда
GB16735	Идентификационный номер автомобиля (VIN)
GB17354	Переднее и заднее защитное устройство автомобиля
GB17675	Основные требования к рулевому управлению автомобиля
GB18352.6	Предельные значения выбросов загрязняющих веществ автомобилем и методы измерения (Китай, шестой этап)
GB19151	Треугольный предупредительный знак для автомобиля
GB20071	Защита пассажиров при боковом столкновении автомобиля
GB20072	Требования безопасности к топливной системе при ударе автомобиля сзади
GB21670	Технические требования и методы испытаний тормозной системы автомобиля.
GB22757.1	Обозначение энергопотребления автомобиля Часть 1: Бензиновые и дизельные автомобили
GB26134	Прочность на сжатие крыши автомобиля
GB26149	Требования к рабочим характеристикам и методы испытаний системы контроля давления в шинах автомобиля
GB30509	Идентификационные знаки автомобиля и агрегатов
GB32087	Буксирное устройство автомобиля
GB34660	Требования к электромагнитной совместимости автомобилей и методы испытаний
GB4094	Графические знаки контрольных приборов, индикаторов и сигнальных устройств автомобиля
GB4785	Правила установки наружного освещения и устройств световой сигнализации на автомобиле и прицепах
GB7063	Защита колесных дисков автомобиля
GB7258	Требования технической безопасности эксплуатации автотранспорта
GB/T14172	Методы стендовых испытаний автомобиля на устойчивость при опрокидывании
GB/T14365	Акустика. Определение уровней звуковой мощности источников шума механического транспортного средства
GB/T17692	Методы испытания полезной мощности автомобильного двигателя
GB/T19233	Методы испытания расхода топлива автомобиля

Некоторые стандарты могут быть неприменимы из-за конструкции автомобиля  
 Данное руководство соответствует требованиям норм Китая GB5296.1 (Инструкции по использованию товаров широкого потребления, часть 1: Общие).

## Справочные материалы по заправке

Крышка топливозаливной  
горловины  
Р. 177

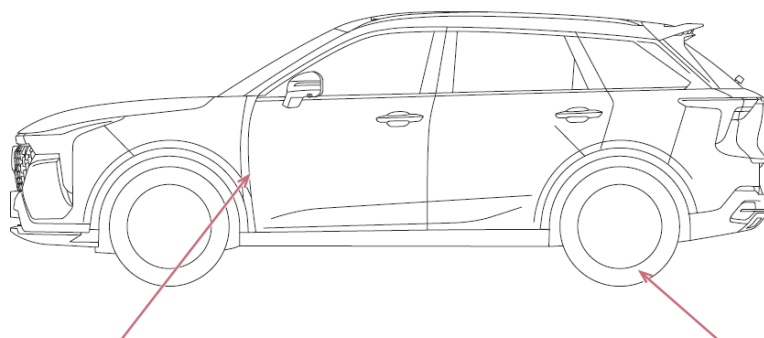
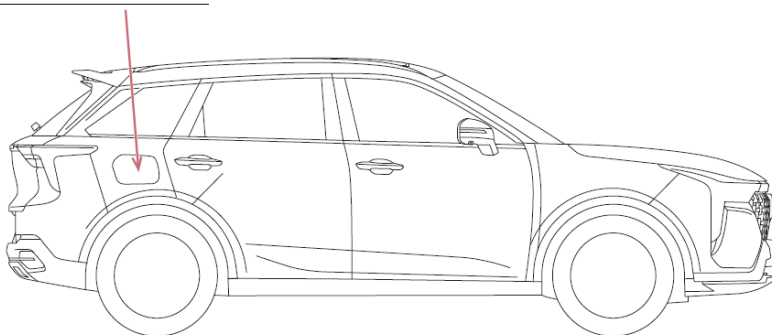

Ручка открытия капота



Р. 386

Давление в шинах

Р. 484

<b>Объем бензобака (Справочные материалы)</b>	50 L (литров)
<b>Тип топлива</b>	см.Р.177, Р.479
<b>Давление в шинах</b>	см.Р.484
<b>Объем масла</b>	см.Р.480
<b>Тип моторного масла</b>	см.Р.480

### Список инструментов для автомобиля

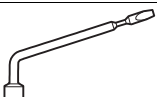
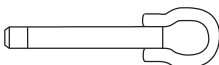
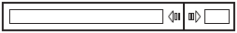
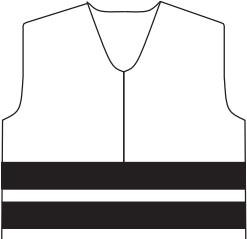
Наименование	Графическое изображение	Количество
Подъемник*		1
Рычаг подъемника*		1
Ключ для колесных болтов*		1
Крюки для прицепов		1
Треугольный предупредительный знак		1
Светоотражающий жилет		1
Приспособление для зарядки пневматического колеса в сборе*	-	1

Примечание: если автомобиль оснащен запасным колесом, приспособление для зарядки пневматического колеса, как правило, не входит в комплектацию.